



GENERADOR GASOLINA SERIES RENT- LIGERA
GASOLINE GENERATOR RENT-LIGERA SERIES
GERADOR GASOLINA GAMAS RENT- LIGERA

Español

English

Português

INSTRUCCIONES DE USO

POR FAVOR, LEA ESTE MANUAL CON ATENCIÓN ANTES DE UTILIZAR LA MÁQUINA

INSTRUCTIONS FOR USE

PLEASE READ THIS MANUAL CAREFULLY BEFORE USING THE MACHINE

INSTRUÇÕES DE UTILIZAÇÃO

DEVE LER ESTE MANUAL COM ATENÇÃO ANTES DE UTILIZAR O EQUIPAMENTO

CONSERVE ESTE MANUAL
Incluye instrucciones de
seguridad importantes

KEEP THIS MANUAL
It includes important safety
instructions

DEVE GUARDAR ESTE MANUAL
Inclui instruções de segurança
importantes

CE

GRACIAS por su compra del Generador gasolina **GENERGY**.

- Los derechos de autor de estas instrucciones pertenecen a nuestra empresa S&G España.
- Se prohíbe la reproducción, transferencia, distribución de cualquier contenido del manual sin la autorización escrita de S&G España.
- "GENERGY" y " " son respectivamente, la marca comercial y logo registrados de los productos GENERGY cuya propiedad corresponde a S&G España.
- S&G España se reserva el derecho de modificación de nuestros productos bajo la marca GENERGY y la revisión del manual sin previo aviso.
- Use este manual como parte del generador. Si revende el generador, se debe entregar el manual con el generador.
- Este manual contiene la forma de operar correctamente el generador; por favor, lea cuidadosamente antes de usar el generador. El funcionamiento correcto y seguro va a garantizar su seguridad y prolongar la vida útil del generador.
- S&G España innova de forma continua el desarrollo de sus productos GENERGY tanto en diseño como calidad. A pesar de que esta es la versión más actualizada del manual, tal vez el contenido de este manual puede tener diferencias leves con el producto.
- Póngase en contacto con su distribuidor GENERGY si tiene alguna pregunta o duda.

Contenido del manual.

1. Información sobre la seguridad:	3
1.1 Resumen de los peligros más importantes en el uso de la maquina.	3
2. Ubicación de los adhesivos de seguridad y uso 2 a 3kW	4
3. Identificación de los componentes modelos de 2 a 3kW	6
3.1 Panel de control.	8
4. Comprobaciones previas al funcionamiento:	10
4.1 Conexionado de la batería (solo modelos con arranque eléctrico).	10
4.2 Montaje del kit de transporte (según versiones).....	12
4.3 Carga y revisión del nivel de aceite.	13
4.4 Carga y revisión del nivel de combustible.	14
5. Arranque del generador con batería*	15
6. Uso del generador:	20
6.1 Uso de la toma de 230V de Corriente alterna.	21
6.2 Sobrecarga y rearme del equipo.	22
6.3 Sistema de alerta de aceite.....	23
7. Parada del motor:	23
8. Mantenimiento:	24
8.1 Cambio de aceite.	25
8.2 Mantenimiento del filtro de aire.	26
8.3 Mantenimiento de la bujía.	28
8.4 Mantenimiento de la cazoleta de sedimentos (modelos 2000-3000W).	29
9. Transporte y almacenaje	30
9.1 Transporte del generador.	30
9.2 Almacenaje del generador.	30
10. Solución de problemas:	32
11. Información técnica:	34
12. Información de la garantía:	38
13. Declaración de conformidad	Final manual
14. Asistencia postventa	Final manual

1. Información sobre la seguridad:

La seguridad es muy importante. A lo largo de todo el manual se han incluido importantes mensajes de seguridad. Lea y cumpla estos mensajes para que el uso de este equipo sea totalmente seguro.

Hemos dividido los mensajes de seguridad en 4 tipos diferenciados por la gravedad de sus consecuencias si no se cumplen:

	PELIGRO	Situación inminentemente peligrosa que, de no evitarse, provocará lesiones graves o letales .
	ADVERTENCIA	Situación potencialmente peligrosa que, de no evitarse, podría provocar lesiones graves o letales .
	PRECAUCION	Situación potencialmente peligrosa que, de no evitarse, puede provocar lesiones leves o moderadas .
	NOTA	Situación que de no evitarse, puede causar daños materiales .

1.1 Resumen de los peligros más importantes en el uso de la máquina.

¡Lea por completo el manual de usuario antes del uso de la máquina!

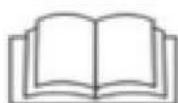

El uso del equipo sin estar correctamente informado de su funcionamiento y normas de seguridad conlleva peligros.
No permita que nadie use el equipo sin haber sido instruido para ello.

¡La gasolina es explosiva e inflamable!



No repostar con máquina en marcha.
No repostar fumando o con llamas.
Limpiar los derrames de gasolina.
Dejar enfriar antes de repostar.
Use envases homologados para la gasolina.
No utilice el generador en atmósferas potencialmente explosivas, plantas de gas o similar, consulte con los responsables de seguridad.

¡Las emisiones del motor contienen monóxido de carbono venenoso!



Nunca use dentro de casa, garajes, túneles, bodegas o cualquier lugar sin ventilación.
No use el equipo cerca de ventanas o puertas donde los gases puedan entrar al interior.
El escape expulsa monóxido de carbono venenoso. Usted no podrá ver ni oler este gas por lo que es muy peligroso.

¡Atención a los riesgos eléctricos!



No opere el generador con las manos mojadas.
No exponga el generador a la lluvia, humedad o nieve.
Compruebe que el cableado eléctrico y que los aparatos a conectar estén en buen estado.
Conecte la toma de tierra del generador.

2. Ubicación de los adhesivos de seguridad y uso 2 a 3kW

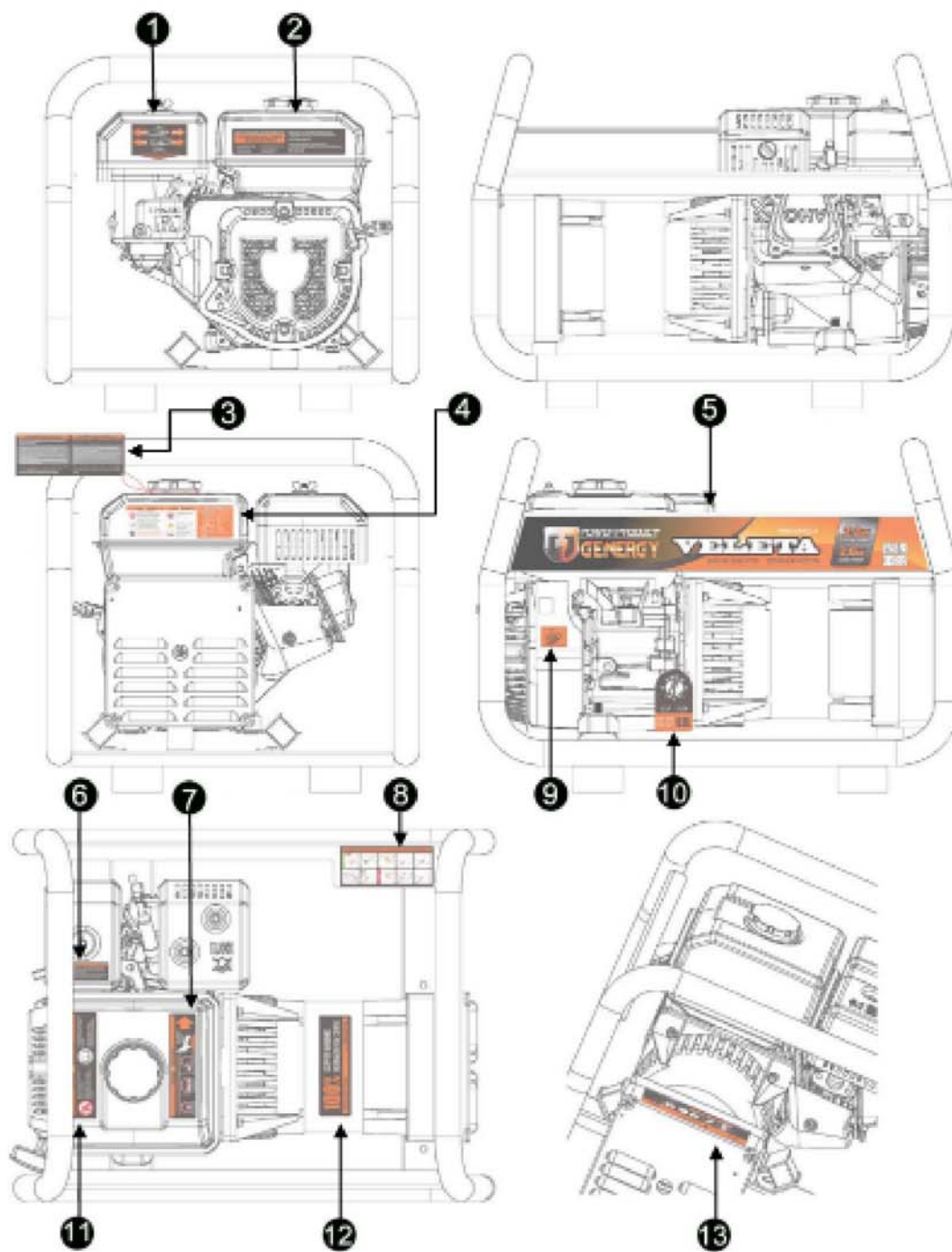

—1— Válvula gasolina Estrangulador	—2— Asistencia postventa	—3— Advertencias puesta en marcha	
—4— Información técnica del equipo	—5— Adhesivo de marca	—6— Mantenimiento filtro de aire	
—7— Peligro superficie caliente	—8— Guía rápida de uso	—9— Recordatorio revisión aceite	
—10— Advertencia aceite	—11— Peligro fuego Advertencia lee manual	—12— Material bobinado	—13— Información salida electricidad

Ubicación de los adhesivos de seguridad y uso 4 a 7kW

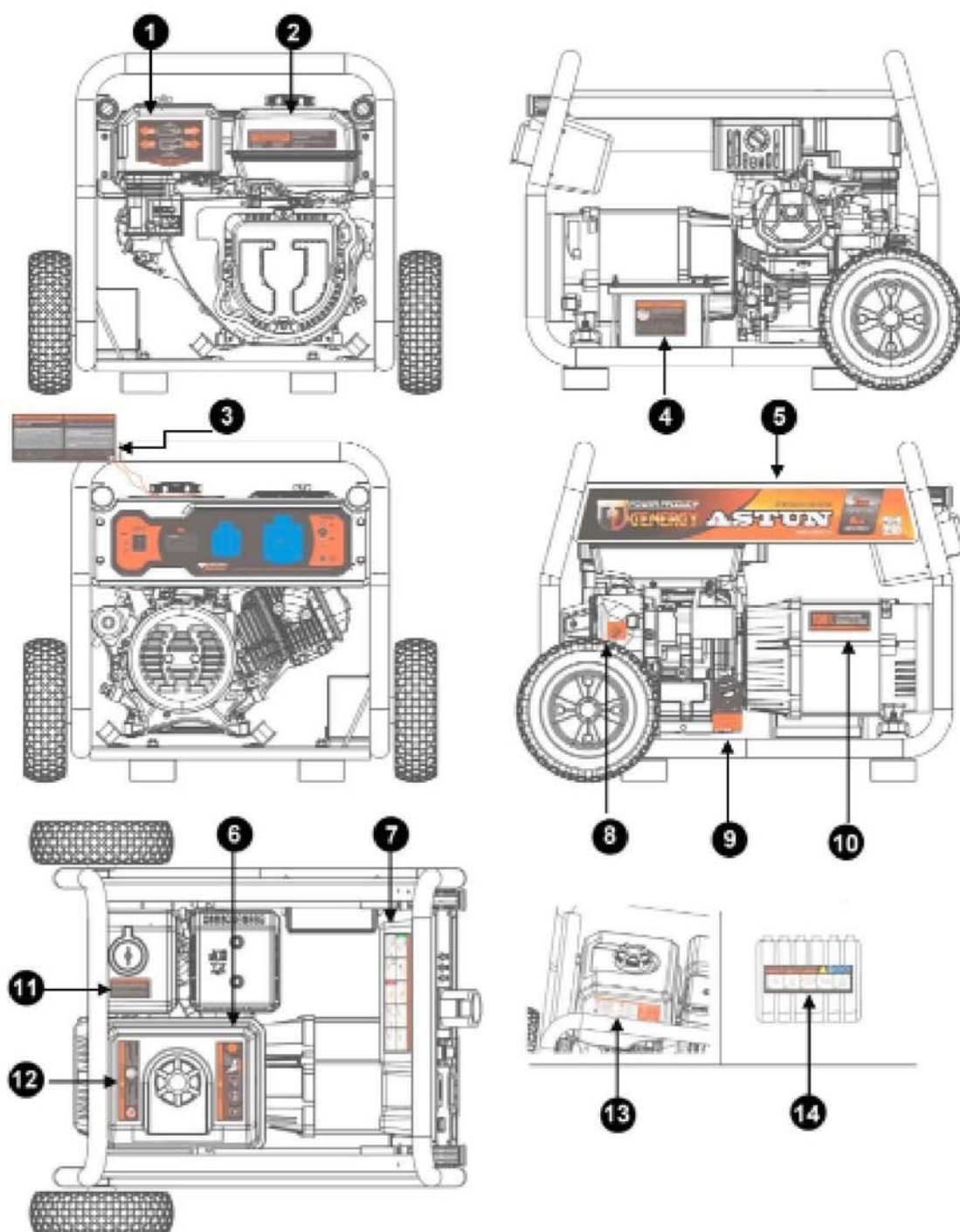

—1— Válvula gasolina Estrangulador	—2— Asistencia postventa	—3— Advertencias puesta en marcha	—4— Info batería
—5— Adhesivo de marca	—6— Peligro superficie caliente	—7— Guía rápida de uso	—8— Recordatorio revisión aceite
—9— Advertencia aceite	—10— Material bobinado	—11— Mantenimiento filtro de aire	—12— Peligro fuego Advertencia lee manual
—13— Información técnica del equipo		—14— Advertencias y instrucciones de carga de batería	

3. Identificación de los componentes modelos de 2 a 3kW

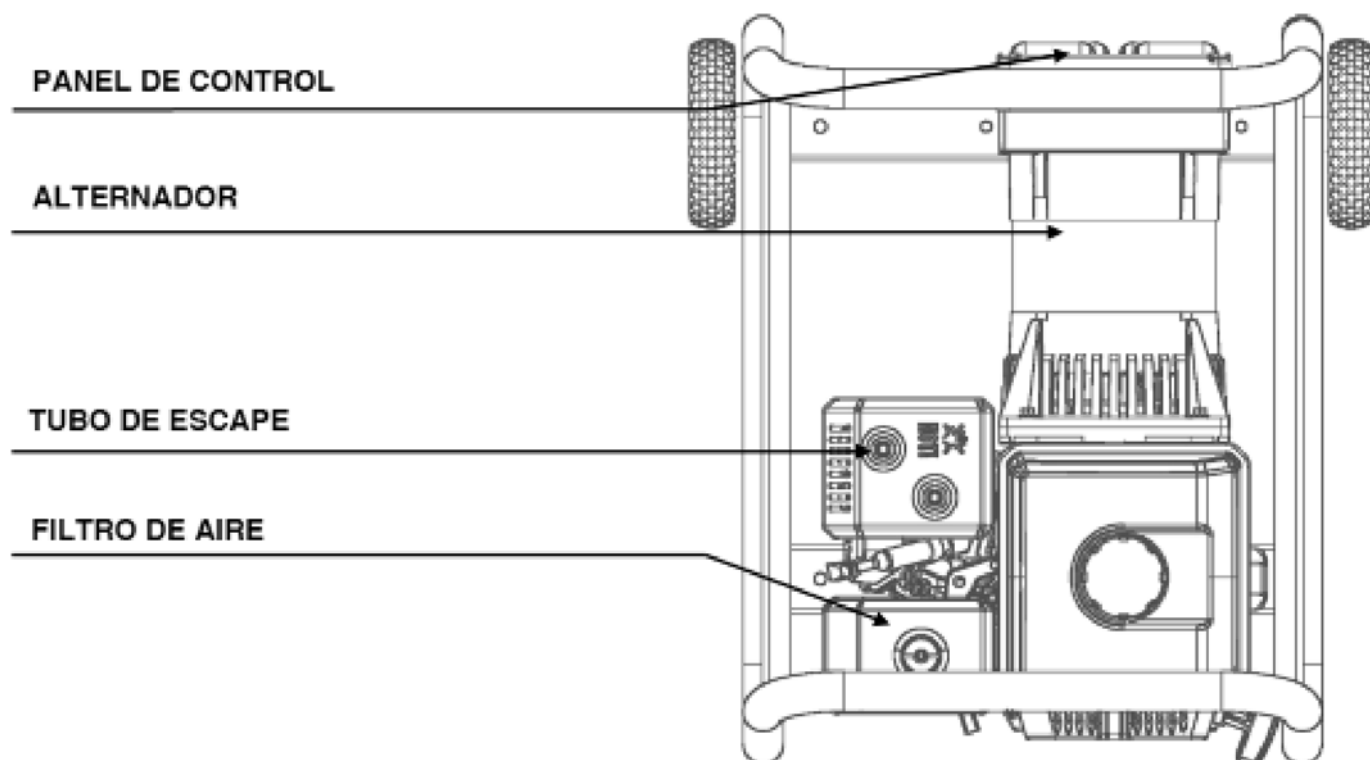
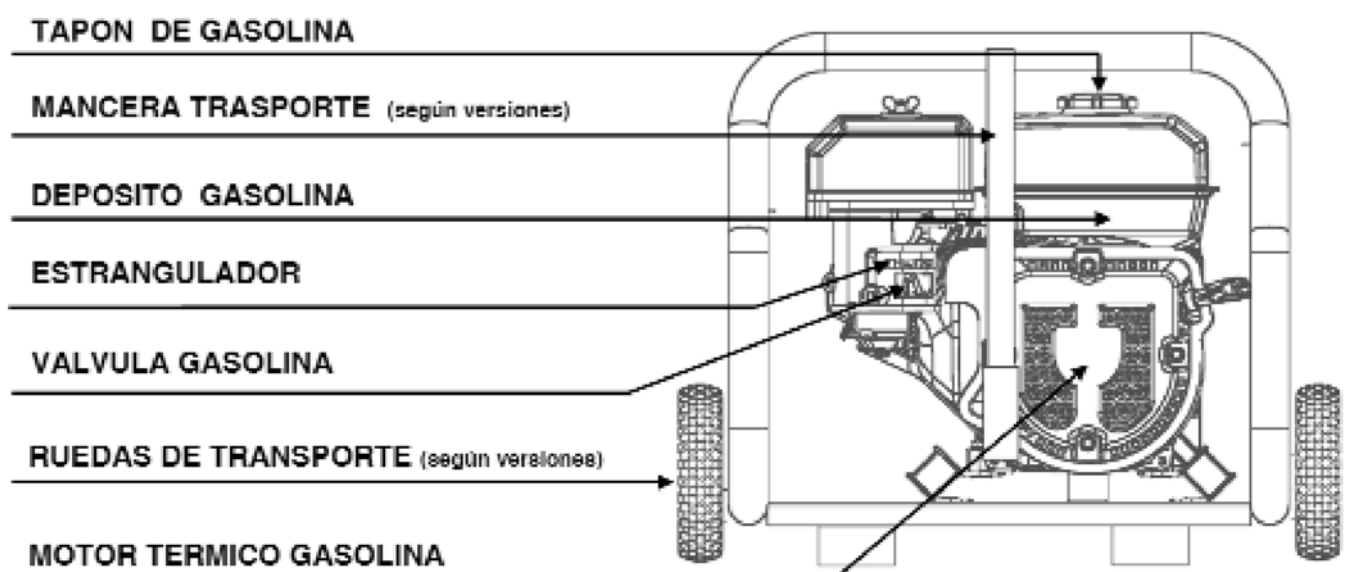

Identificación de los componentes modelos de 4 a 7kW

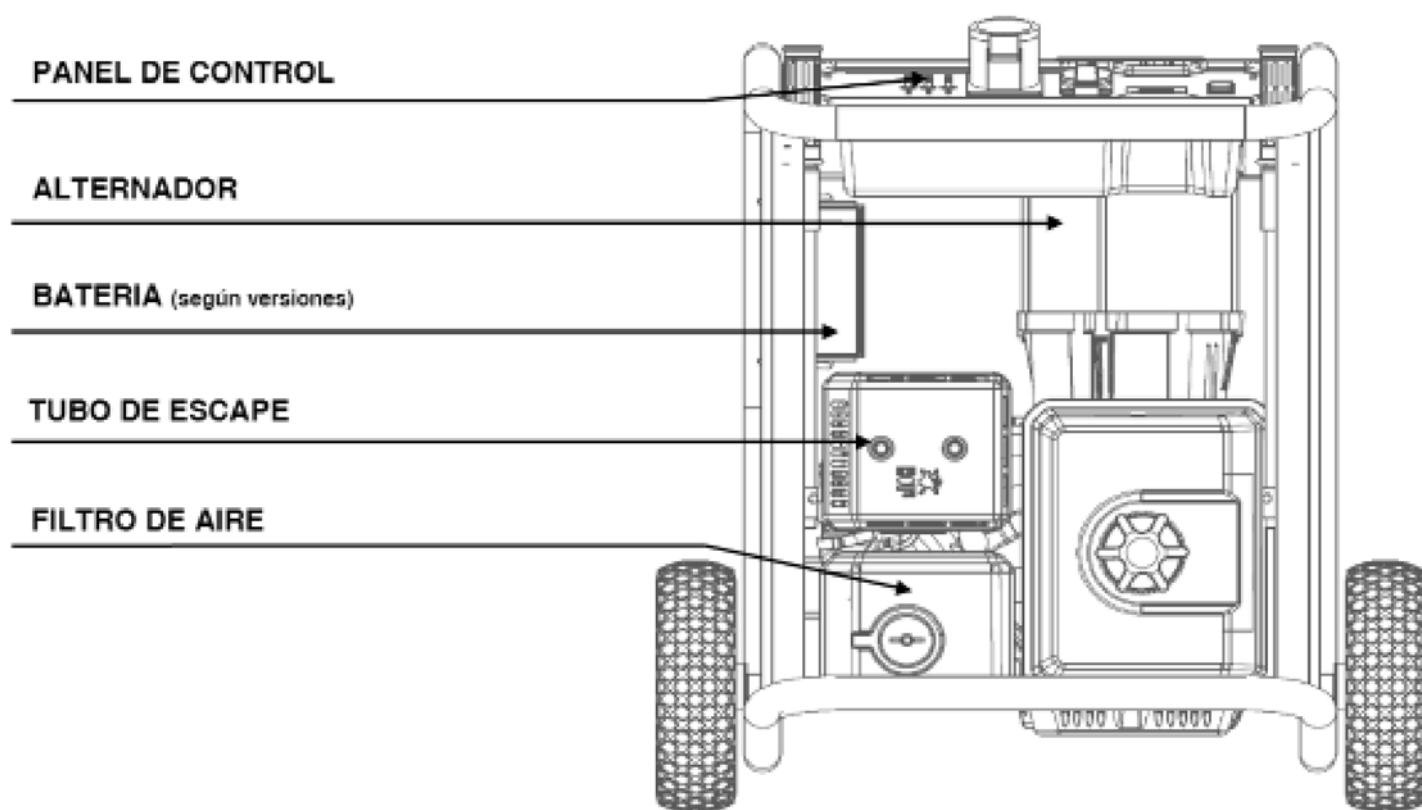
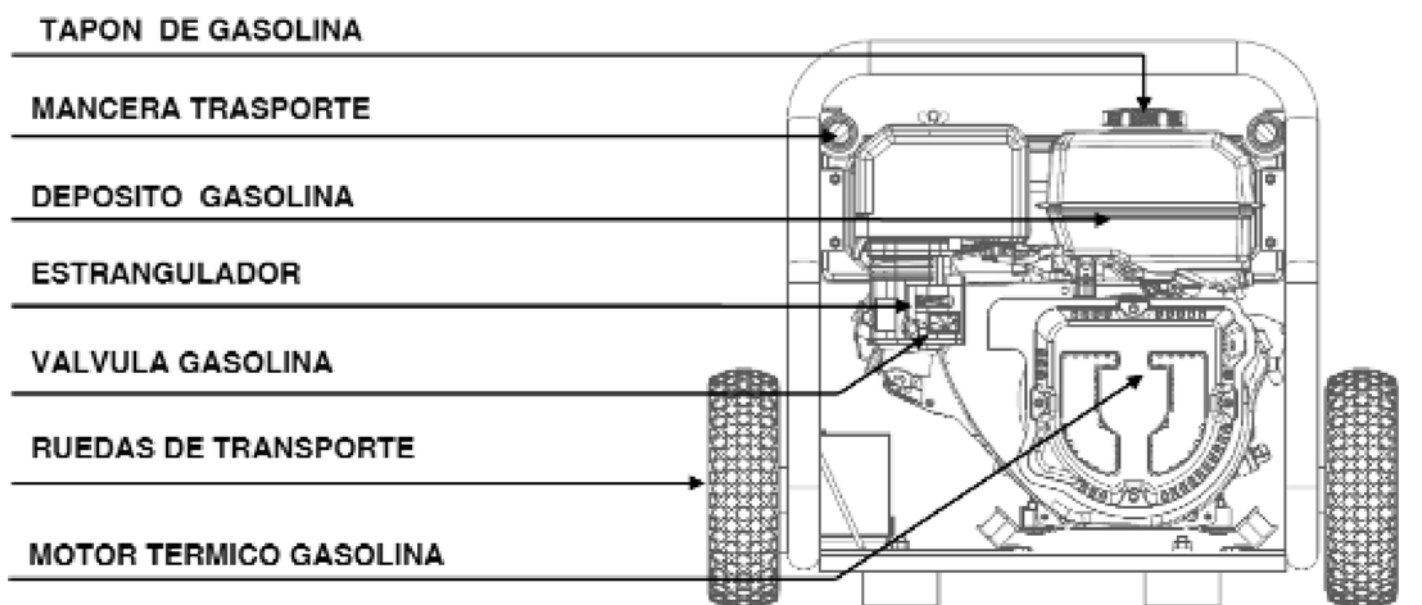

3.1 Panel de control.

MODELOS VELETA 2.2kW Y JACA 3.0kW

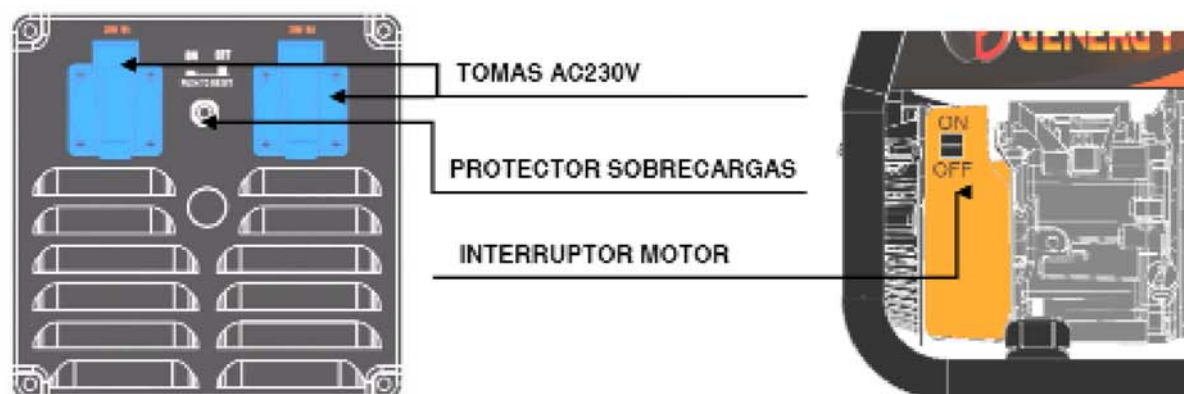

MODELO NACACERRADA 5.5kW ASTUN 7.0kW

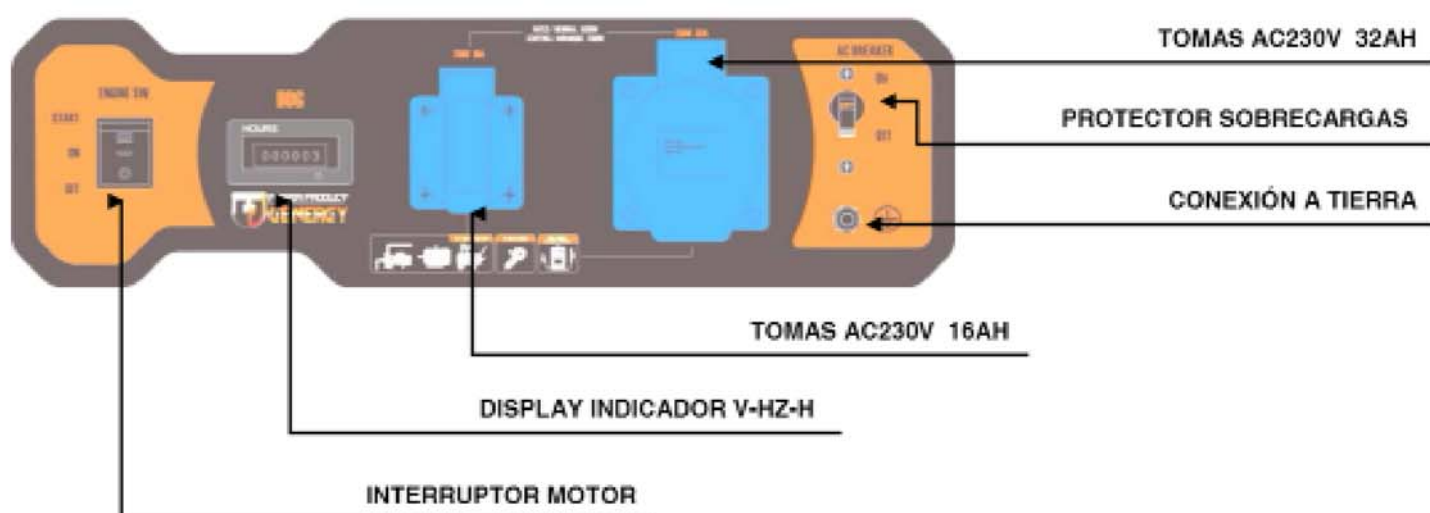

MODELO CANDANCHU 6.0kW (7.5kVA)

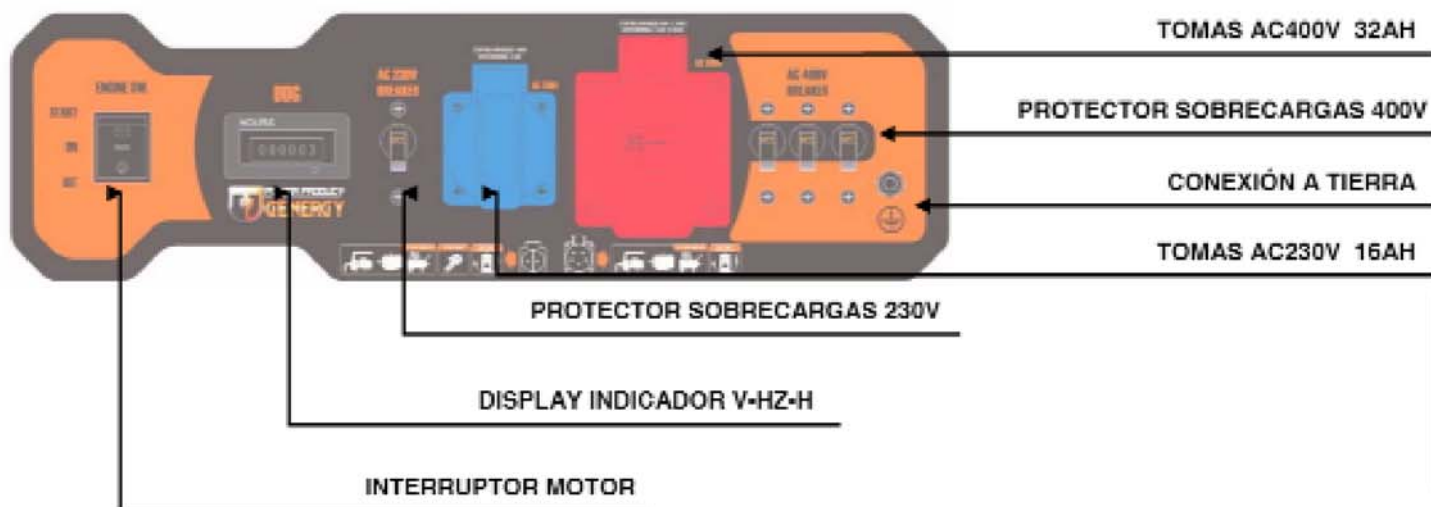

Español

MODELO RENT AM-7T 6.0kW (7.5kVA)

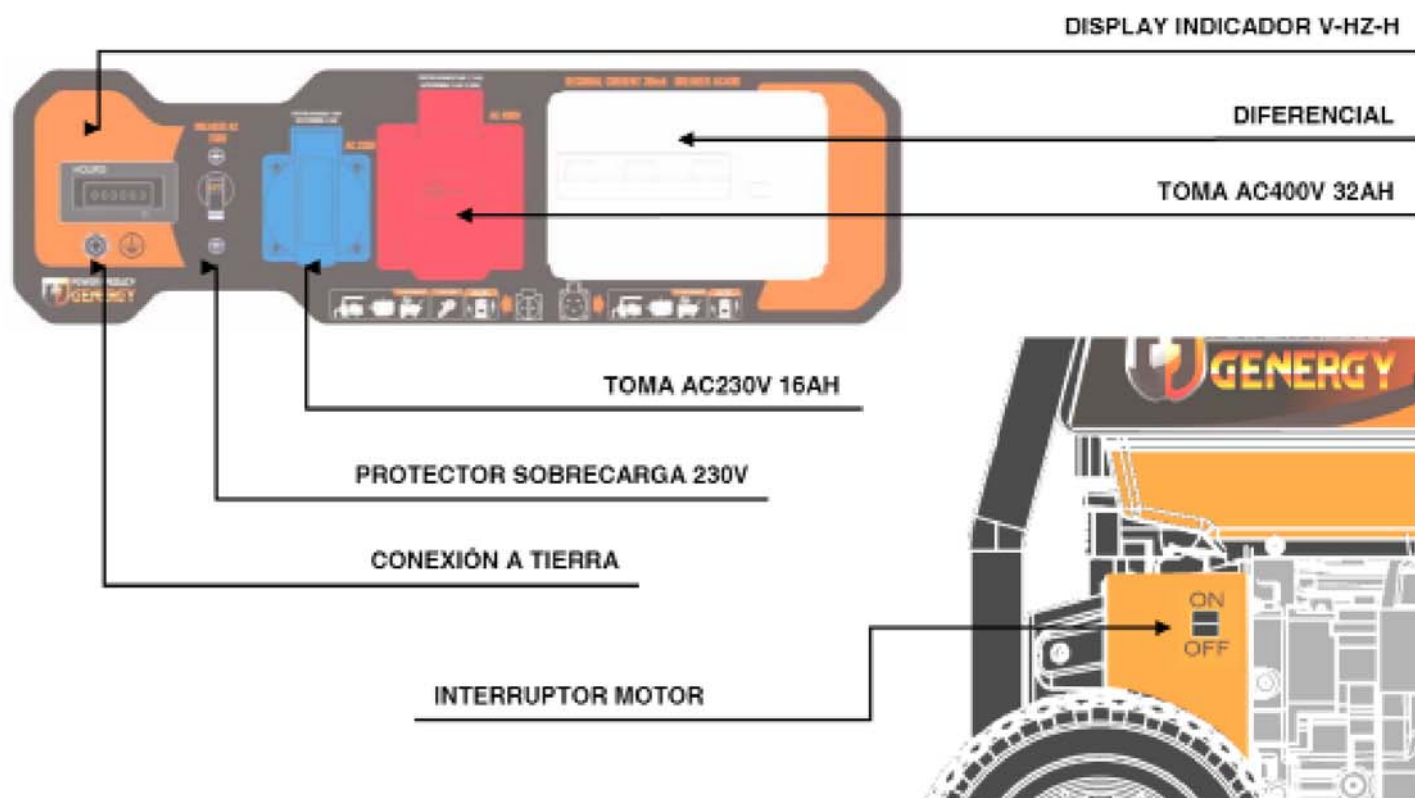

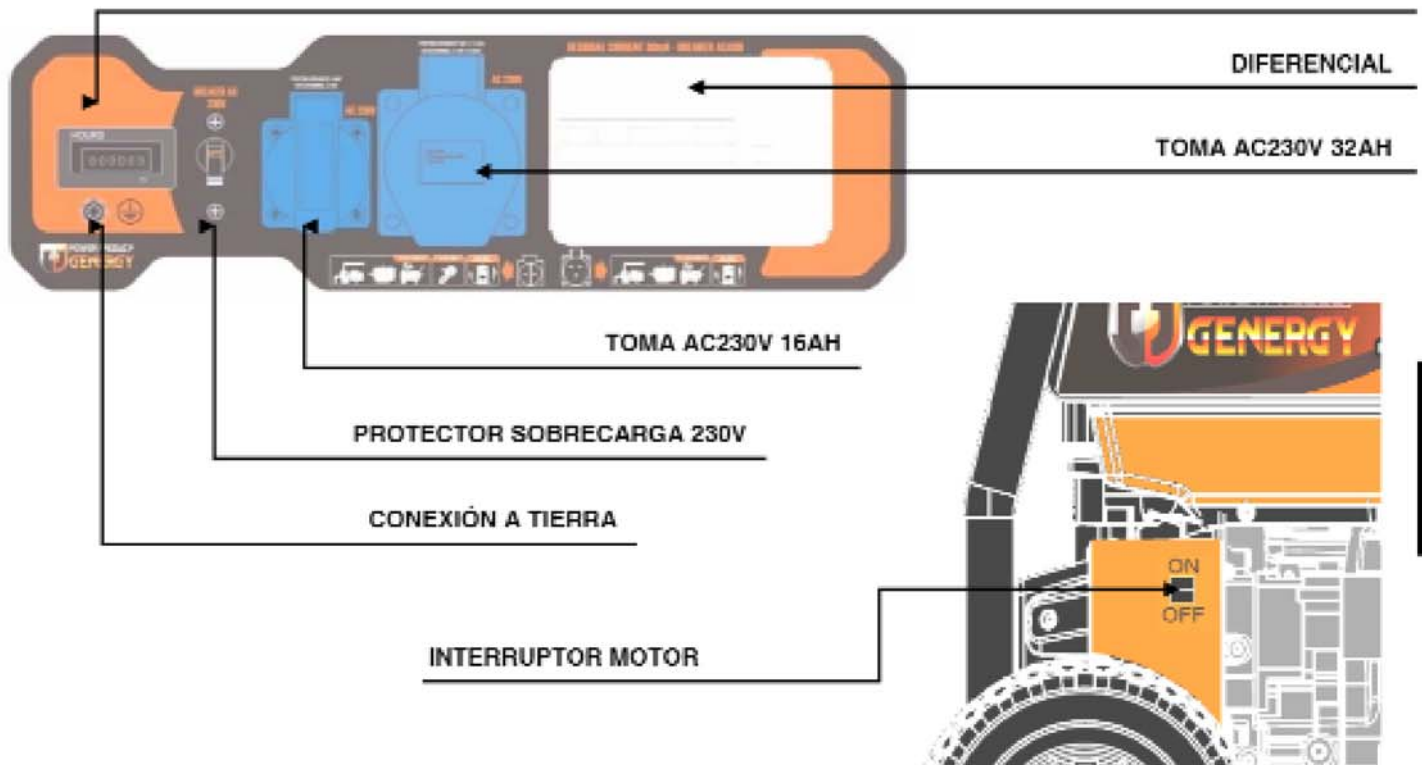

4 Comprobaciones previas al funcionamiento:

4.1 Conexión de la batería (solo modelos con arranque eléctrico).

Antes de cargar el electrolito y conectar la batería revise que el interruptor del motor está en posición "OFF" o "0".

Si tiene dudas para identificar interruptor del motor revise el capítulo **3.1 PANEL DE CONTROL**.

Suelte las tuercas del soporte de fijación de la batería, extráigala y colóquela sobre una superficie nivelada y segura.

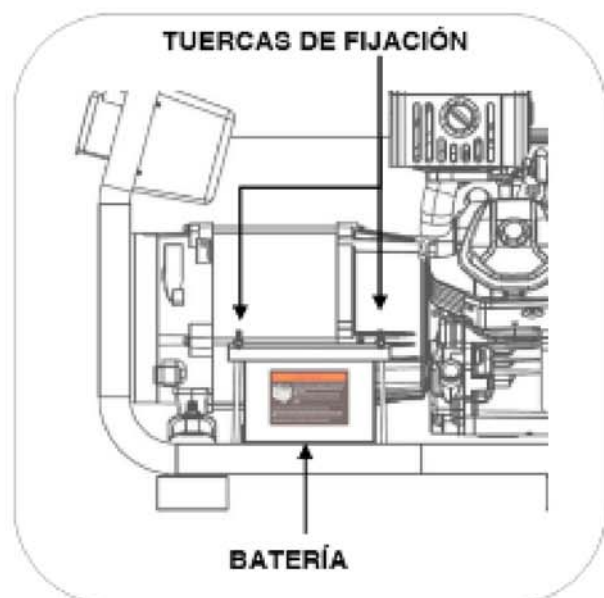

⊘ ADVERTENCIA: El ácido de carga de la batería es un líquido agresivo y corrosivo, utilice guantes y gafas de protección antes de iniciar la preparación de la batería.

⊘ ADVERTENCIA: Mantenga a niños y animales lejos del área mientras realice esta operación, sus actos pueden ser imprevisibles.

⊙ PRECAUCION: No mezcle el ácido con otros líquidos o ácidos diferentes, no use un ácido diferente al suministrado con su máquina.

- 1 Retire el adhesivo de protección de la batería.
- 2 Retire la tapa de plástico de los botes de ácido, consérvelos harán falta.

⊙ PRECAUCION: No perforo ni retire los precintos de seguridad de los botes de ácido.



- 3 Presione los botes de ácido contra la batería para que los precintos sean perforados por los orificios que tiene la batería para este fin.
- 4 Para que el ácido pase más rápido de palmadas suaves a los botes de ácido.
- 5 Utilice las tapas de plástico que conservamos en el punto "2" para cerrar definitivamente la batería.

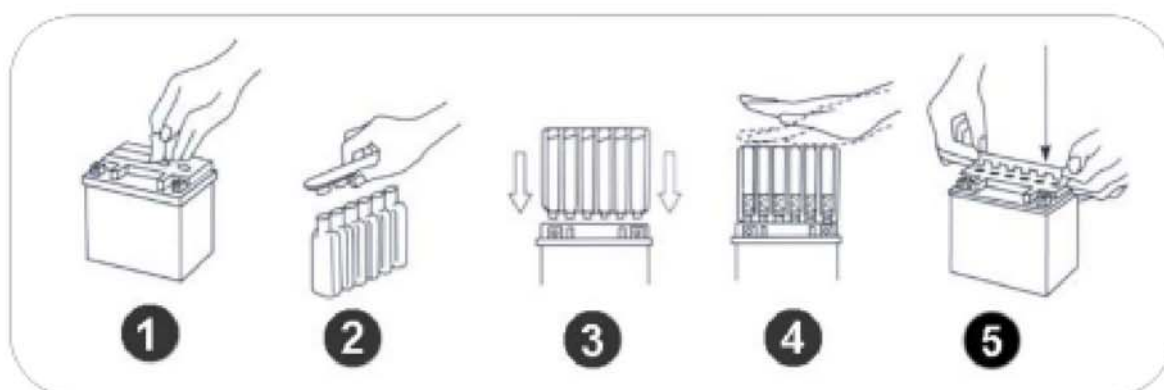

- 6 Del mismo que fue retirada vuelva a instalar la batería en el bastidor del generador y fijela con las varillas de sujeción.
- 7 Conecte los cables de alimentación del generador sobre los bornes de la batería.

□ NOTA: Respete la polaridad de los cables, conecte el cable rojo (+) al terminal rojo (+) de la batería y el cable negro (-) al negativo (-) de la batería.

□ NOTA: Extreme las precauciones para no hacer contactos indeseados con los bornes de batería y cables, entre ellos o contra una parte metálica de la máquina.

4.2 Montaje del kit de transporte (según versiones)

Los modelos de superiores a 4Kw llevan instalado de origen las manceras de transporte y no requiere de su ensamblaje.

En los modelos inferiores 4kw (que lo incluyan) Fijar la mancera de transporte con los tornillos y tuercas según la figura adjunta.

Fije la mancera como con su pliegue hacia afuera como se muestra en el dibujo, de esta manera la mancera no pegara en el frente del motor.

El pin o pasador permite que la mancera quede fija en la posición de abatido.

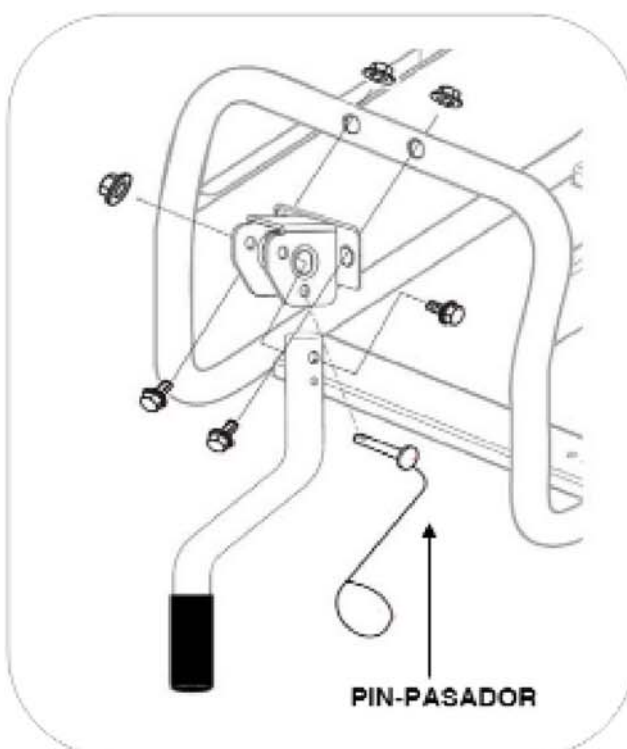

Fijación de las ruedas de transportes y pies de apoyo:

Según la figura inferior roscar los ejes de rueda sobre el bastidor de la máquina y fijarlos con su tuerca. A continuación introducir las ruedas en los ejes y fijar con arandela y tuerca.

La maquina va equipada con 4 pies de goma. Si va a usar el kit de transporte con frecuencia puede retirar los 2 pies de goma opuestos a las ruedas. La maquina quedaría asentada por 2 pies de goma en un lado y por las ruedas en el otro. Sin embargo si la maquina va a estar normalmente fija en un lugar le recomendamos mantener los 4 pies de goma.

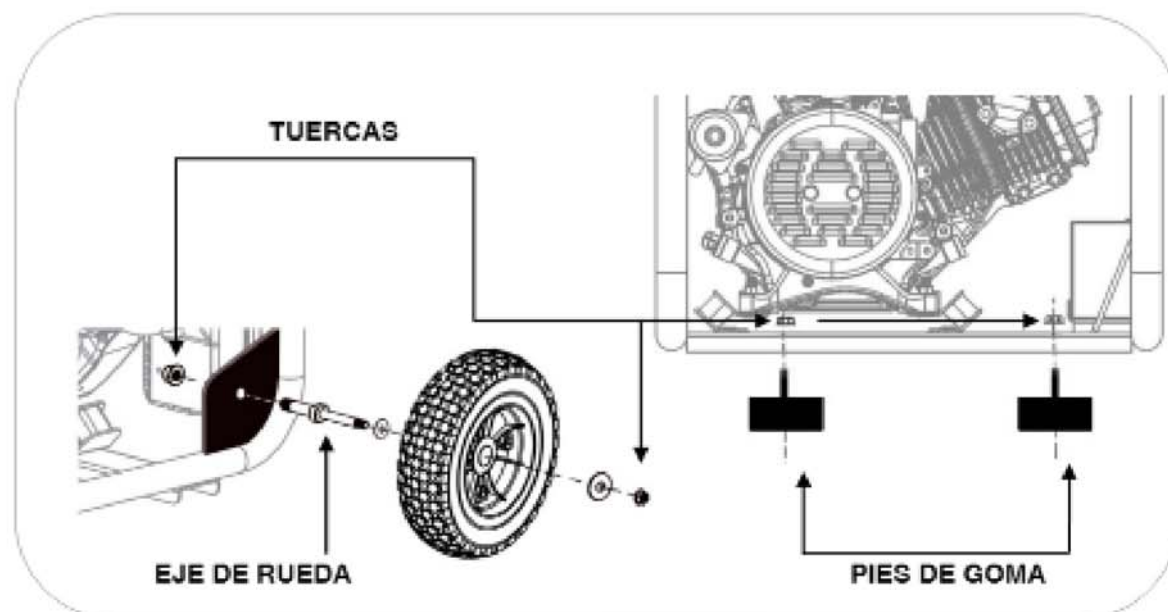

4.3 Carga y revisión del nivel de aceite.

NOTA: La máquina de origen se entrega sin aceite, ¡no intente poner la máquina en marcha sin haber puesto antes el aceite!

Asegúrese que el generador está en una superficie perfectamente nivelada para que no haya error en el nivel del aceite.

Retire el tapón de llenado de aceite y rellene de aceite por el orificio de llenado hasta alcanzar el nivel máximo mostrado en la figura inferior.

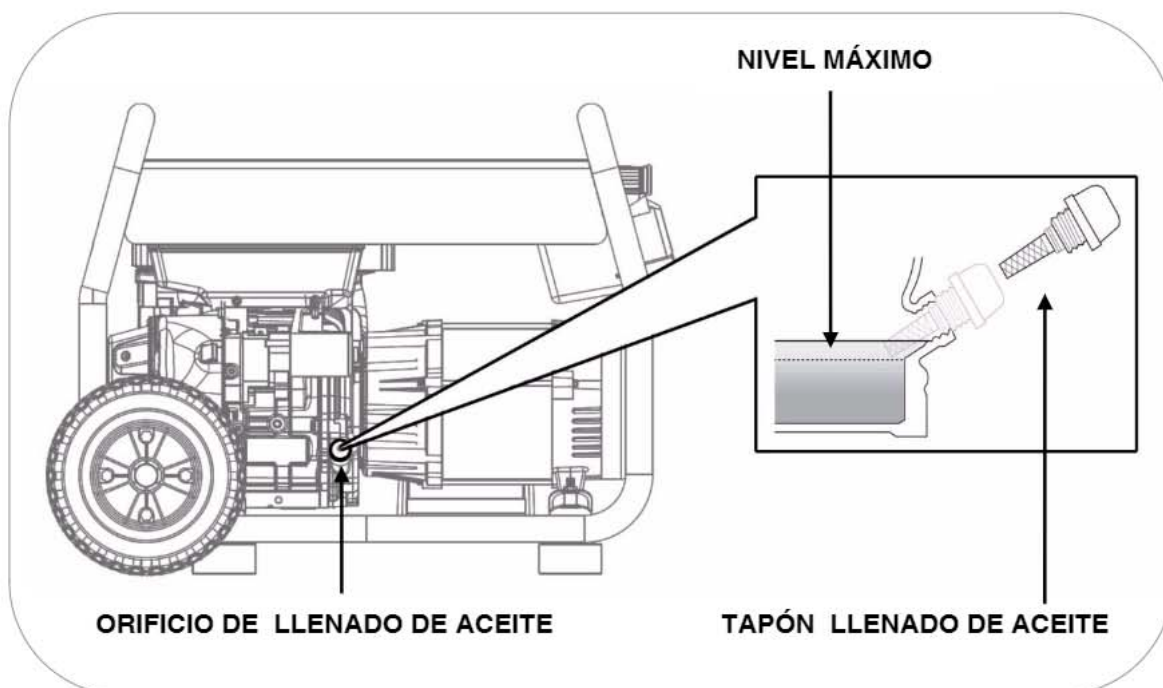

La capacidad del aceite orientativa hasta el nivel correcto según modelo es:

- Modelos 2000 a 3000W 0.6 litros.
- Modelos 4000 a 7000W 1.1 litros.

Usar aceite de motor de 4 tiempos de buena calidad SAE10W30 o SAE10W40. Calidad del aceite recomendada API "SJ" (USA) o ACEA "A3" (EUROPA) ver especificaciones del envase).

NOTA: Tenga en cuenta que el motor consume algo de aceite con el uso, revise el nivel de aceite antes de cada uso y reponga si el nivel a disminuido.

NOTA: Nunca use aceites viejos, sucios, en mal estado o si no conoce su grado y calidad. No mezcle aceites de diferentes tipos.

4.4 Carga y revisión del nivel de combustible.

NOTA: Use únicamente gasolina sin plomo (86 octanos superior).

NOTA: Nunca use gasolina pasada, contaminada o mezclas de aceite/gasolina.

NOTA: Evite que entre suciedad o agua en el tanque de combustible.

NOTA: No use una mezcla de gasolina con etanol o metanol, de lo contrario, se puede dañar seriamente el motor.

Retire el tapón de combustible girando en sentido contrario a las agujas del reloj, rellene de gasolina sin alcanzar el nivel máximo de la figura inferior. La capacidad aproximada del depósito es de 3,6 litros para los modelos hasta 3000W y de 6,5 litros para los modelos superiores a 3000W.

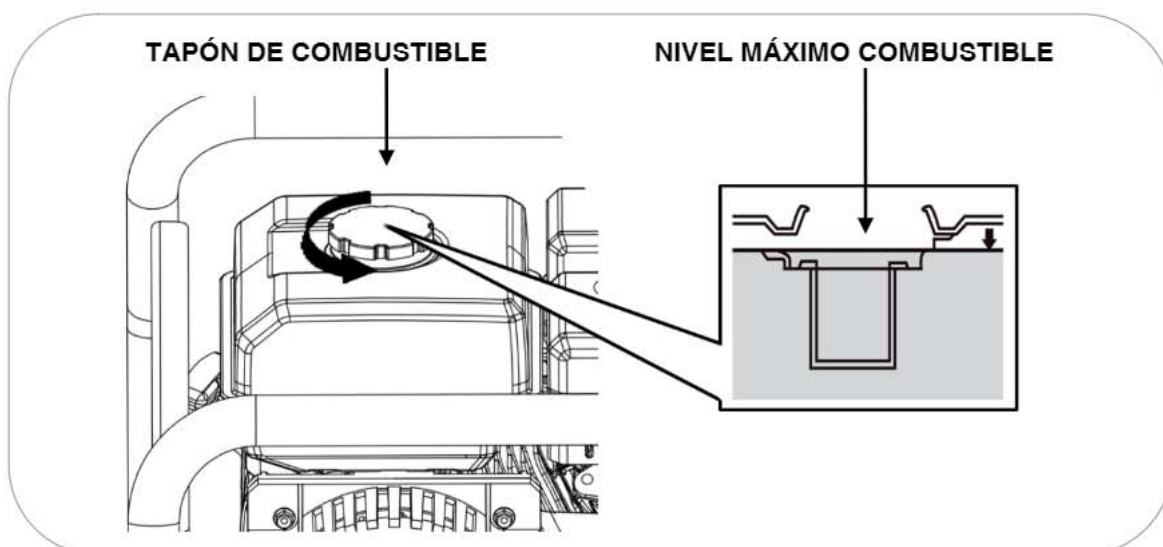

⚡ PELIGRO: La gasolina es extremadamente explosiva e inflamable. Está totalmente prohibido fumar, hacer fuego o generar cualquier tipo de llama en el momento del repostaje o en el lugar donde se almacena el combustible.

⊘ ADVERTENCIA: Mantenga el combustible fuera del alcance de los niños.

⊘ ADVERTENCIA: Evite derrames de combustible al repostar. (Limpie posibles derrames antes de arrancar de nuevo el motor)

⊘ ADVERTENCIA: No llene demasiado el tanque de combustible (no supere el nivel máximo). Después de repostar, asegúrese de que el tapón del depósito está cerrado y asegurado.

⊙ PRECAUCION: Evite el contacto con la piel y no respire el vapor del combustible.

5 Arranque del generador con batería*

*Solo modelos con arranque eléctrico, para modelos de arranque manual continúe al punto 5-B en pagina 19.

- 1 Gire la válvula de paso de gasolina a la derecha, (abierto/ON)

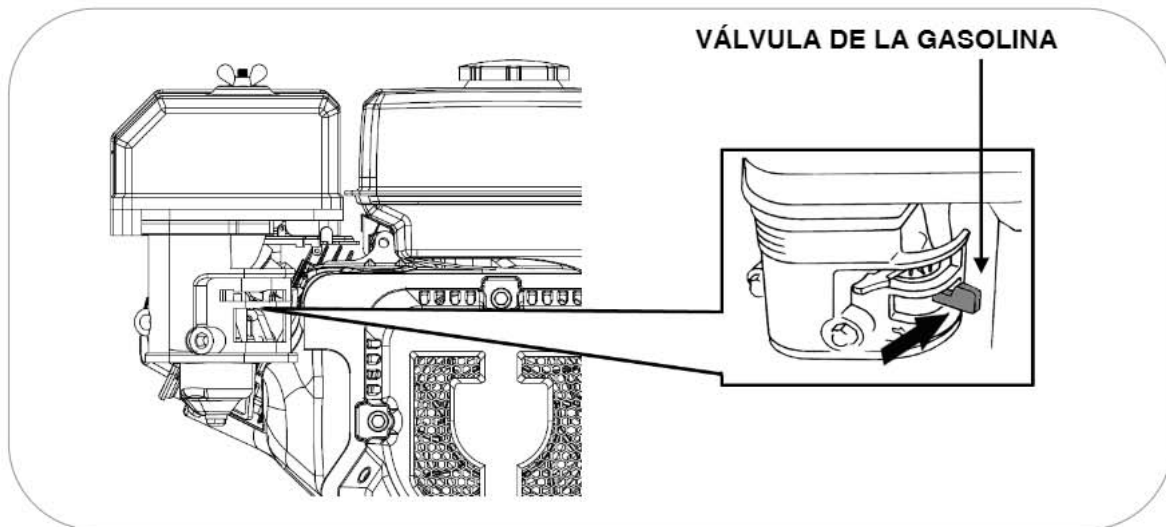

- 2 Gire la palanca del estrangulador hacia la izquierda (posición de aire cerrado), esta posición enriquece la mezcla de gasolina y facilita el arranque.

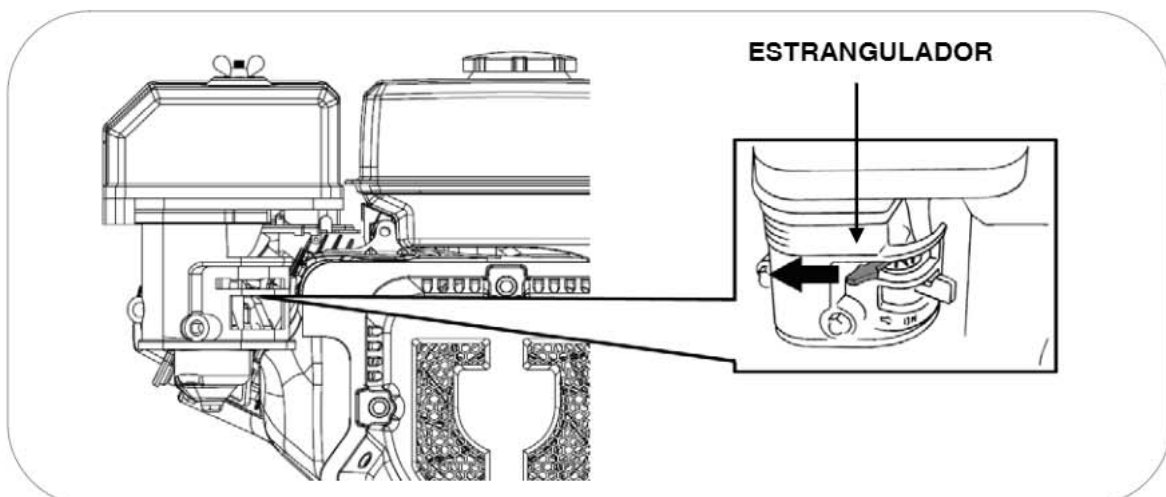

Puede no ser necesario usar el estrangulador si el motor fue detenido recientemente y aun está caliente.

3 Pulse el interruptor de arranque del motor a "ON" y a continuación a "START", suelte una vez el motor haya arrancado.

NOTA: Si el motor no arranca en 3 o 4 segundos, suelte el interruptor de arranque y espere unos segundos antes de volver a intentarlo para evitar sobrecalentar el motor de arranque.

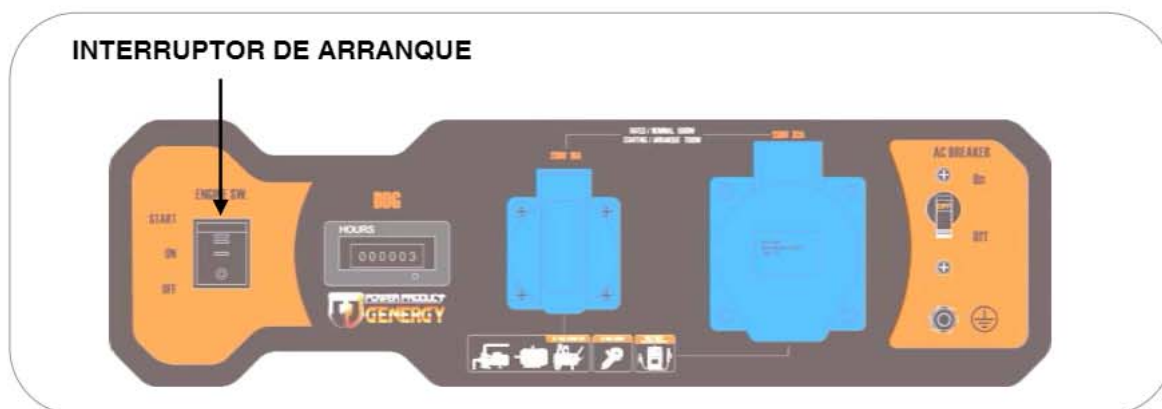

4 Una vez arrancado espere unos segundos y continuación gire la palanca del estrangulador hacia la derecha (posición de aire abierto). El motor comenzará a trabajar de forma estable y está listo para conectarle los equipos.

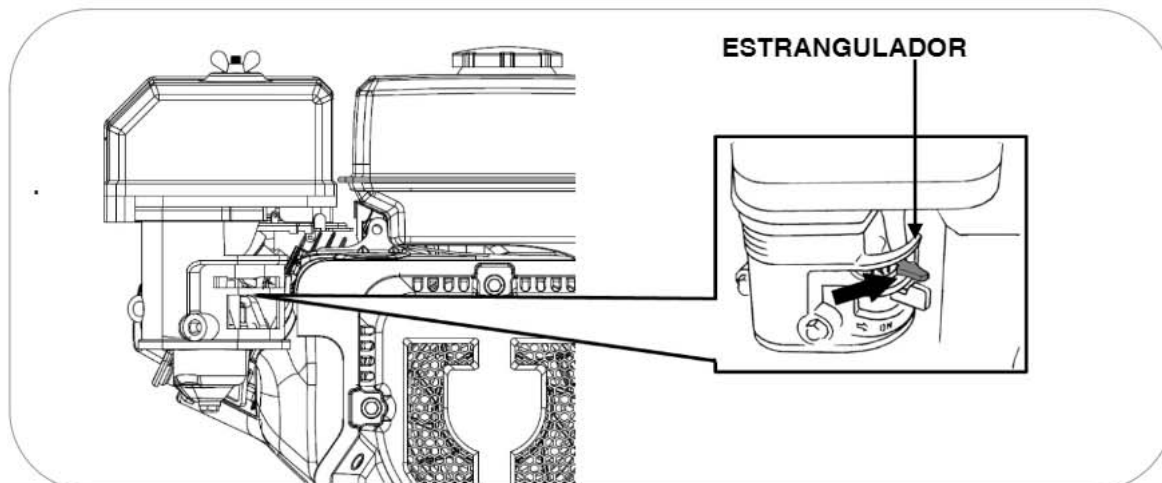

NOTA: No deje el estrangulador en una posición intermedia, la mezcla sería demasiado rica y el motor trabajaría de forma incorrecta.

En la primera puesta en marcha de la máquina, la batería puede estar baja de carga si ha estado mucho tiempo almacenada. Si observa que la carga es insuficiente arranque el equipo de forma manual (pase al punto 5B). La batería se recarga de forma automática mientras el generador está en marcha.

5.1 Arranque manual del generador.

- 1 Gire la válvula de paso de gasolina a la derecha, (abierto/ON)

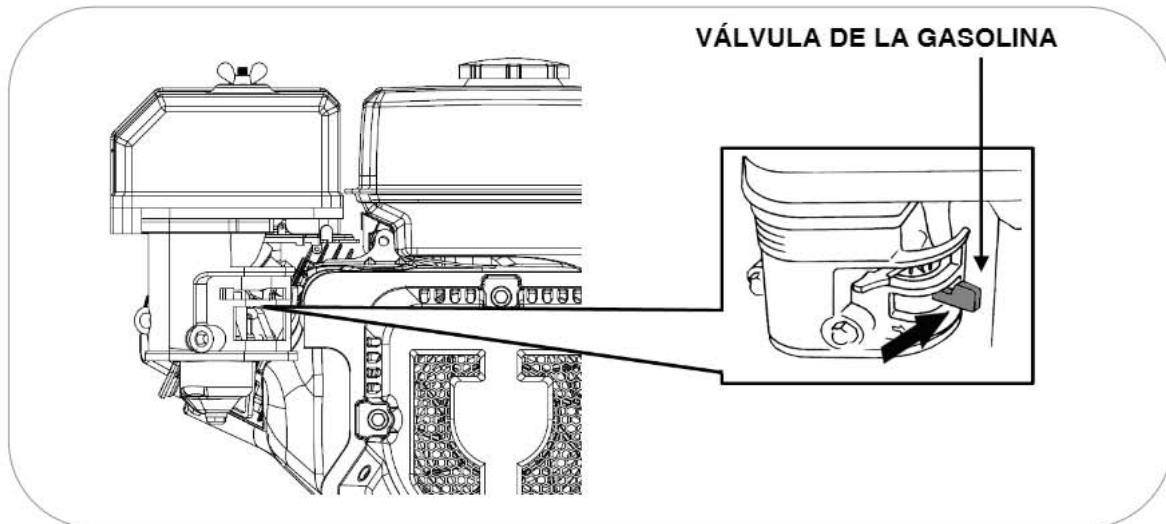

- 2 Gire la palanca del estrangulador hacia la izquierda (posición de aire cerrado), esta posición enriquece la mezcla de gasolina y facilita el arranque.

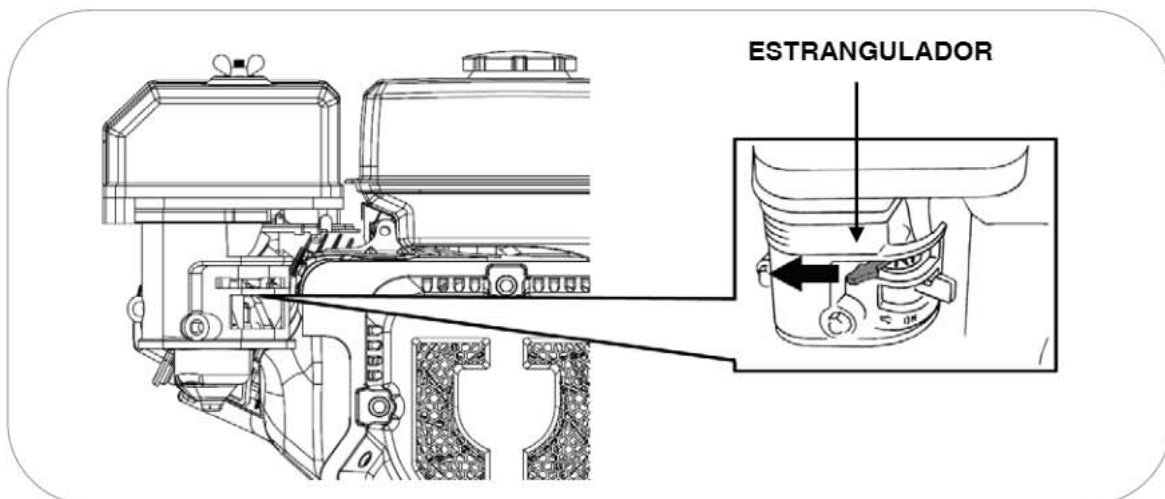

Puede no ser necesario usar el estrangulador si el motor fue detenido recientemente y aun está caliente.

3 Sitúe el interruptor de arranque del motor a encendido "ON"

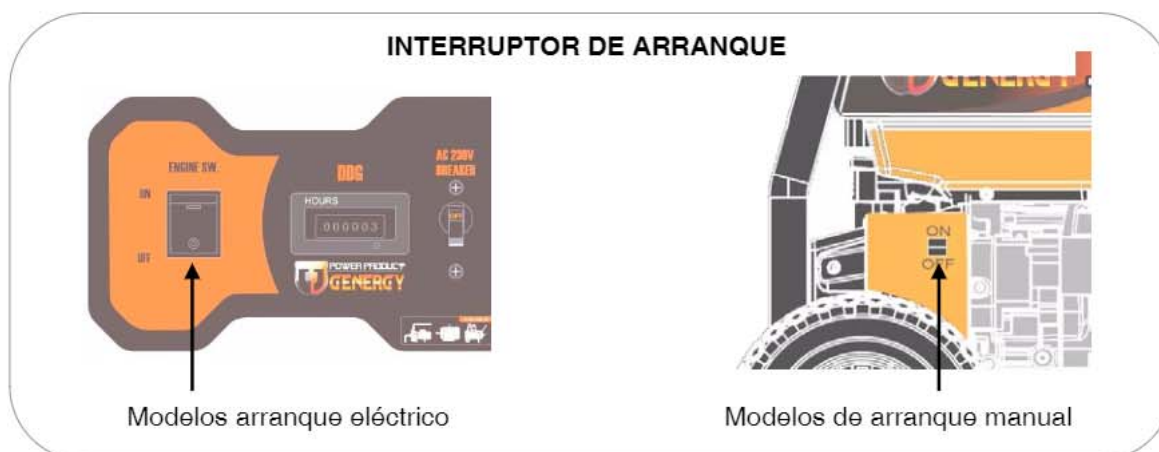

4 Tire de la maneta de arranque lentamente y hasta el final para calcular el recorrido máximo de la cuerda (y no sobrepasarlo posteriormente cuando tiremos de forma enérgica), luego deje recoger la cuerda.

Tire de nuevo con suavidad hasta que note una leve resistencia, ahora deje recoger la cuerda y tire de forma enérgica para arrancar el motor.

Si no consiguió arrancar en el primer intento repita la operación.

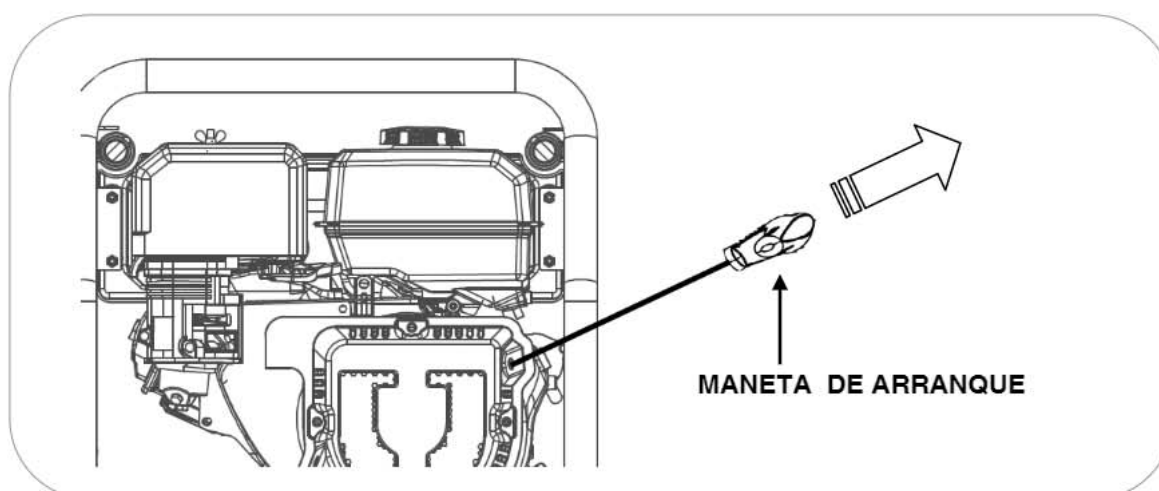

NOTA: Si alcanza el final de recorrido de la cuerda de forma brusca podría dañar el muelle de retroceso del tirador o la cuerda y no sería cubierto por la garantía.

NOTA: No suelte la maneta después del tirón para evitar que el tirador pueda golpear la máquina. Acompañe con la mano la maneta hasta que se haya recogido

NOTA: Nunca tire de la cuerda de nuevo si el generador está ya arrancado y girando.

5 Una vez arrancado espere unos segundos y continuación gire la palanca del estrangulador hacia la derecha (posición de aire abierto). El motor comenzará a trabajar de forma estable y está listo para conectarle los equipos.

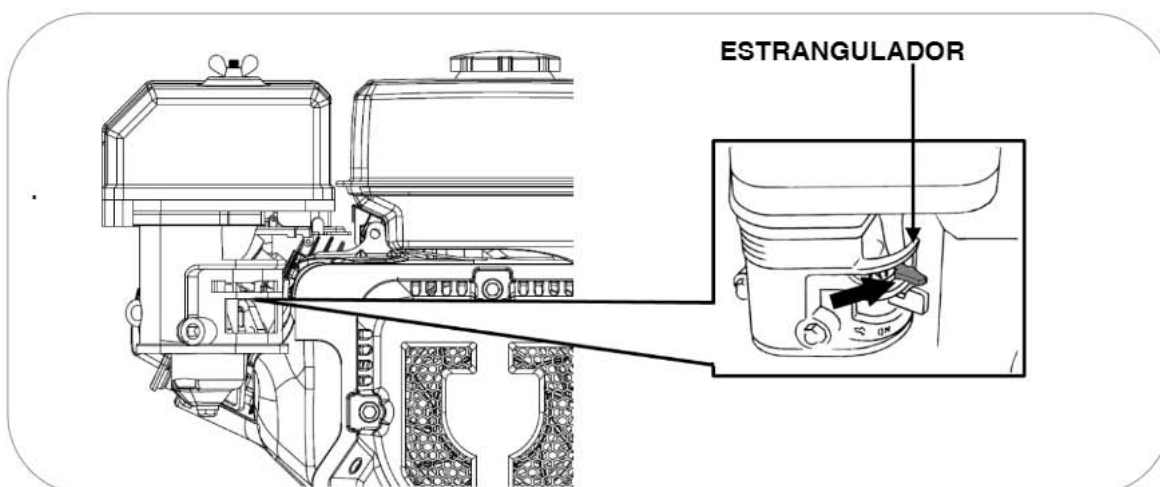

NOTA: No deje el estrangulador en una posición intermedia, la mezcla sería demasiado rica y el motor trabajaría de forma incorrecta.

Modificación del carburador para funcionamiento a gran altitud

A grandes altitudes, la mezcla normal de aire-combustible del carburador será demasiado rica. Se reducirá el rendimiento y el consumo de combustible aumentará. Una mezcla muy rica, ensuciará también la bujía y dificultará el arranque.

Si el generador funciona siempre en la altitud por encima de los 1.000 metros, póngase en contacto con un servicio MAG autorizado para modificar el carburador (este servicio no es garantía por tanto sería presupuestado).

La potencia de salida 230V del generador variará en función de la altura y otros elementos como humedad y temperatura, vea el capítulo corrección ambiental de este manual.

NOTA: Si el carburador ha sido modificado para funcionar a gran altitud, la mezcla de aire-combustible será demasiado pobre para funcionar a bajas altitudes. El funcionamiento a baja altura puede causar que el motor se sobrecaliente y se dañe seriamente. Sería necesario devolver el carburador a su estado original.

6 Uso del generador:

⊘ ADVERTENCIA: Asegúrese de conectar la toma de Tierra (pica en Tierra) .Si tiene dudas consulte con su electricista.

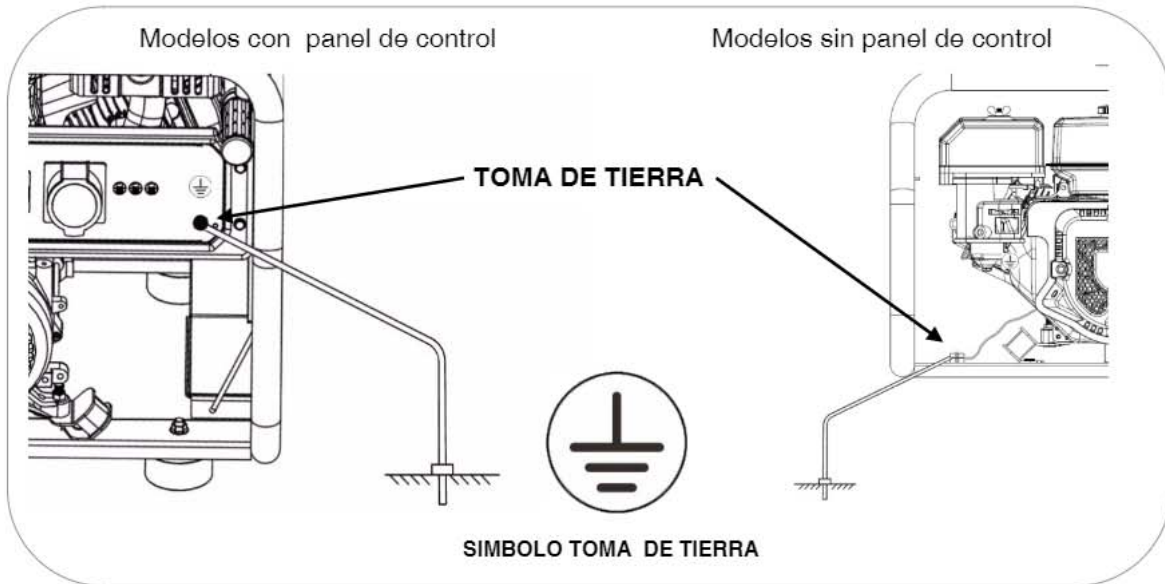

⊘ ADVERTENCIA: No conecte nunca la salida del tensión 230V del equipo a un edificio o vivienda (ni aun cuando haya un corte de luz). El retorno de la red principal chocaría con la tensión del generador y provocaría graves daños al equipo, ó incluso un incendio.

⊘ ADVERTENCIA: No haga la conexión en paralelo con otros generadores, ambos resultarían dañados y con riesgo de incendio.

□ NOTA: No conecte una extensión al tubo de escape.

□ NOTA: Cuando se requiere un cable de extensión, asegúrese de usar un cable de goma de buena calidad (según IEC245 o normas equivalentes) y sección adecuada:

- ✓ Longitud del cable de 60m: use cable de 1,5mm²
- ✓ Longitud de cable de 100m use cable de 2,5mm²

□ NOTA: Los aparatos que usan un motor como compresores, bombas de agua, sierras, radiales etc, requieren hasta 3 veces más potencia para su arranque. Como ejemplo, una bomba de agua de 500W necesitaría un generador de 1500W para su arranque. Verifique que las cargas a conectar no superan la potencia máxima del grupo según esta indicación.

6.1 Uso de la toma de 230V de Corriente alterna.

NOTA: Revise que no hay aparatos conectados al generador, si los hubiera desconectar todo antes de arrancar el motor.

Arranque el motor según los pasos indicados en este manual.

Una vez arrancado verifique que el térmico de protección (BREAKER) está en posición "ON", ahora puede conectar sus aparatos.

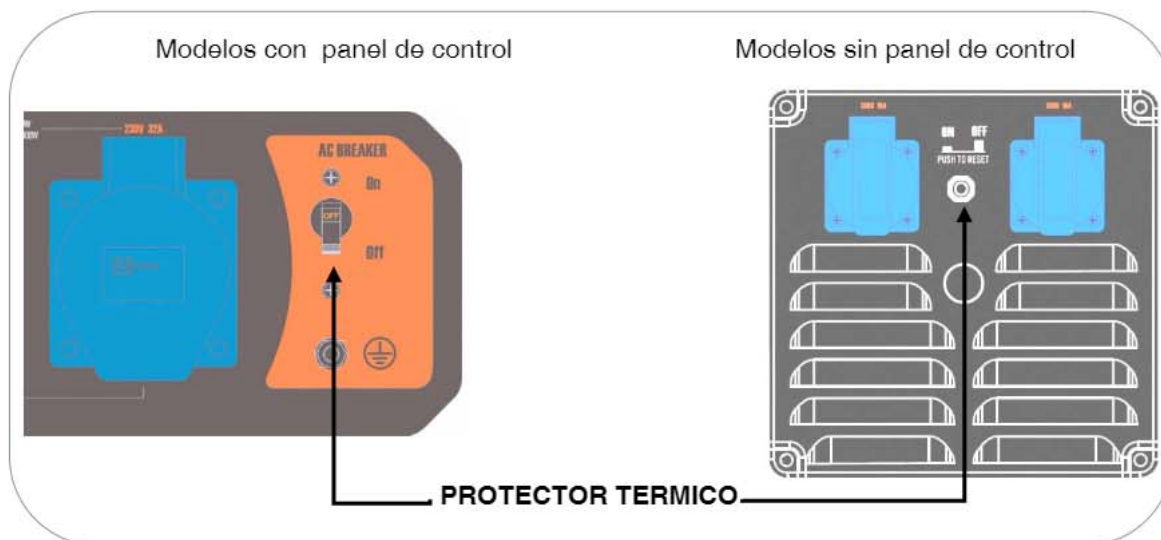

Para mejorar el funcionamiento del motor y prolongar la vida útil de la máquina, se recomienda un periodo de "rodaje" de 20 horas sin forzar el generador, con cargas no superiores al 60% de la salida máxima del equipo.

⊘ ADVERTENCIA: Confirme que todos los aparatos eléctricos estén en buenas condiciones de trabajo antes de conectarlos al generador.

Si un aparato eléctrico trabaja de forma anormal, lento o se detiene de repente, apague el motor generador de inmediato y desconecte el aparato.

6.2 Sobrecarga y rearme del equipo.

En caso de sobrecarga o cortocircuito el disyuntor térmico de protección por sobrecargas “BREAKER” pasara a posición “OFF” desconectando la salida de tensión.

En caso de sobrecarga, en primer lugar desconecte los equipos conectados.

Una vez desconectados los equipos vuelva a rearmar el protector por sobrecargas pasando a posición “ON” para restaurar la salida de tensión del grupo.

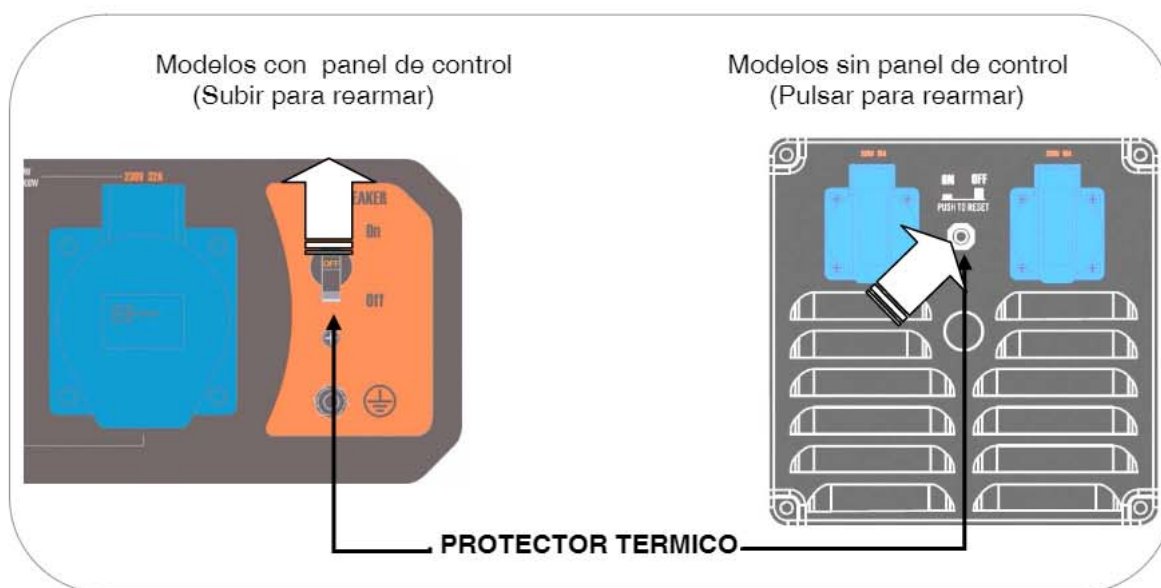

Si al conectar los aparatos vuelve a saltar el protector de sobrecarga desista de conectar el aparato. El aparato conectado puede tener un problema o bien supera la potencia del generador.

NOTA: Una vez verifique que el generador no puede con una carga o no la acepta, por favor no insista. Las continuas sobrecargas pueden afectar al grupo de forma negativa.

Recuerde que muchos equipos necesitan un consumo extra para su arranque. Los equipos que usan un motor como compresores, bombas de agua, sierras circulares u otros consumen hasta 3 veces más en arranque. Como ejemplo una bomba de agua de 1000W necesitará 3000W para arrancar, por lo que necesitaríamos un generador no inferior a 3000W.

6.3 Sistema de alerta de aceite.

El sistema de alerta de aceite está diseñado para evitar daños en el motor causados por una cantidad insuficiente de aceite en el cárter. Antes de que el nivel de aceite en el cárter del motor caiga por debajo de un límite de seguridad, el sistema de alerta de aceite apagará automáticamente el motor.

NOTA: La protección por falta de aceite debe ser considerada como una seguridad extrema. Es responsabilidad única del usuario revisar el nivel de aceite antes de cada uso como se indica en el manual. Es poco probable que esta seguridad pueda fallar, pero si lo hace, los daños en el motor serían muy importantes. La responsabilidad única de la avería sería del cliente por falta de mantenimiento y la reparación sería excluida de la garantía.

Recuerde que es una alarma de seguridad en caso de nivel crítico, no es un avisador de falta de aceite.

IMPORTANTE: El sistema de alerta solo actúa por fallo de nivel, no puede proteger en casos como aceite inadecuado o si está en malas condiciones.

7. Parada del motor:

Para detener el motor en caso de una **emergencia**, apague directamente del interruptor del motor pulsando a la posición "OFF".

Apagado del motor normal:

- 1 Desconecte los aparatos eléctricos conectados al generador.
- 2 Sitúe el interruptor del motor a posición OFF.
- 3 Gire la válvula de combustible a la izquierda, posición "OFF".

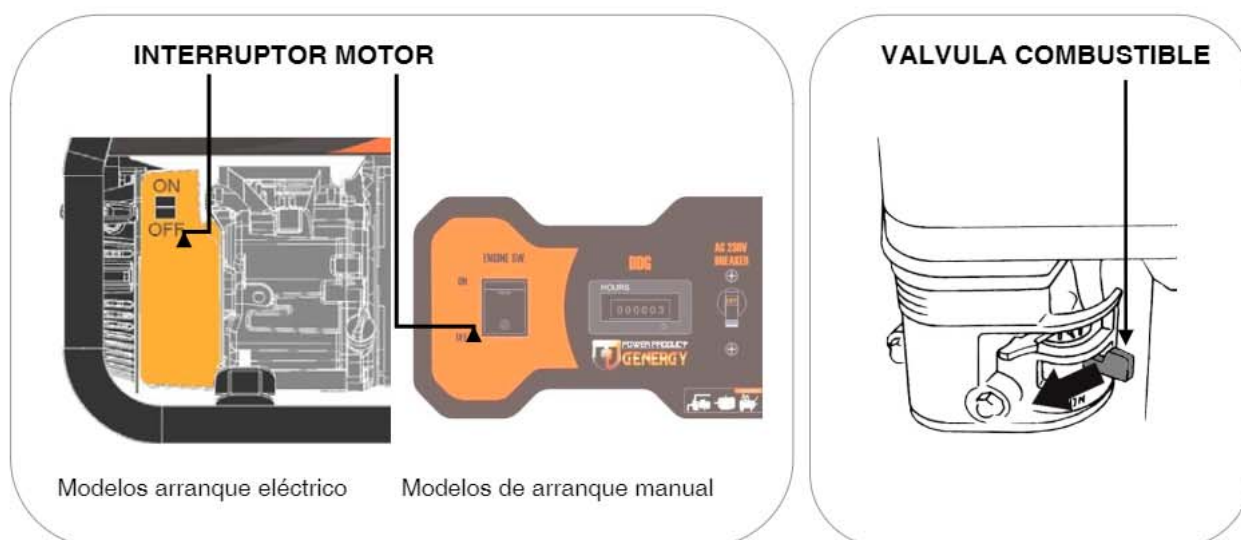

8. Mantenimiento:

El propósito del programa de mantenimiento es mantener el generador en buen estado de funcionamiento y alcanzar la máxima vida útil del equipo.



PELIGRO: Detenga el motor antes de realizar cualquier mantenimiento.

Si necesita arrancar el motor para alguna comprobación, asegúrese que el área esté bien ventilada. Los gases de escape contienen monóxido de carbono venenoso.



NOTA: Utilice repuestos originales GENERGY o en su defecto componentes de calidad demostrada para el mantenimiento.

Programación de mantenimiento.

SERVICIO	PERIODOS DE MANTENIMIENTO
Aceite del motor	Revisar nivel antes de cada uso. El primer cambio de aceite tras 20 horas de rodaje. Sucesivos cambios de aceite cada 100 horas de uso.
Filtro de aire	Revisar y limpiar cada 50 horas. Reemplazar cuando se observe que empieza a estar deteriorado.
Bujía	Limpiar y ajustar electrodo cada 50 horas. Reemplazar si se observa algún daño en la porcelana, electrodo o no hay buena chispa.
Limpieza cazoleta de sedimentos de la válvula de gasolina (modelos 2000-3000W)	Cada 300 horas o 1 año (lo que antes suceda)
Válvulas de motor*	Ajustar cada 500 horas*
Cámara de combustión*	Limpiar cada 500 horas*
Filtro y tanque de combustible*	Limpiar cada 500 horas*
Manguera de combustible*	Reemplazar cada dos años o antes si se observa algún deterioro*



NOTA: Realice el mantenimiento con más frecuencia cuando el equipo se use en lugares con mucho polvo o muy altas temperaturas.



NOTA: Los servicios marcados con asterisco deben ser realizados por un servicio GENERGY o un taller cualificado. Guarde comprobante de las operaciones realizadas por taller.



NOTA: La falta de cumplimiento de los servicios de mantenimiento acortará la vida del generador y producirá averías que no serán cubiertas por la garantía. No se atenderá garantía si no se cumple con el plan de mantenimiento detallado, salvo que haya sido autorizado a saltarse un servicio por GENERGY o un servicio autorizado GENERGY.

8.1 Cambio de aceite.

- 1 Mantenga el motor en marcha por 5 o 10 minutos para que el aceite alcance algo de temperatura y disminuya su viscosidad (mas liquido). De este modo será más fácil extraerlo por completo.
- 2 Coloque un recipiente adecuado bajo el orificio de drenaje de aceite para recoger el aceite usado.
- 3 Desenrosque el tornillo de drenaje de aceite girando en sentido inverso a las agujas del reloj, reserve el tornillo y su junta.
- 4 Suelte el tapón de llenado de aceite para que el motor tome aire y la expulsión del aceite sea más rápida.

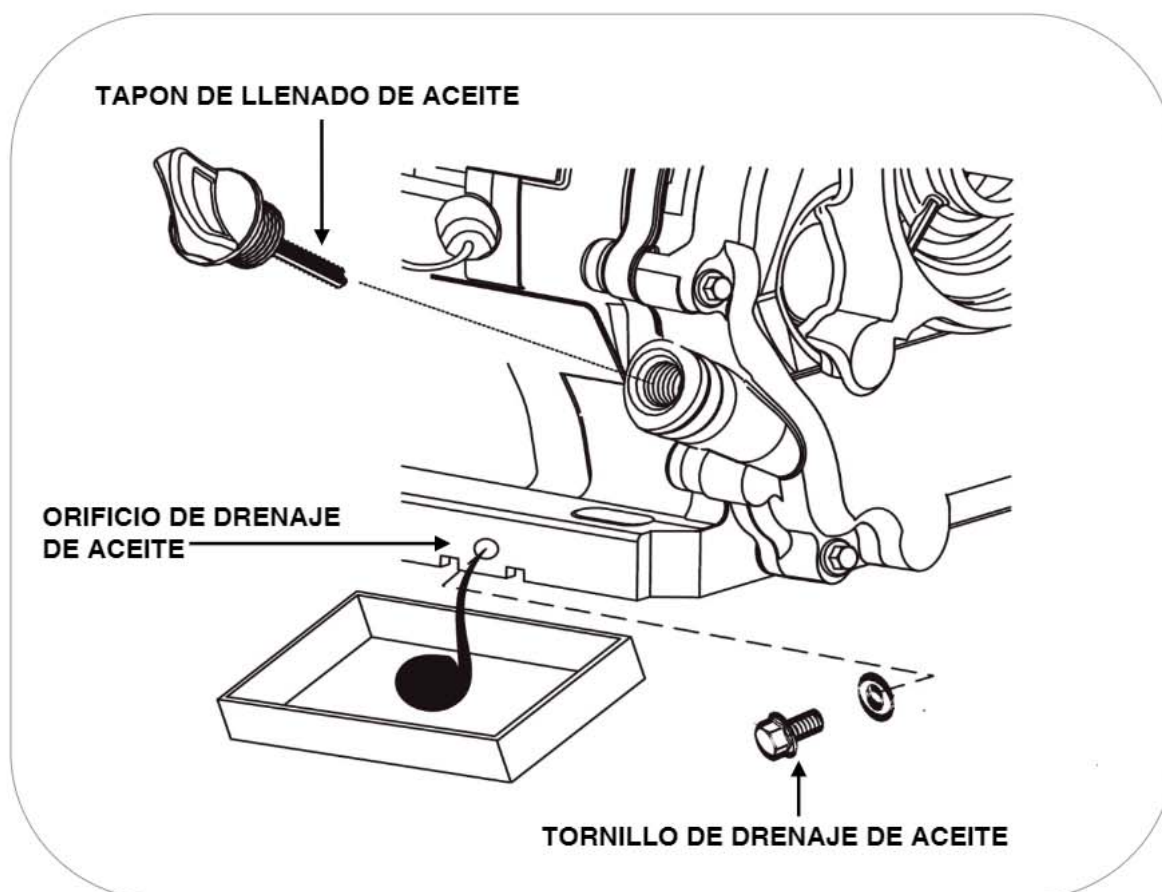

- 5 Una vez todo el aceite ha sido extraído, coloque de nuevo el tornillo de drenaje con su junta y limpie derrames de aceite si los hubiera.
- 6 Vuelva a llenar con el aceite recomendado hasta el nivel máximo, sin sobrepasarlo. Estando la maquina a nivel el aceite no debe rebosar por nivel. (para el tipo de aceite revise la página 15 de este manual).

La capacidad del aceite hasta el nivel correcto según modelo es:

- Modelos 2000 a 3000W 0.6 litros.
- Modelos 4000 a 7000W 1.1 litros

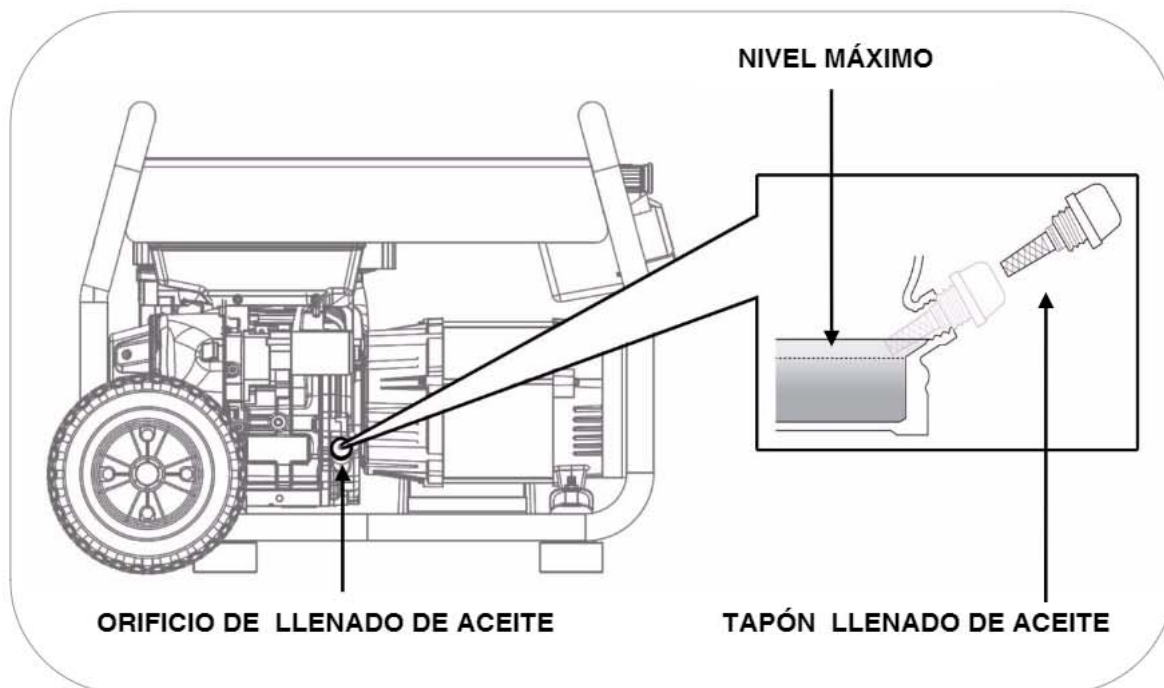

7 Vuelva a instalar el tapón de llenado de aceite

IMPORTANTE: Para cumplir con los requisitos medioambientales, el aceite usado se debe poner en un recipiente sellado y ser transportado a la estación de servicio para reciclar. No lo tire a la basura y no lo derrame en el suelo.

8.2 Mantenimiento del filtro de aire.

NOTA: Un filtro de aire sucio restringirá el flujo de aire en el carburador lo que provocará una incorrecta combustión que puede provocar serios problemas al motor. Limpie el filtro con regularidad según el plan de mantenimiento de este manual, y con más frecuencia en áreas con mucho polvo.

NOTA: Nunca haga funcionar el generador sin el filtro de aire, de lo contrario se traducirá en una rápida abrasión del motor.

ADVERTENCIA: No use gasolina o disolventes de bajo punto de ignición para la limpieza del filtro. Son inflamables y explosivos bajo ciertas condiciones.

- 1 Afloje y retire la palomilla A
- 2 Levante la cubierta del filtro
- 3 Afloje y retire la palomilla B
- 4 Extraiga el cartucho filtrante.
- 5 Separe la esponja del filtro de papel.
- 6 Limpie solo el **pre-filtro de esponja** en una solución de jabón y agua, déjelo secar por completo.
- 7 Sumerja el **pre-filtro de esponja** bien seco en aceite del mismo tipo que usa el motor del generador
- 8 Escorra presionando con la mano el **pre-filtro de esponja**.
- 9 Ahora sacuda el **filtro de papel** contra una superficie dura, también puede limpiar con un compresor de aire (máximo 2 BAR).

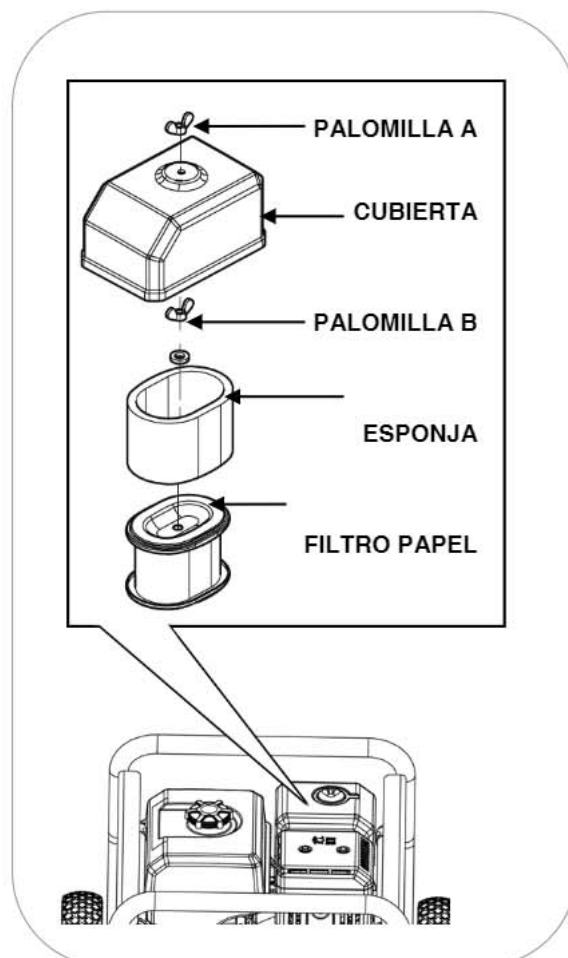

- 10 Una vez limpio el filtro de papel, monte el pre filtro de esponja sobre el filtro de papel y vuelva montar el filtro completo y limpio en la maquina siguiendo los mismos pasos usados para su desmontaje.

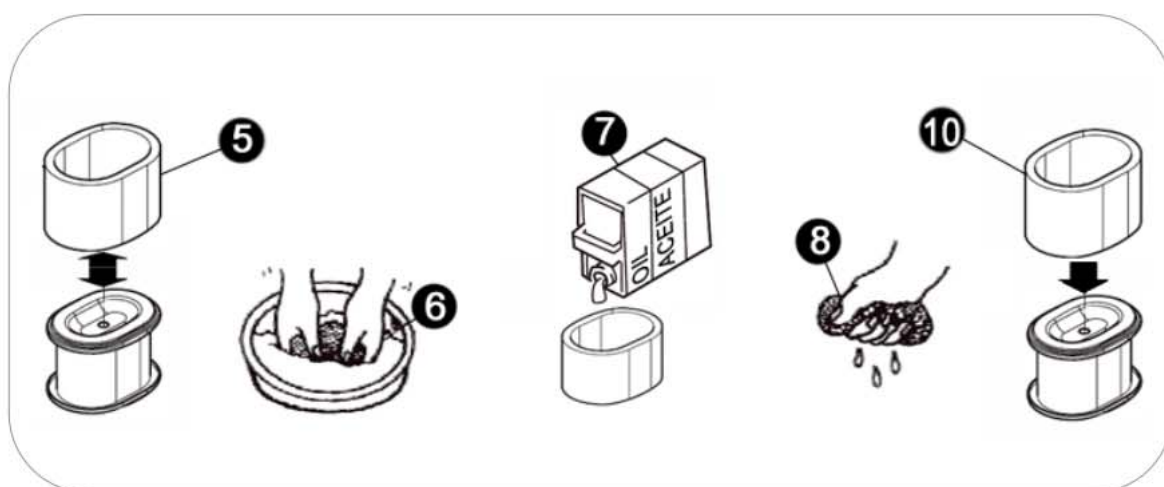

8.3 Mantenimiento de la bujía.

Recomendación bujías: **TORCH** F7TC, **NGK** BP7ES, **DENSO** W22EP-U, **BOSCH** WR3C.

- 1 Desconecte la pipeta o capuchón de la bujía tirando hacia afuera (como se muestra con la flecha de la figura inferior)
- 2 Con la ayuda de la llave de bujías extraiga la bujía desenroscándola del motor (gire en sentido contrario a las agujas del reloj).

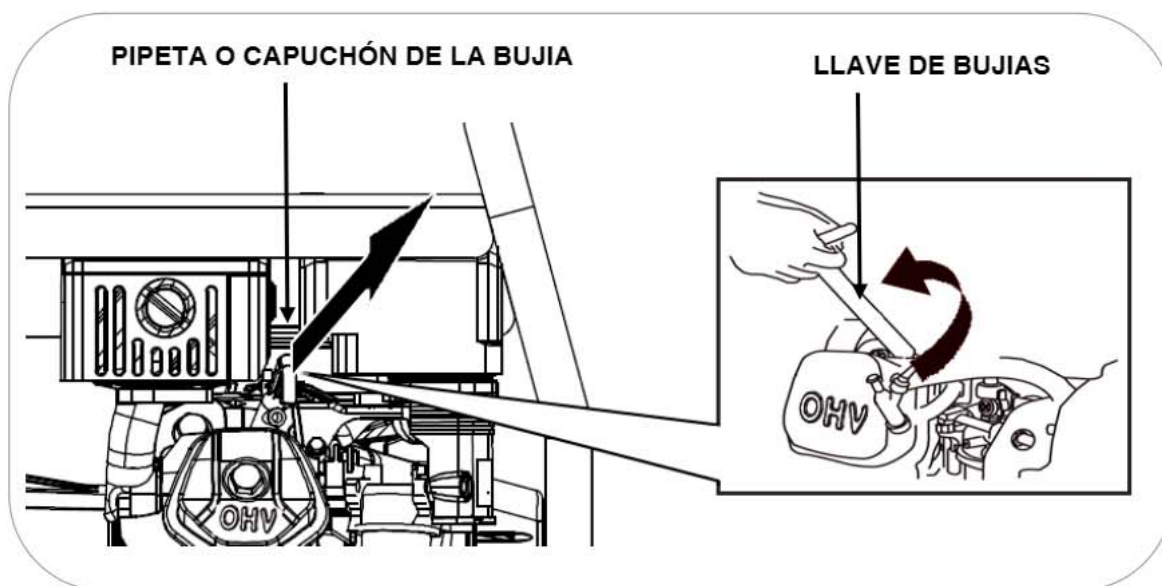

4 Inspeccione visualmente la bujía. Cambie a una nueva si su aislante está agrietado o astillado. Limpie con un cepillo de alambre fino el electrodo para limpiar los depósitos de suciedad.

5 Mida la distancia del electrodo con una galga. Valor normal 0,6- 0,7 mm, Ajuste la abertura con cuidado si el valor no es correcto.

6 Vuelva a colocar con cuidado la bujía, iniciando el roscado con la mano para evitar que se dañen las roscas. Una vez roscada la bujía hasta el final de la rosca realice el apriete final:

- Bujías nuevas 1/2 vuelta con la llave de bujías.
- Las bujías usadas de 1/8 a 1/4 de vuelta con la llave bujías.

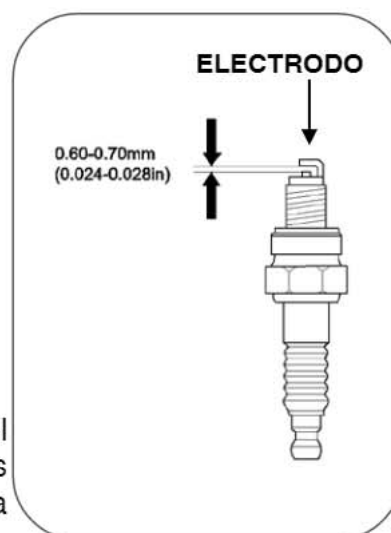

7 Vuelva a instalar la pipeta o capuchón de la bujía y cierre la tapa de acceso a la bujía fijándola con su tornillo.

NOTA: La bujía debe estar firmemente apretada. Una bujía poco ajustada puede calentarse, incluso podrá dañar el motor. Del mismo modo un apriete excesivo puede dañar la bujía y peor aun la rosca de la culata del motor.

8.4 Mantenimiento de la cazoleta de sedimentos (modelos 2000-3000W).

⚡ PELIGRO: La gasolina es extremadamente explosiva e inflamable. Esta totalmente prohibido fumar, hacer fuego o generar cualquier tipo de llama a la hora de realizar esta operación de mantenimiento. Revise las instrucciones de seguridad relativas a la gasolina en la página 4 de este manual.

- 1 Cierre la válvula de gasolina girando la izquierda.
- 2 Coloque un recipiente bajo el carburador para recoger el vertido de gasolina.
- 3 Con la ayuda de una llave desenrosque la cazoleta girando en sentido inverso a las agujas del reloj.

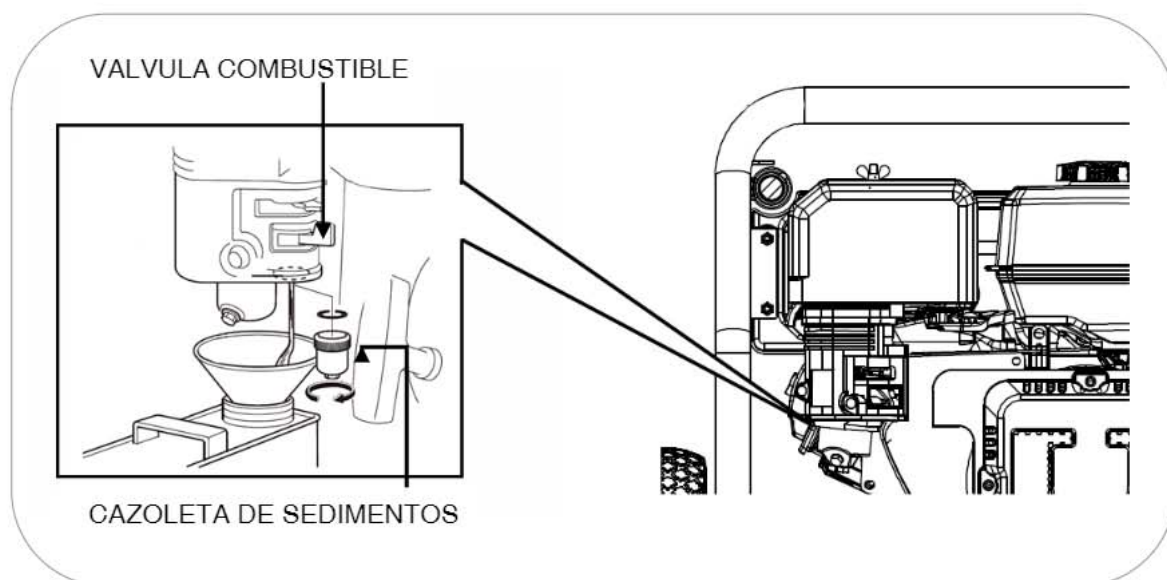

- 4 Extraiga la cazoleta y su junta.
- 5 Limpie todos los residuos de la cazoleta.
- 6 Vuelva a instalar la cazoleta de sedimentos.

9. Transporte y almacenaje.

9.1 Transporte del generador.

Para evitar derrames de combustible durante el transporte mantenga siempre la válvula de gasolina en OFF. Fije la máquina para que no pueda desplazarse.

NOTA: Nunca ponga de lado o bocabajo la máquina para transportarla, manténgala en todo momento en su posición natural de trabajo.

PELIGRO: Nunca utilice el generador dentro del vehículo de transporte. El generador debe utilizarse únicamente en buenas condiciones de ventilación.

PELIGRO: No deje su vehículo estacionado al sol durante mucho tiempo con el generador en su interior. El aumento excesivo de temperatura podría evaporar la gasolina y formar un ambiente explosivo en el vehículo.

ADVERTENCIA: No llene en exceso el tanque si se va a transportar el equipo.

PRECAUCION: Vacíe el tanque de combustible, cuando el generador se traslade por carretera muy bacheada o campo a través.

9.2 Almacenaje del generador.

La gasolina pierde sus propiedades si está estancada por mucho tiempo y deja residuos que pueden atascar los pasos del carburador impidiendo el arranque tras un descanso temporal. Si vamos a dejar de usar el grupo temporalmente (2-3 meses en adelante) es necesario extraer toda la gasolina del tanque y carburador.

1 Con la ayuda de una bomba de succión manual extraiga la gasolina del depósito de combustible y almacénela en un contenedor adecuado.

NOTA: no use botellas de plástico normales, algunos plásticos se descomponen parcialmente en contacto con la gasolina y la contaminan, esta gasolina contaminada puede dañar un motor si es reutilizada.

PELIGRO: La gasolina es explosiva e inflamable. Nunca fume o genere cualquier tipo de llama o chispa mientras este manipulando gasolina.

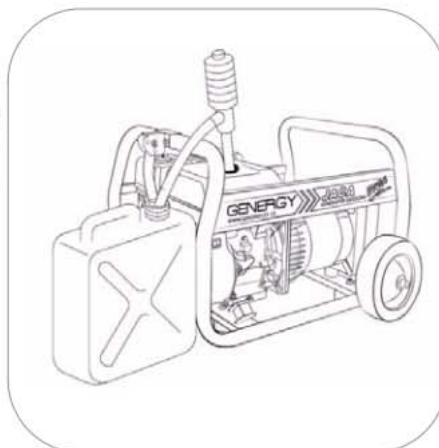

- 2 Coloque un recipiente adecuado bajo el orificio de drenaje para recoger la gasolina drenada.
- 3 Con un destornillador afloje el tornillo de drenaje del carburador, comenzará a salir la gasolina por el orificio de drenaje del carburador. Una vez drenada toda la gasolina vuelva a apretar el tornillo de drenaje.

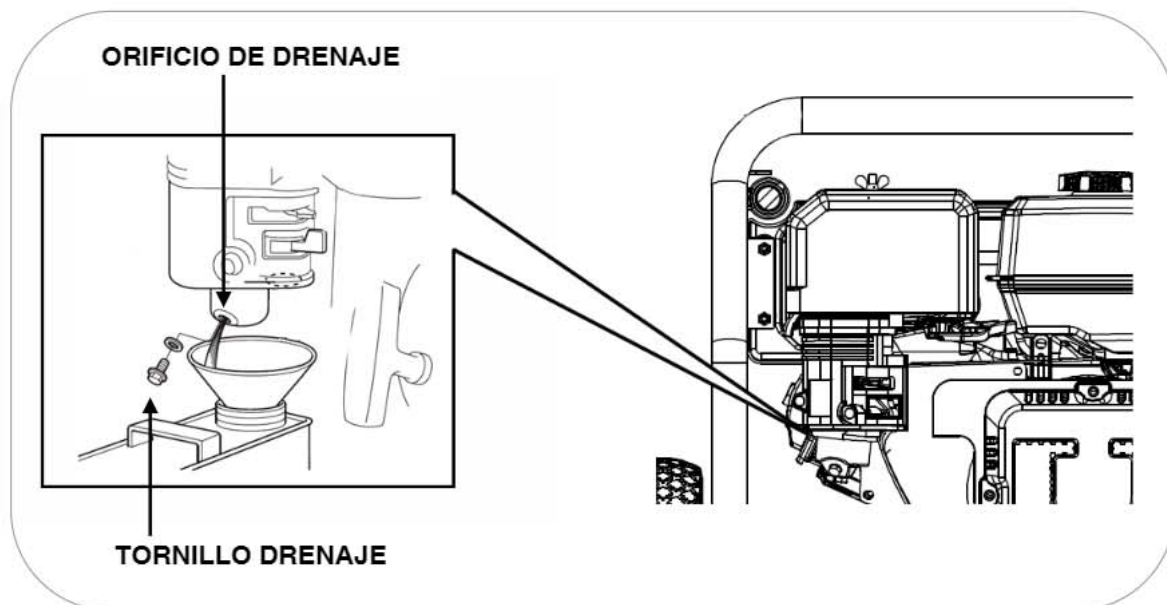

- 4 Retire la bujía (ver página 26) y vierta una cucharadita de aceite de motor limpio (10 ~ 20 ml) en el cilindro. Tire de la maneta de arranque suavemente, esto hará girar el motor y distribuirá el aceite. Posteriormente vuelva a instalar la bujía.

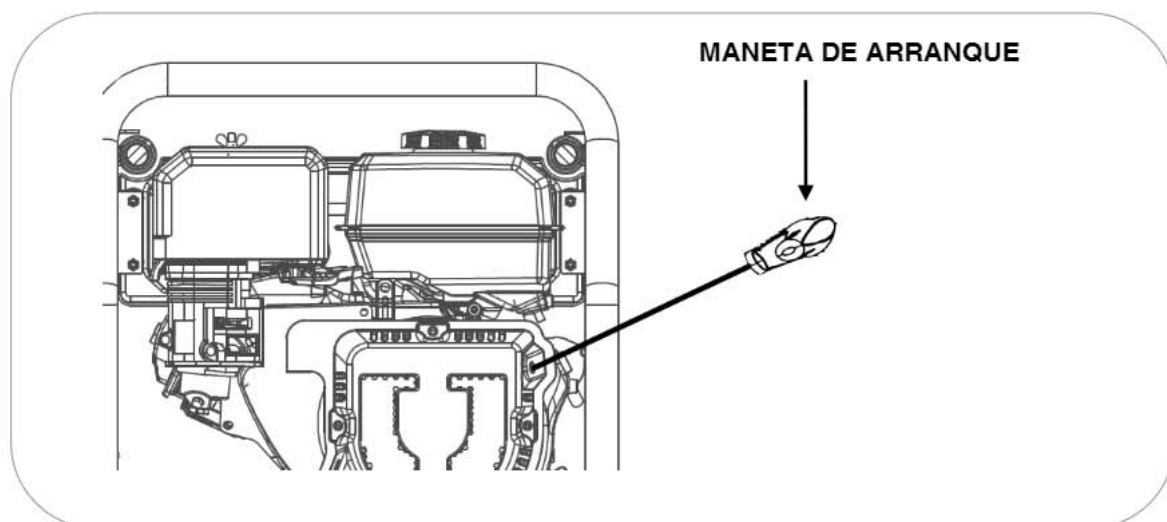

- 5 Tire de la cuerda de arranque lentamente hasta sentir resistencia. En este punto, el pistón está subiendo en su carrera de compresión y las válvulas de admisión y escape están cerradas. Esta posición, ayuda a proteger el motor contra la corrosión interna.

10. Solución de problemas:

- Si el motor no se puede arrancar:

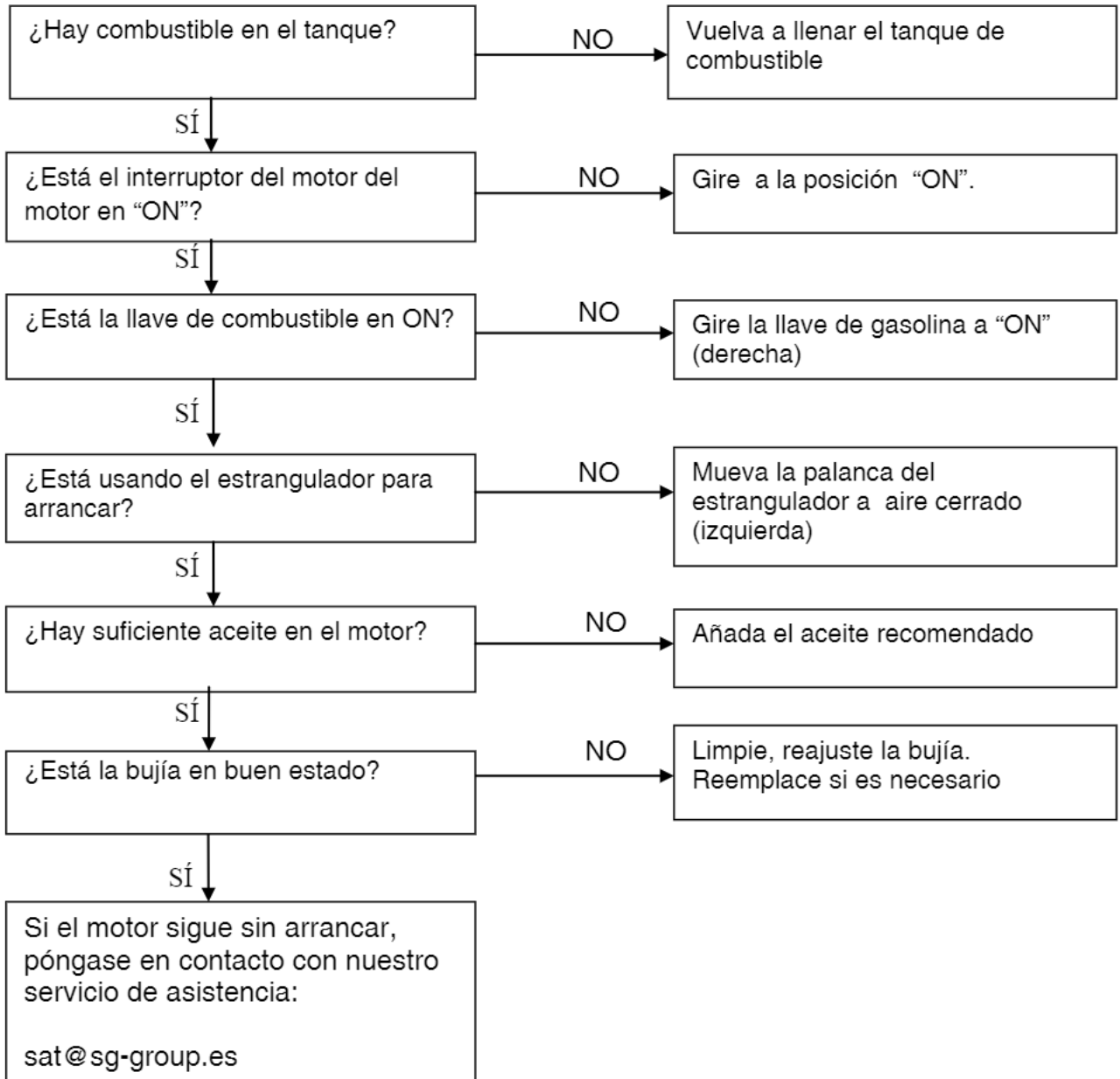

- Los equipos 230V conectados no funcionan:

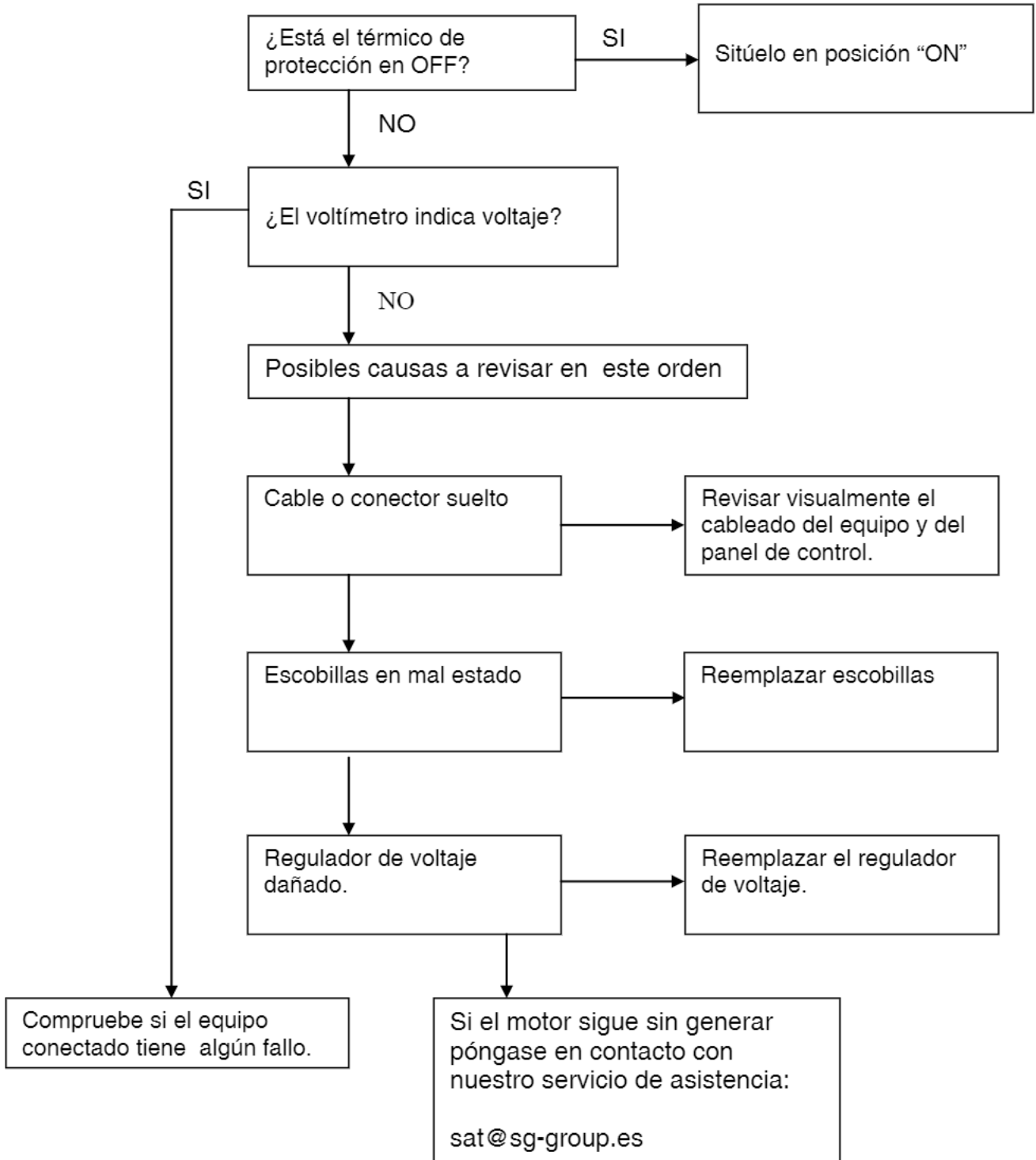

11. Información técnica:

Características técnicas.

Modelo	VELETA
Regulación – Voltaje – Frecuencia	Estabilizador electrónico – 230V – 50Hz
AC Máxima	2200w
AC Nominal	2000w
Modelo de motor	Marca GENERGY modelo SG60
Cilindrada	190cc
Tipo de motor	4 tiempos OHV refrigeración forzada por aire.
Nivel sonoro a 7mts	70dB (A)
Presión máx garantizado CE-LwA acorde2000/14/EC	95dB
Tipo de arranque	Manual
Capacidad tanque combustible	3.6L
Consumo hora - Autonomía al 25% 50% 75% carga	(0.7 l/h -5.1h) (0.9 l/h – 4h) (1.1 l/h – 3.2h)
Capacidad de aceite – Tipo aceite	0.6L SAE10W30 - SAE10W40
Kit de transporte	No
Dimensiones L x A x Alto (cm)	60 x 51 x 45
Peso maquina / bruto embalaje (Kg)	42 / 48
Referencia	2013010

Modelo	JACA
Regulación – Voltaje – Frecuencia	Estabilizador electrónico – 230V – 50Hz
AC Máxima	3000w
AC Nominal	2600w
Modelo de motor	Marca GENERGY modelo SG70
Cilindrada	210cc
Tipo de motor	4 tiempos OHV refrigeración forzada por aire.
Nivel sonoro a 7mts	71dB (A)
Presión máx garantizado CE-LwA acorde2000/14/EC	96dB
Tipo de arranque	Manual
Capacidad tanque combustible	3.6L
Consumo hora - Autonomía al 25% 50% 75% carga	(0.8 l/h -4,5h) (1 l/h – 3,6h) (1.2 l/h – 3h)
Capacidad de aceite – Tipo aceite	0.6L SAE10W30 - SAE10W40
Kit de transporte	Si, con neumáticos de goma 8" y llanta metálica.
Dimensiones sin / con ruedas L x A x Alto (cm)	60 x 51 x 45 / 70 x 65 x 50
Peso maquina / bruto embalaje (Kg)	46 / 52
Referencia	2013011

Modelo	NAVACERRADA
Regulación – Voltaje – Frecuencia	Estabilizador electrónico – 230V – 50Hz
AC Máxima	5500w
AC Nominal	5000w
Modelo de motor	Marca GENERGY modelo SG130E
Cilindrada	385cc
Tipo de motor	4 tiempos OHV refrigeración forzada por aire.
Nivel sonoro a 7mts	72dB (A)
Presión máx garantizado CE-LwA acorde2000/14/EC	97dB
Tipo de arranque	Manual-Eléctrico (batería incluida)
Capacidad tanque combustible	6.5L
Consumo hora - Autonomía al 25% 50% 75% carga	(1.4 l/h -4,6h) (1.7 l/h – 3,8h) (2.2 l/h – 2,9h)
Capacidad de aceite – Tipo aceite	1.1l SAE10W30 - SAE10W40
Kit de transporte	Si, con neumáticos de goma 10" y llanta metálica.
Dimensiones sin / con ruedas L x A x Alto (cm)	74 x 53 x 58 / 77 x 69 x 60
Peso maquina / bruto embalaje (Kg)	78 / 87
Referencia	2013012

Modelo	ASTUN
Regulación – Voltaje – Frecuencia	Estabilizador electrónico – 230V – 50Hz
AC Máxima	7000w
AC Nominal	6000w
Modelo de motor	Marca GENERGY modelo SG150E
Cilindrada	420cc
Tipo de motor	4 tiempos OHV refrigeración forzada por aire.
Nivel sonoro a 7mts	74dB (A)
Presión máx garantizado CE-LwA acorde2000/14/EC	97dB
Tipo de arranque	Manual-Eléctrico (batería incluida)
Capacidad tanque combustible	6.5L
Consumo hora - Autonomía al 25% 50% 75% carga	(1.5 l/h -4,3h) (1.8 l/h – 3,6h) (2,4 l/h – 2,7h)
Capacidad de aceite – Tipo aceite	1.1L SAE10W30 - SAE10W40
Kit de transporte	Si, con neumáticos de goma 10" y llanta metálica.
Dimensiones sin / con ruedas L x A x Alto (cm)	74 x 53 x 58 / 77 x 69 x 60
Peso maquina / bruto embalaje (Kg)	81 / 90
Referencia	2013013

Modelo	CANDANCHU
Regulación – Voltaje – Frecuencia	Estabilizador electrónico – 230/400V – 50Hz
AC Máxima 400V 0.8 ϕ	6000w (7500va)
AC Nomina 400V 0.8 ϕ	5500w (6800va)
AC Máxima 230V	4400w
AC Nomina 230V	4000w
Modelo de motor	Marca GENERGY modelo SG150E
Cilindrada	420cc
Tipo de motor	4 tiempos OHV refrigeración forzada por aire.
Nivel sonoro a 7mts	74dB (A)
Presión máx garantizado CE-LwA acorde2000/14/EC	97dB
Tipo de arranque	Manual-Eléctrico (batería incluida)
Capacidad tanque combustible	6.5L
Consumo hora - Autonomía al 25% 50% 75% carga	(1.5 l/h -4,3h) (1.8 l/h – 3,6h) (2,4 l/h – 2,7h)
Capacidad de aceite – Tipo aceite	1.1L SAE10W30 - SAE10W40
Kit de transporte	Si, con neumáticos de goma 10" y llanta metálica.
Dimensiones sin / con ruedas L x A x Alto (cm)	74 x 53 x 58 / 77 x 69 x 60
Peso maquina / bruto embalaje (Kg)	81 / 90
Referencia	2013014

Modelo	RENT AM-7M
Regulación – Voltaje – Frecuencia	Estabilizador electrónico – 230V – 50Hz
AC Máxima	7000w
AC Nominal	6000w
Modelo de motor	Marca GENERGY modelo SG150E
Cilindrada	420cc
Tipo de motor	4 tiempos OHV refrigeración forzada por aire.
Nivel sonoro a 7mts	74dB (A)
Presión máx garantizado CE-LwA acorde2000/14/EC	97dB
Tipo de arranque	Manual
Capacidad tanque combustible	6.5L
Consumo hora - Autonomía al 25% 50% 75% carga	(1.5 l/h -4,3h) (1.8 l/h – 3,6h) (2,4 l/h – 2,7h)
Capacidad de aceite – Tipo aceite	1.1L SAE10W30 - SAE10W40
Kit de transporte	Si, con neumáticos de goma 10" y llanta metálica.
Dimensiones sin / con ruedas L x A x Alto (cm)	74 x 53 x 58 / 77 x 69 x 60
Peso maquina / bruto embalaje (Kg)	81 / 90
Referencia	2013037

Modelo	RENT AM-7T
Regulación – Voltaje – Frecuencia	Estabilizador electrónico – 230/400V – 50Hz
AC Máxima 400V 0.8 Φ	6000w (7500va)
AC Nomina 400V 0.8 Φ	5500w (6800va)
AC Máxima 230V	4400w
AC Nomina 230V	4000w
Modelo de motor	Marca GENERGY modelo SG150E
Cilindrada	420cc
Tipo de motor	4 tiempos OHV refrigeración forzada por aire.
Nivel sonoro a 7mts	74dB (A)
Presión máx garantizado CE-LwA acorde 2000/14/EC	97dB
Tipo de arranque	Manual
Capacidad tanque combustible	6.5L
Consumo hora - Autonomía al 25% 50% 75% carga	(1.5 l/h -4,3h) (1.8 l/h – 3,6h) (2,4 l/h – 2,7h)
Capacidad de aceite – Tipo aceite	1.1L SAE10W30 - SAE10W40
Kit de transporte	Si, con neumáticos de goma 10" y llanta metálica.
Dimensiones sin / con ruedas L x A x Alto (cm)	74 x 53 x 58 / 77 x 69 x 60
Peso maquina / bruto embalaje (Kg)	81 / 90
Referencia	2013038

Mediciones de los niveles de ruido:

- ✓ El nivel sonoro a 7mts es la media aritmética de nivel de sonido (lpA) obtenido en cuatro direcciones y a 7 metros de distancia del generador.

NOTA: El nivel de ruido puede variar notablemente en diferentes entornos.

Cumplimiento de normativas del equipo:

- ✓ Testado según EN12601:2010: seguridad grupos electrógenos accionados por motor de combustión.
- ✓ Conforme directivas 2006/42/EC Seguridad maquinaria
- ✓ Conforme directivas 2006/95/EC Bajo Voltaje
- ✓ Conforme directivas 2004/108/EC Compatibilidad electromagnética.
- ✓ Conforme 2000/14/EC (enmienda 2005/88/EC) Emisiones sonora equipamiento de exterior en su etapa II Junio 2006.

Corrección medioambiental

Las especificaciones de potencia indicadas son con los siguientes valores:
 Altitud: 0m Temperatura ambiente: 25° Humedad relativa: 30%

Factor “A” de corrección medioambiental (Temperatura y altitud):

Altitud (metros)	Temperatura ambiente (grados celsius)				
	25	30	35	40	45
0	1	0,98	0,96	0,93	0,90
500	0,93	0,91	0,89	0,87	0,84
1000	0,87	0,85	0,82	0,80	0,78
2000	0,75	0,73	0,71	0,69	0,66
3000	0,64	0,62	0,6	0,58	0,56
4000	0,54	0,52	0,5	0,48	0,46

Factor “B” de corrección medioambiental (humedad):

- ✓ Humedad relativa 60 % corrección factor C - 0,01
- ✓ Humedad relativa 80% corrección factor C - 0,02
- ✓ Humedad relativa 90% corrección factor C - 0,03
- ✓ Humedad relativa 100% corrección factor C - 0,04

Ejemplo de cálculo de la potencia según las condiciones atmosféricas.

Generador 3KW, altitud: 1000m, Temperatura: 35°C, Humedad: 80%

$$\begin{array}{ccccccc}
 \text{Potencia nominal} & \times & (\text{Factor A} & - & \text{factor B}) & = & \text{Potencia real} \\
 \downarrow & & \downarrow & & \downarrow & & \downarrow \\
 3 & \times & (0,82 & - & 0,02) & = & 2,4\text{KW}
 \end{array}$$

12. Información de la garantía:

Su máquina dispone de la siguiente garantía:

- ✓ 2 años para máquinas facturadas a consumidores (particulares).
- ✓ 1 año para máquinas facturadas a empresas, sociedades, cooperativas, autónomos....

La garantía cubre cualquier defecto que pueda tener la máquina durante periodo de garantía, siempre que el mantenimiento y cuidados de la máquina hayan sido adecuados. La garantía cubrirá todos los repuestos necesarios así como la mano de obra.

La garantía no cubre consumibles (filtros, pilas, baterías, bujías) ni operaciones de mantenimiento preventivo. Tampoco el desgaste lógico de piezas.

THANK YOU for purchasing the **GENERGY** gasoline Generator.

- Copyright for these instructions belongs to our company S&G España.
- Reproduction, transference and distribution of any manual content is forbidden without written authorization from S&G España.
- "GENERGY" and "  " are, respectively, registered trademark and logo of GENERGY products, owned by S&G España.
- S&G España reserves the right of modifying our products under the GENERGY brand and reviewing the manual without prior consent.
- Use this manual as part of the generator. If you resell the generator, the manual must be delivered along with the generator.
- This manual explains the correct form of operating the generator; please read carefully before using the generator. Correct and safe operation will ensure your safety and extend the life of the generator.
- S&G España is constantly innovating development of its GENERGY products, in design as well as quality. Despite this being the most updated version of the manual, the content of this manual may have slight differences from the product.
- Contact your GENERGY distributor in case of any questions or doubts.





Manual contents

1. Information regarding security:	3
1.1 Summary of the most important hazards in machine usage.....	3
2. Location of safety stickers and usage 2 to 3kW	4
3. Identification of the model components from 2 to 3kW	6
3.1 Control panel.....	8
4. Checks prior to operation:	10
4.1 Battery connection (only electrical models with electrical startup).....	10
4.2 Transportation kit assembly (depending on versions)	12
4.3 Oil level loading and check.....	13
4.4 Fuel level loading and check.....	14
5. Starting up the generator with battery*	15
6. Generator usage:	20
6.1 Use of the 230V de AC outlet.....	21
6.2 Equipment overload and reassembly.....	22
6.3 Oil alarm system.....	23
7. Stopping the engine	23
8. Maintenance:	24
8.1 Oil change.....	25
8.2 Air filter maintenance.....	26
8.3 Spark plug maintenance.....	28
8.4 Sediment deposit maintenance (models 2000-3000W).....	29
9. Transportation and storage	30
9.1 Generator usage.....	30
9.2 Generator storage.....	30
10. Troubleshooting:	32
11. Technical information	34
12. Warranty information	38
13. Compliance statement	End manual
14. Service	End manual

1. Information regarding security:

Security is very important. Important security messages have been included throughout the entire manual. Read and observe these messages to ensure usage of this equipment is completely safe.

We have divided the safety messages in 4 different types due to the seriousness of their consequences if not observed:

	DANGER	Imminently dangerous situation which, if not avoided, will cause serious or lethal injuries .
	WARNING	Potentially dangerous situation which, if not avoided, could cause serious or lethal injuries .
	CAUTION	Potentially dangerous situation which, if not avoided, may cause mild or moderate injuries .
	NOTE	Situation which if not avoided may cause material damage .

1.1 Summary of the most important hazards in machine usage.

Read the user's manual thoroughly before using the machine!



Using the equipment without being fully informed of its operation and safety regulations may lead to dangerous situations.
Do not allow anyone to use the equipment without training.

Gasoline is explosive and flammable!



Do not refuel the machine while it is running.
Do not refuel while smoking or near open fire.
Clean all gasoline spillage.
Allow cooling before refueling.
Use labeled gasoline containers.
Do not use the generator in potentially explosive environments, gas plants or similar, check with safety staff.

Engine emissions contain poisonous carbon monoxide!



Never use inside the house, garages, tunnels, warehouses or anywhere without ventilation.
Do not use the equipment near windows or doors where gases may enter.
The exhaust expels poisonous carbon monoxide. You will not be able to see or smell this gas, therefore it is very dangerous.

Attention to electrical hazards!



Do not operate while your hands are wet.
Do not expose the generator to rain, humidity or snow.
Verify that the electrical wiring and devices to be plugged are in good conditions.
Connect the grounding of the generator.

2. Location of safety stickers and usage 2 to 3kW

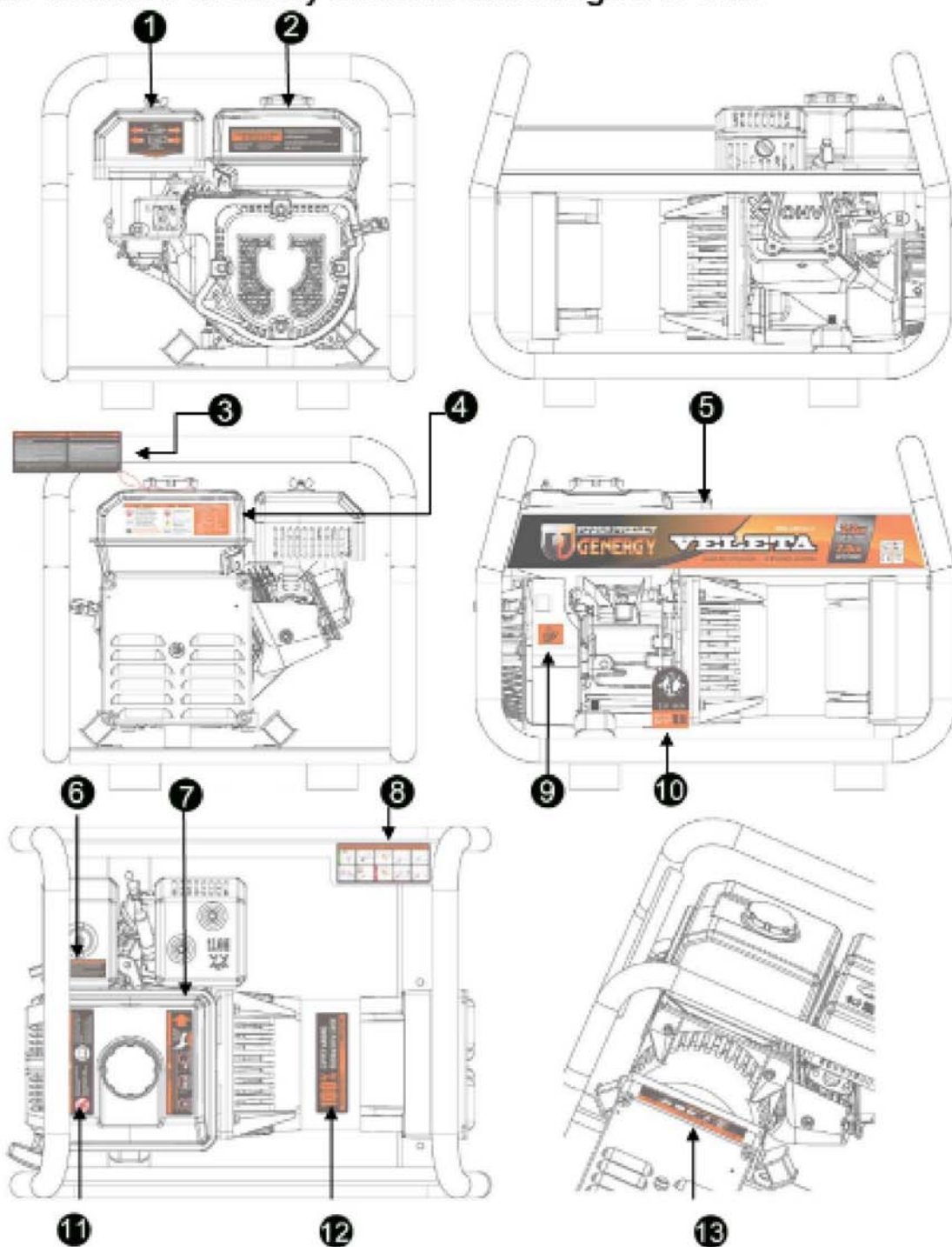

—1— Gasoline valve Choke	—2— Post-sales support	—3— Startup warnings	
—4— Technical information of the equipment	—5— Brand sticker	—6— Air filter maintenance	
—7— Danger hot surface	—8— Quick user's guide	—9— Oil check-up reminder	
—10— Oil warning	—11— Danger fire Warning read the manual	—12— Wound material	—13— Electrical outlet information

Location of safety stickers and usage 4 to 7kW

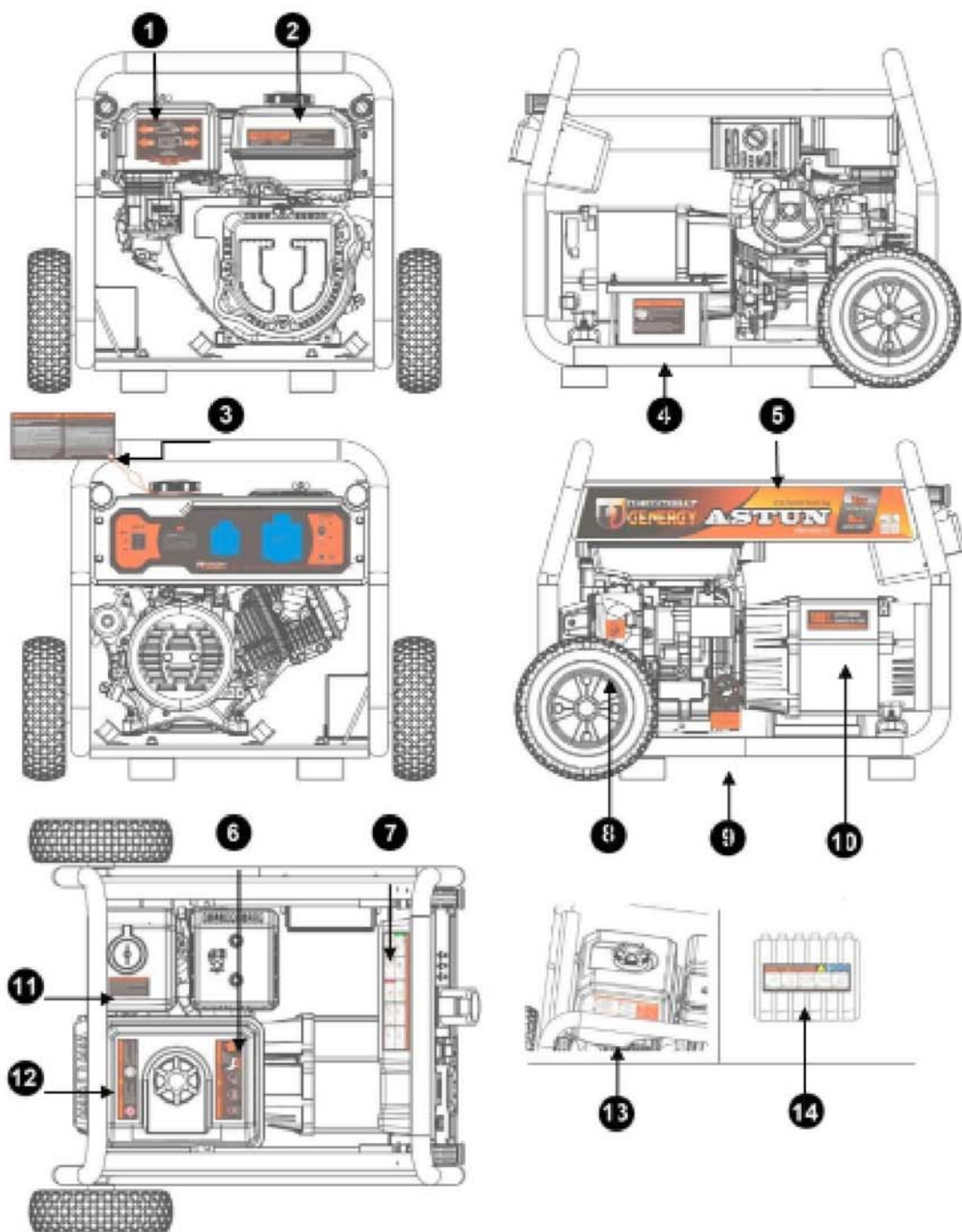

---1--- Gasoline valve Choke	---2--- Post-sales support	---3--- Startup warnings	---4--- Battery Info
---5--- Brand sticker	---6--- Danger hot surface	---7--- Quick user's guide	---8--- Oil check-up reminder
---9--- Oil warning	---10--- Wound material	---11--- Air filter maintenance	---12--- Danger fire Warning read the manual
---13--- Technical information of the equipment		---14--- Battery charging warning and instructions	

3. Identification of the model components from 2 to 3kW

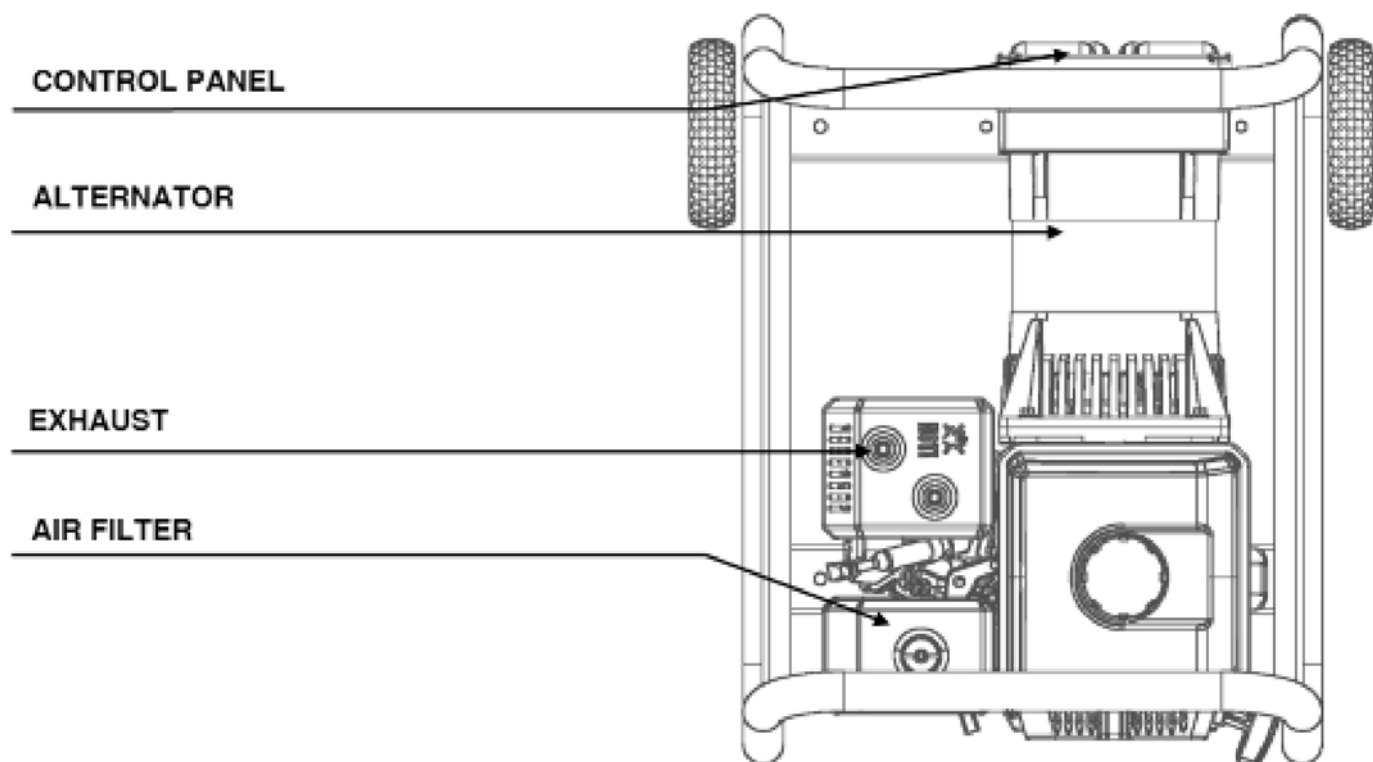
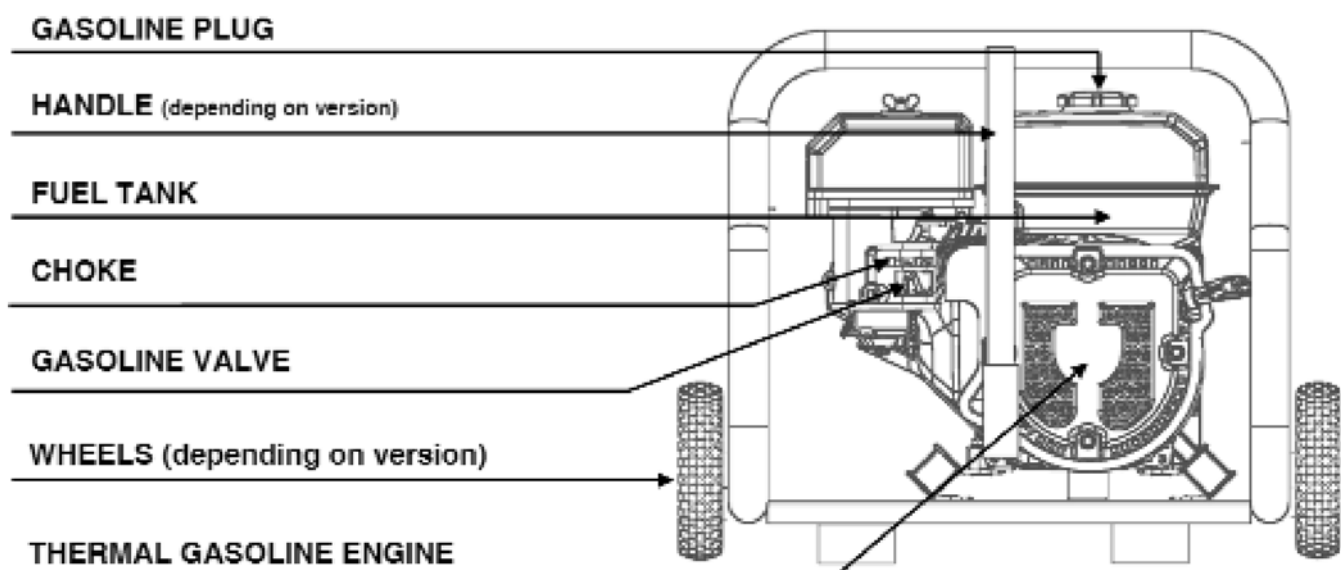

Identification of the model components from 4 to 7kW

GASOLINE PLUG

HANDLE

FUEL TANK

CHOKE

GASOLINE VALVE

WHEELS

THERMAL GASOLINE ENGINE

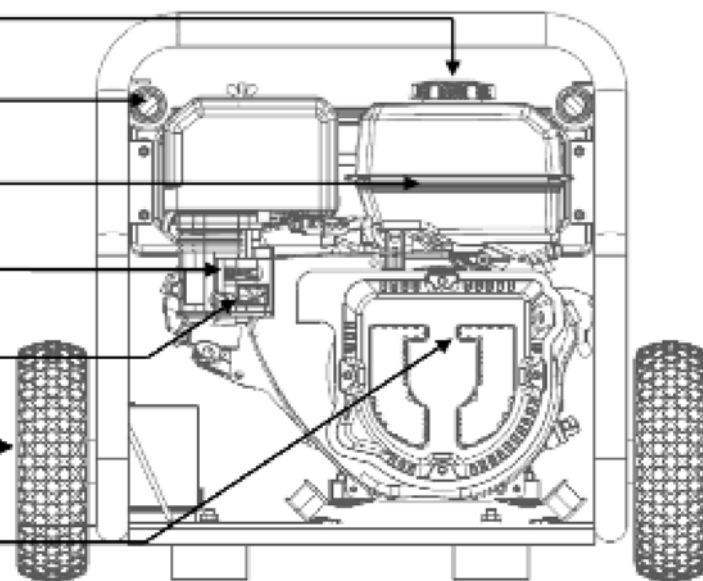

CONTROL PANEL

ALTERNATOR

BATTERY (depending on versions)

EXHAUST

AIR FILTER

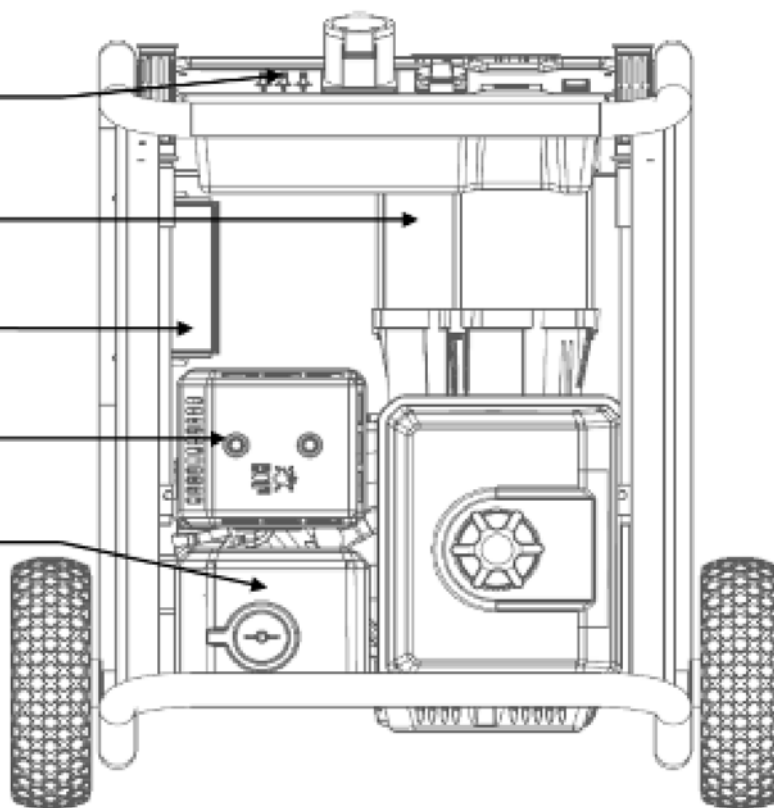

3.1 Control panel.

MODELS VELETA 2.2kW AND JACA 3.0kW

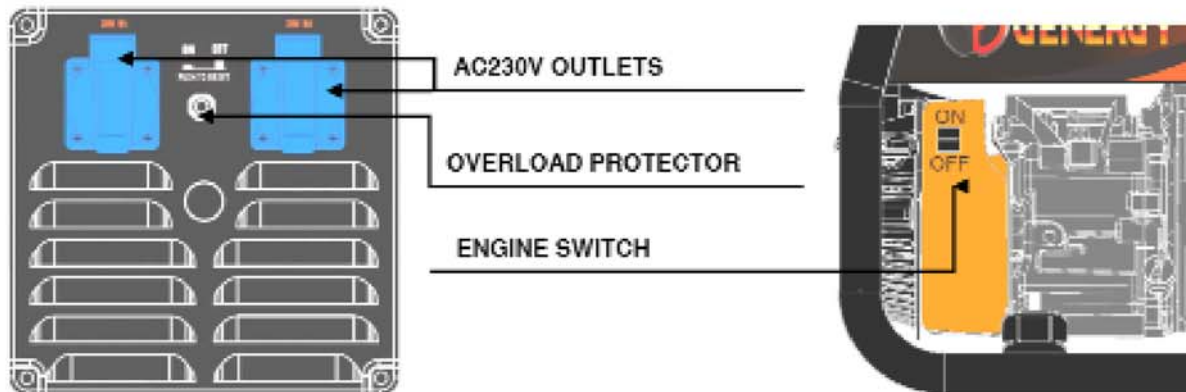

MODEL NACACERRADA 5.5kW ASTUN 7.0kW

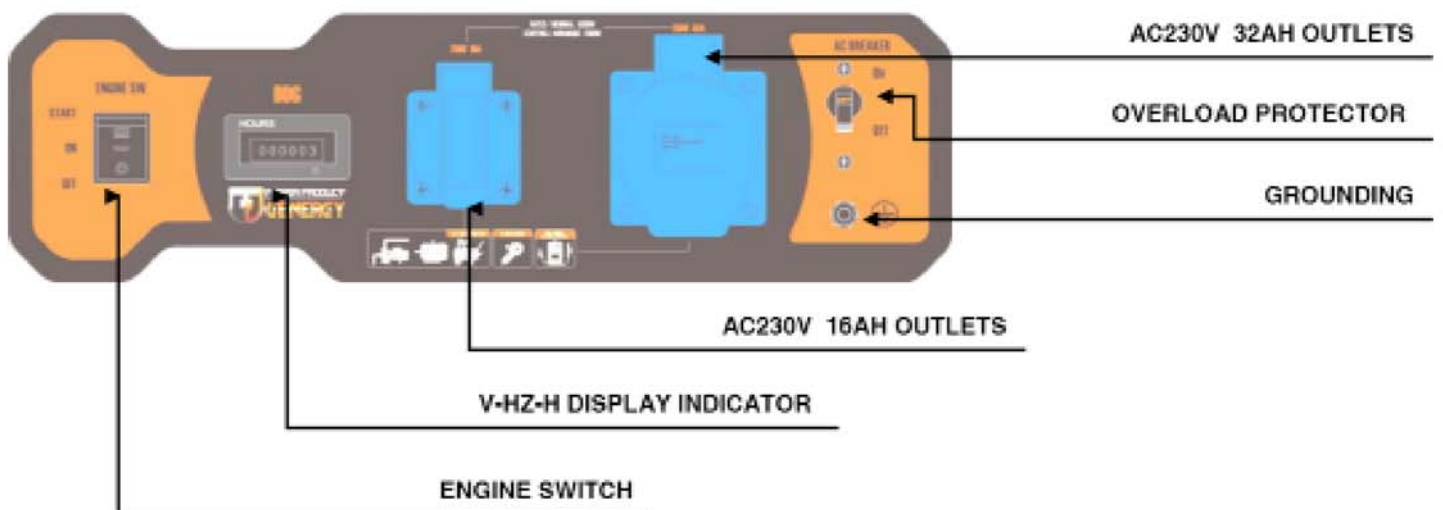

MODEL CANDANCHU 6.0kW (7.5kVA)

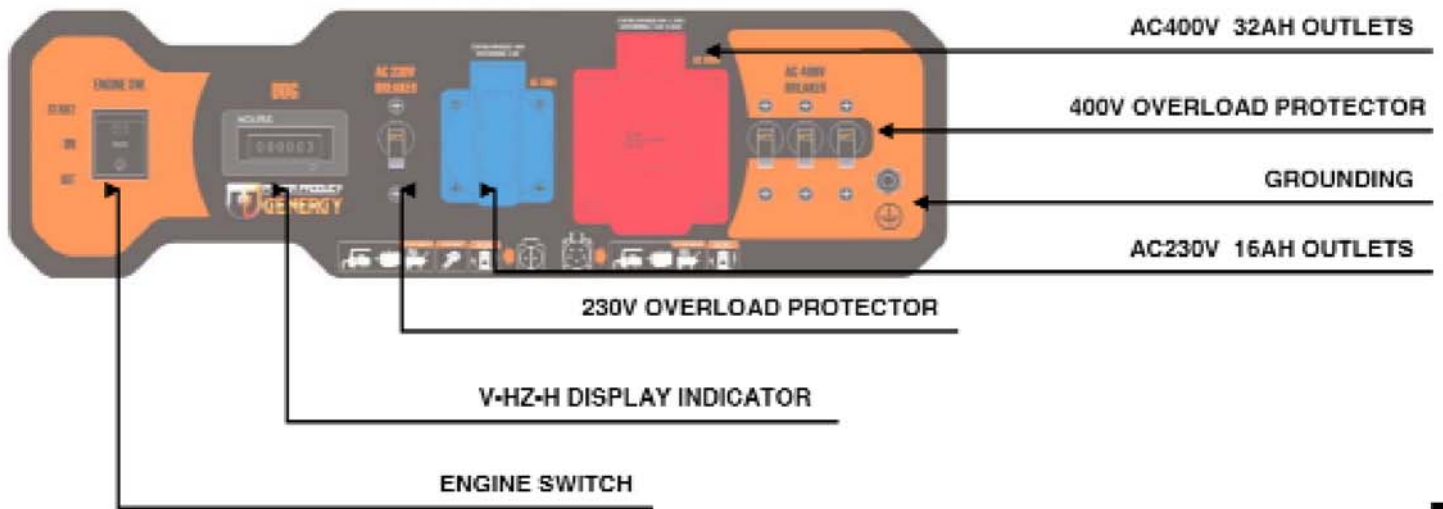

MODEL RENT AM-7T 6.0kW (7.5kVA)

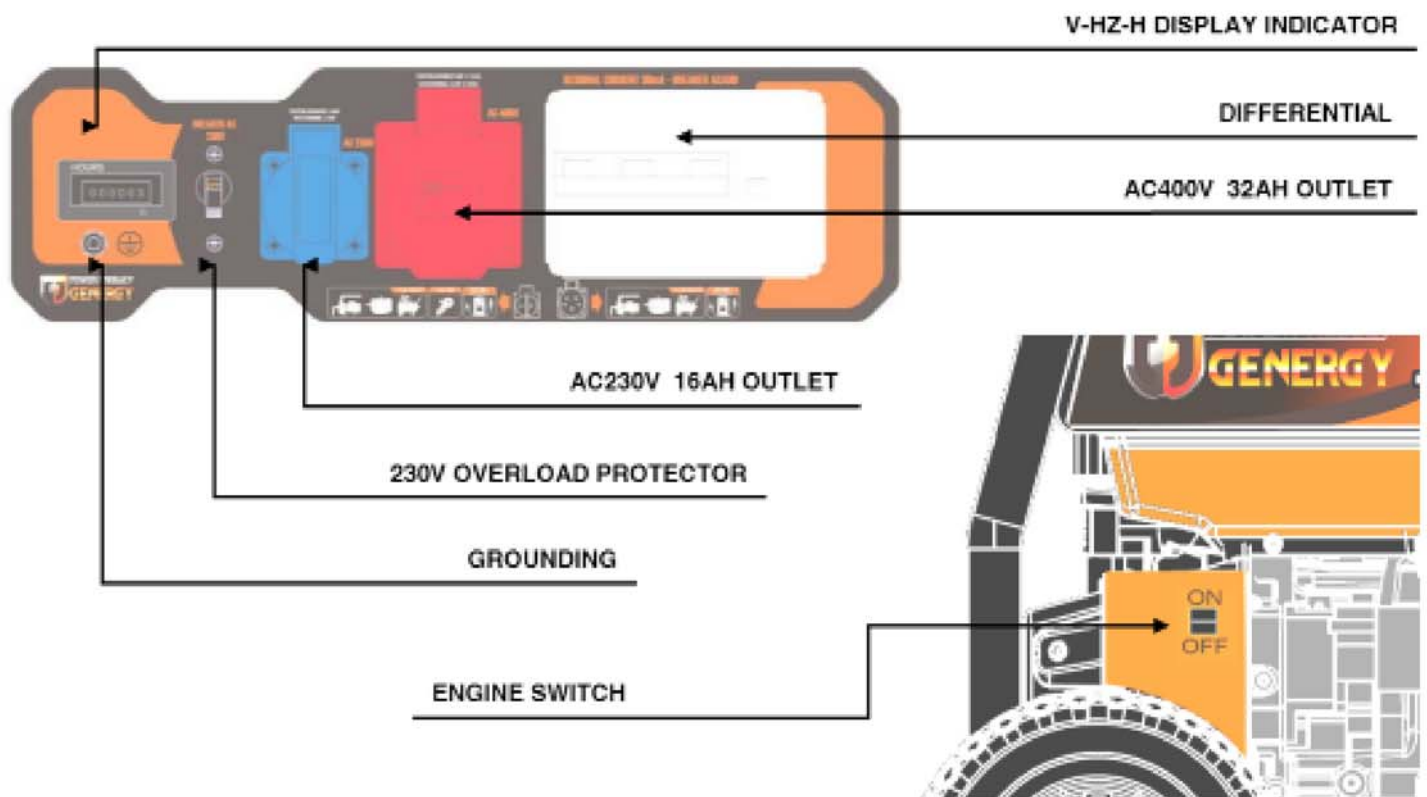

English

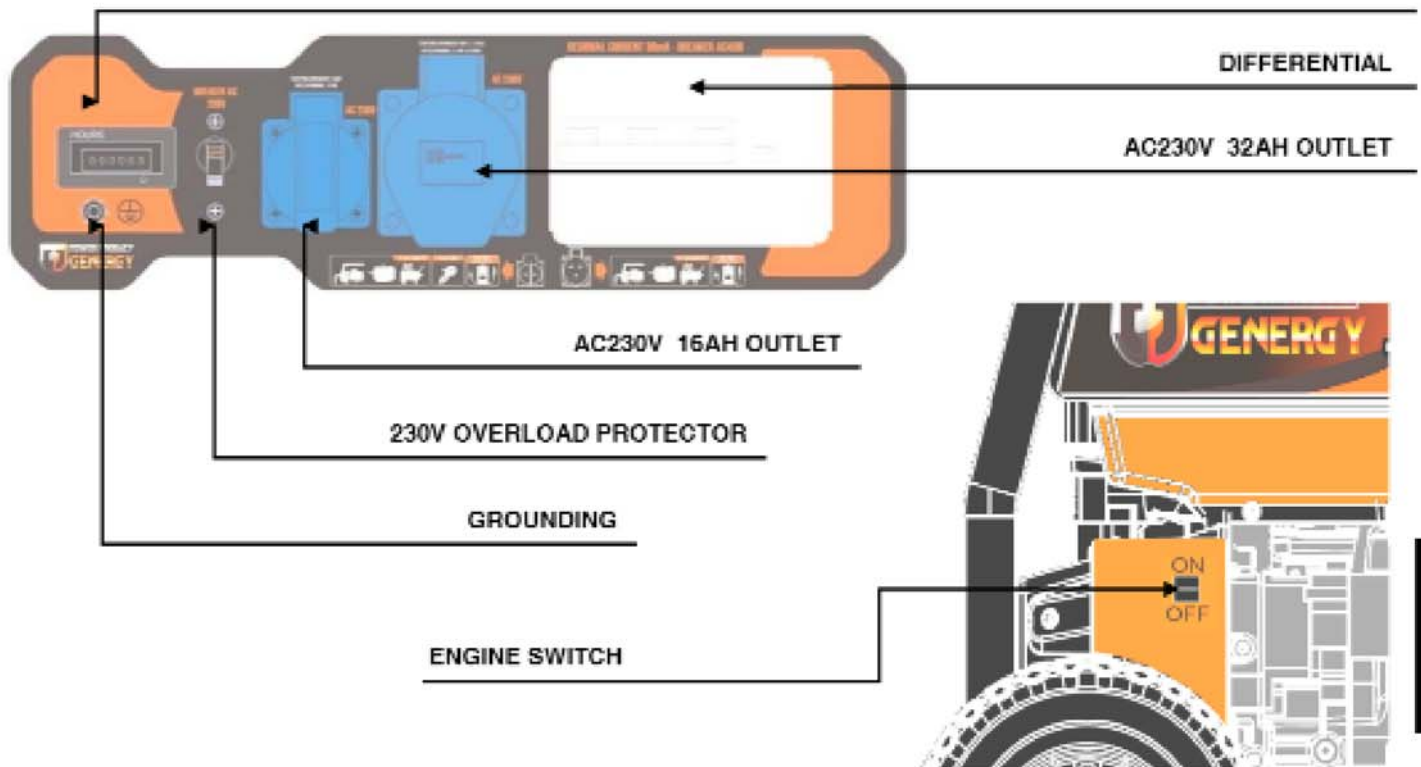

English

4 Checks prior to operation:

4.1 Battery connection (only electrical models with electrical startup).

Before charging the electrolyte and connecting the battery, check that the engine switch is in the "OFF" or "0" position.

If you have any questions on identifying the engine switch, check chapter 3.1 **CONTROL PANEL**.

Loosen the support fastening bolts for the battery, extract it and place it on a leveled and secure surface.

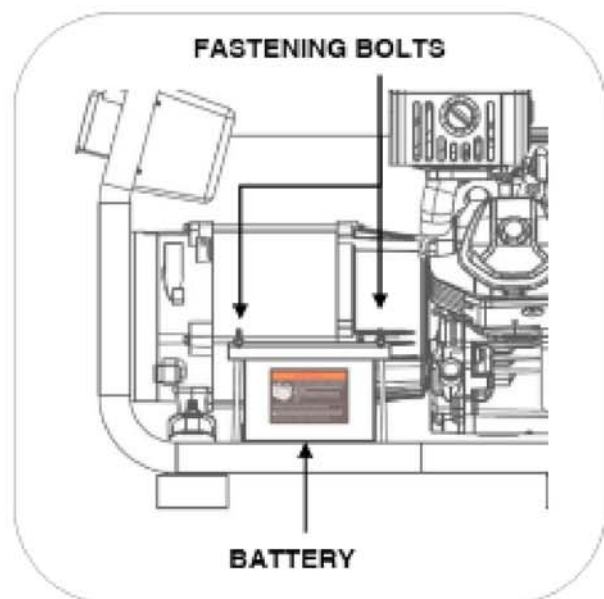

⊘ WARNING: The charging battery acid is an aggressive and corrosive liquid, use protective gloves and goggles before beginning battery preparation.

⊘ WARNING: Keep children and animals away from the area while performing this operation, their actions can be unpredictable.

⊙ CAUTION: Do not mix the acid with other liquids or different acids, do not use an acid other than the one supplied with your machine.

- 1 Remove the battery protection sticker.
- 2 Remove the plastic cap from the acid containers. Keep them. You will need them later.

⊙ CAUTION: Do not puncture or remove the safety seals from the acid containers.



- 3 Press the acid containers against the battery so the seals are punctured by the intended orifices.
- 4 Tap the acid containers softly so the acid is poured faster.
- 5 Use the plastic caps we kept in item "2" to close de battery definitively.

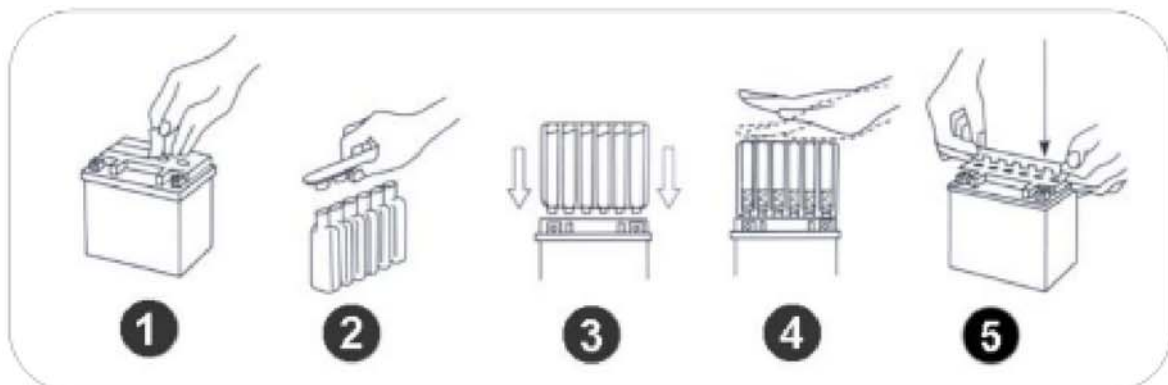

- 6 Install the battery by inverting the removal steps on the generator riser and fix it to fastening rods.
- 7 Connect the generator supply wires on the battery terminals.

□ NOTE: Respect the cable polarities, connect the red cable (+) to the red terminal (+) of the battery and the black cable (-) to the negative (-) of the battery.

□ NOTE: Extreme precautions so as to not make unwanted contact with the battery terminals and cables, among them or against a metallic part of the machine.

4.2 Transportation kit assembly (depending on versions)

Models above 4Kw carry factory handles which do not require assembly.

In models below 4Kw (inclusive), fasten the handle with screws and bolts as per attached figure.

Attach the handle with the fold facing outward as shown in the drawing, this way the handle will not touch the front of the engine.

The pin or lock allows the handle to be fastened in the off position.

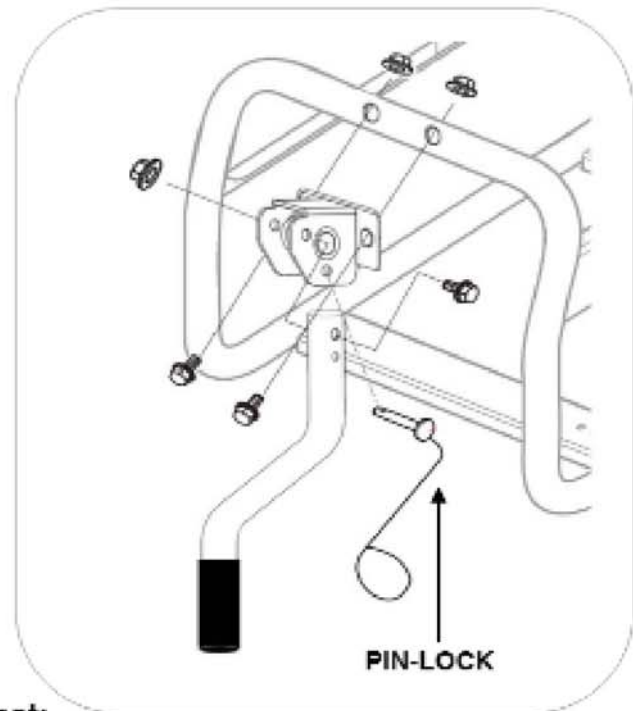

Fastening the wheels and support feet:

According to the figure below, screw the wheel axles on the machine frame and fasten with the nuts. Then introduce the wheels in the axles and fasten with the washer and nut

The machine is equipped with 4 rubber feet. If using the wheels kit can often remove the 2 feet opposite of the wheels, the machine would be seated for 2 rubber feet on one side and wheels on the other. However, if the unit is normally in same place usually recommend keeping the 4 rubber feet.

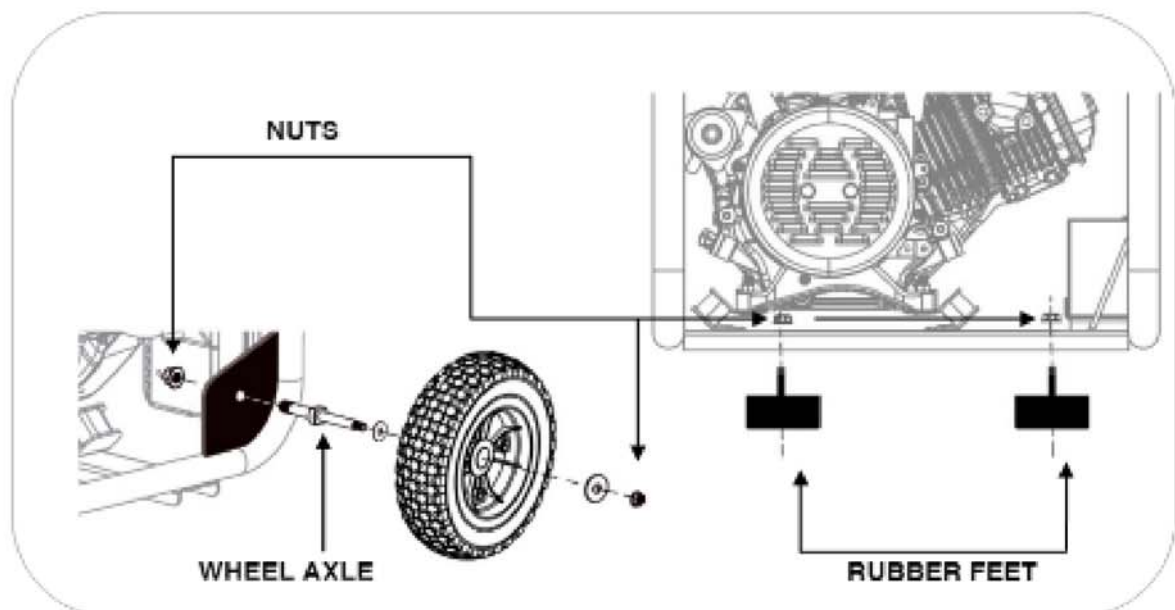

4.3 Oil level loading and check.

NOTE: The machine is delivered without oil, **do not attempt to start up the machine without adding oil first!**

Ensure that the generator is on a perfectly leveled surface to avoid mistakes in the oil level.

Remove the oil filling cap and pour oil in the hole until the maximum level shown in the figure below is reached.

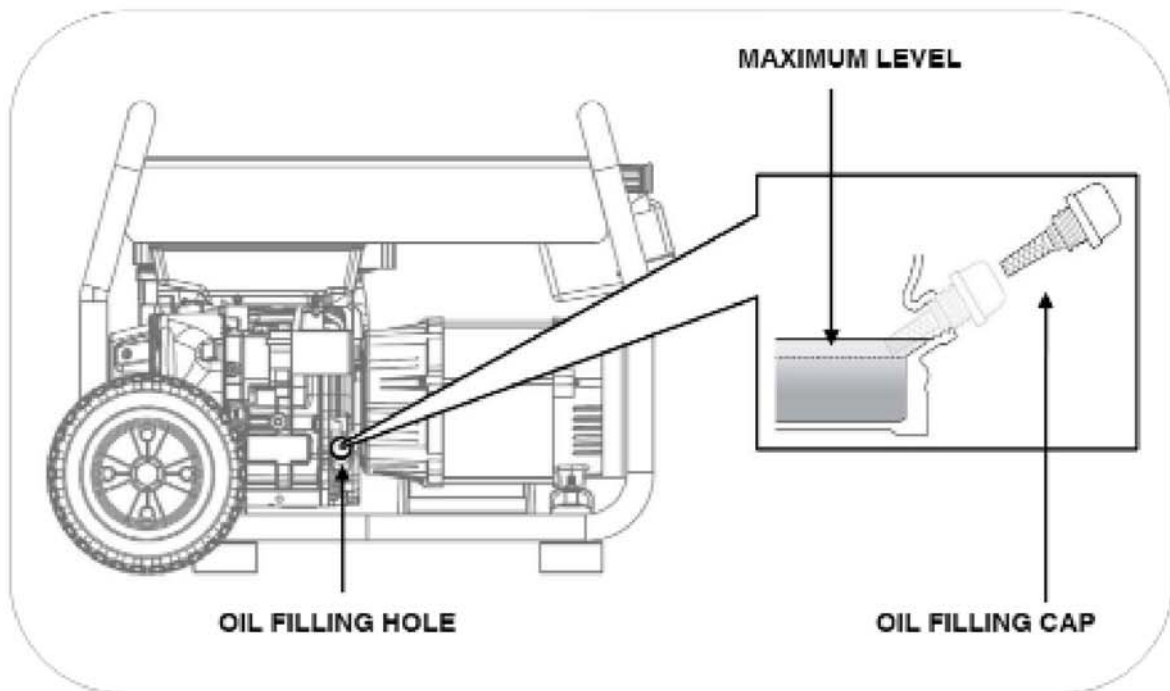

Oil capacity to the correct level according to the model is:

- Models 2000 to 3000W 0.6 liters.
- Models 2000 to 7000W 1.1 liters.

Use good quality SAE10W30 or SAE10W40 4-stroke motor oil. Recommender oil quality: API "SJ" (USA) or ACEA "A3" (EUROPE). See container specifications.

NOTE: Consider that the engine consumes some oil during usage. Check the oil level before each use and refill if the level has diminished.

NOTE: Never use old, dirty or bad oils. Do not use oil if you don't know its grade and quality. Do not mix different types of oils.

4.4 Fuel level loading and check.

- **NOTE:** Use only unleaded gasoline (86 octane or higher).
- **NOTE:** Never use expired or contaminated gasoline. Never use oil/gasoline blends.
- **NOTE:** Avoid dirt and water entering the fuel tank.
- **NOTE:** Do not use gasoline blends with ethanol or methanol or the engine could be seriously damaged.

Remove the fuel cap turning counter clockwise, refill the gasoline without reaching the maximum level in the figure below. The approximate capacity of the tank is 3.6 liters for models up to 3000W and 6.5 liters for models above 3000W.

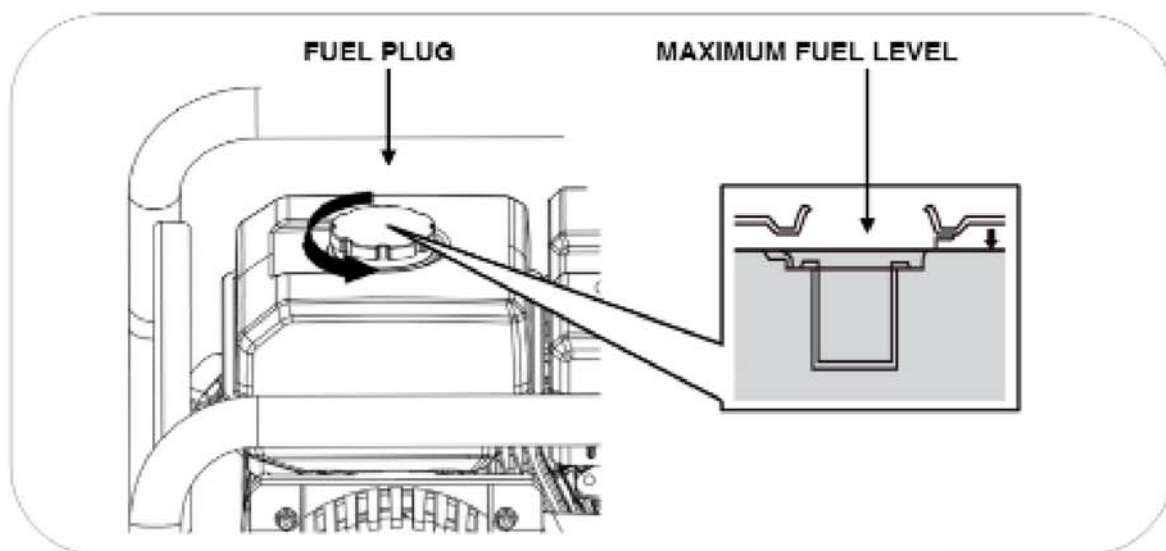

- ⚡ **DANGER:** Gasoline is extremely explosive and flammable. It is completely forbidden to smoke, make fire or generate any type of flame at the time of refueling or in the place where the fuel is stored.
- ⊘ **WARNING:** Keep the fuel out of the reach of children.
- ⊘ **WARNING:** Avoid fuel spillage when refueling. (Clean possible spillage before starting up the engine again)
- ⊘ **WARNING:** Do not overfill the fuel tank (do not surpass the maximum level). After refueling, make sure that the tank plug is closed and secured.
- ⊙ **CAUTION:** Avoid skin contact and do not inhale in the fuel vapors.

5 Starting up the generator with battery*

*Only models with electrical startup, for manual startup models continue to point 5.1 on page 18.

- 1 Turn the gasoline shutoff valve to the right, (open/ON)

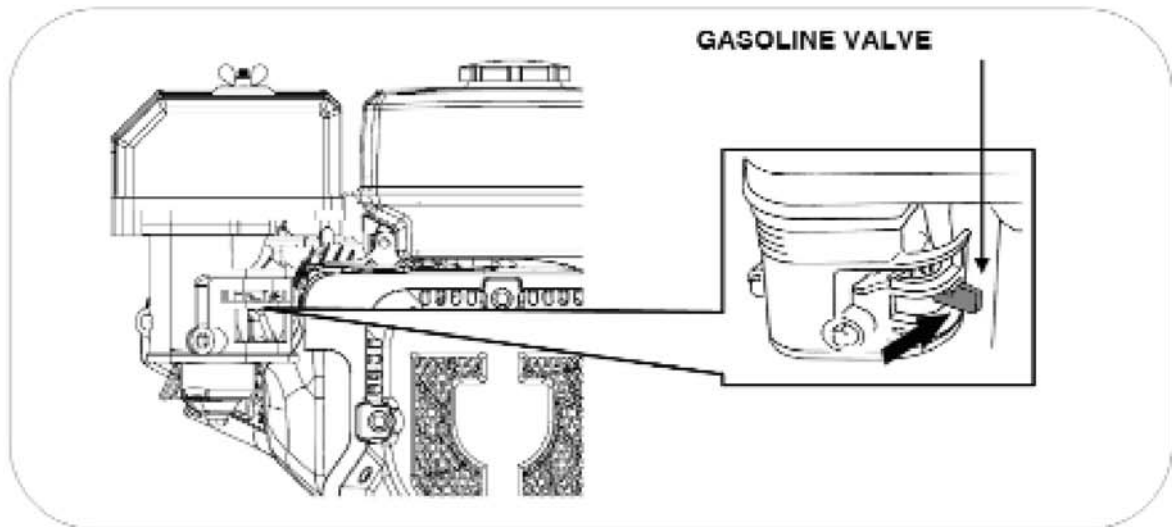

- 2 Turn the choke lever to the left (closed air position), this position enriches the gasoline mix and makes startup easier.

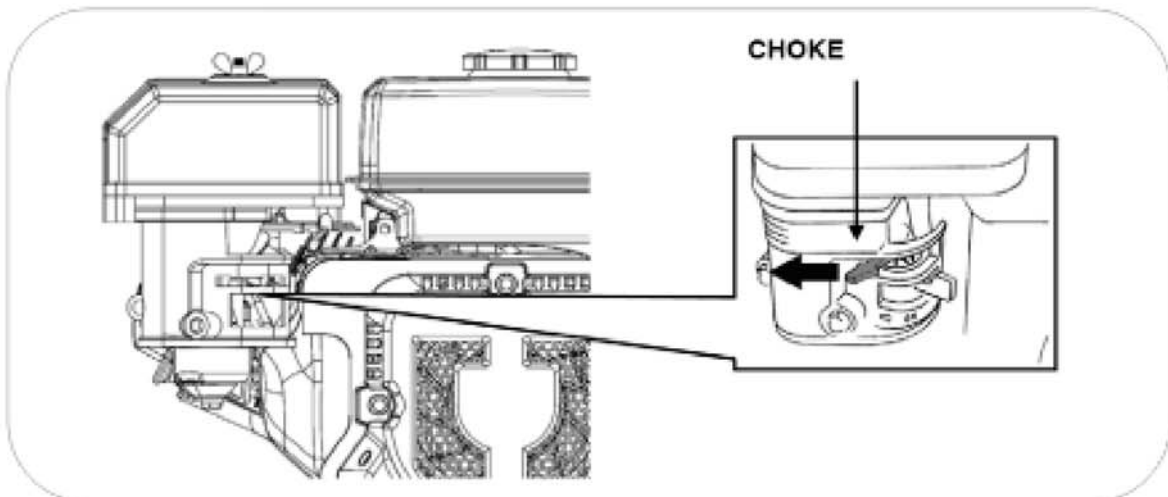

It may not be necessary to use the choke if the engine was shut down recently and is still warm.

3 Press the engine's ignition switch to "ON" and then to "START", release once the engine has started.

NOTE: IF the engine does not start up within 3 or 4 seconds, release the ignition switch and wait for a few seconds before trying again to avoid overheating the ignition switch.

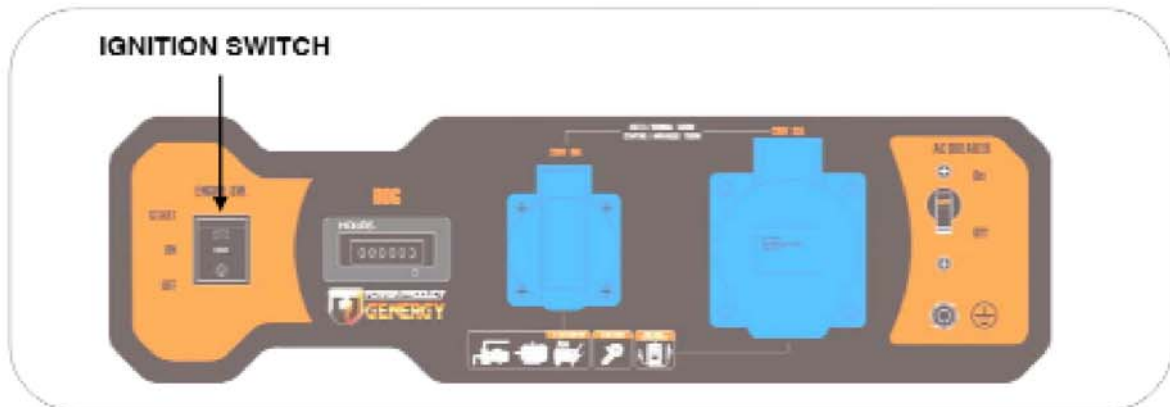

4 Once started wait for a few seconds and then turn the choke lever to the right (open air position). The engine will begin working stably and is ready to have equipments plugged in.

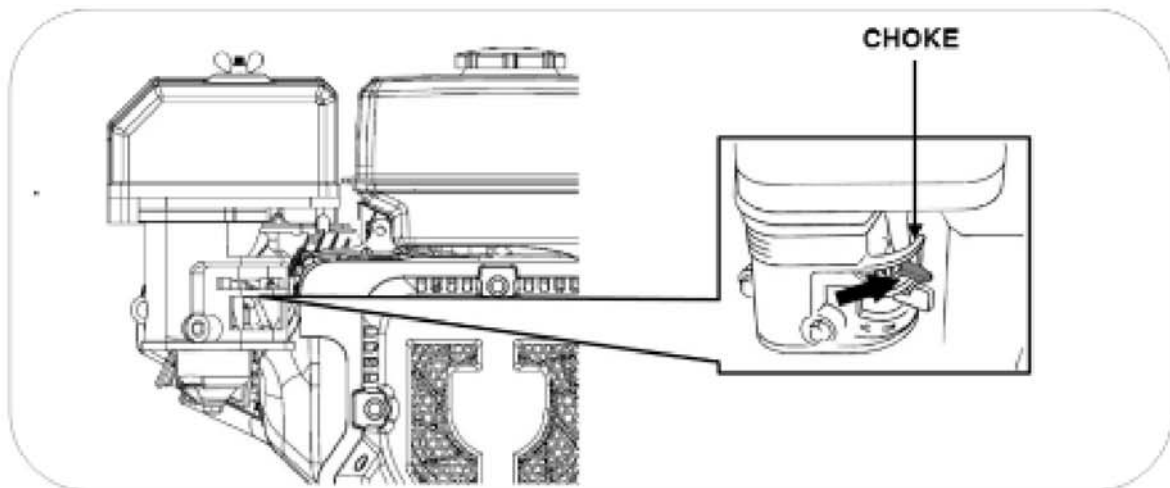

NOTE: Do not leave the choke in an intermediate position, the blend would be too rich and the engine would not work properly.

During the first commissioning of the machine the battery's charge may be low if stored for too long. If the charge is not sufficient, start up the equipment manually (go to point 5B). The battery is recharged automatically while the generator is running.

5.1 Manual startup of the generator.

- 1 Turn the gasoline shutoff valve to the right, (open/ON)

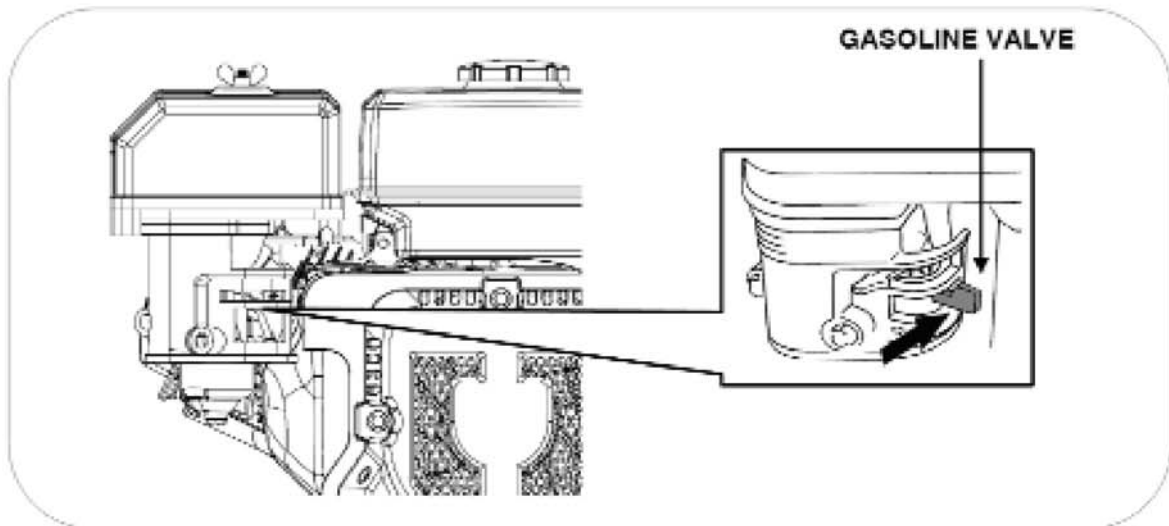

- 2 Turn the choke lever to the left (closed air position), this position enriches the gasoline mix and makes startup easier.

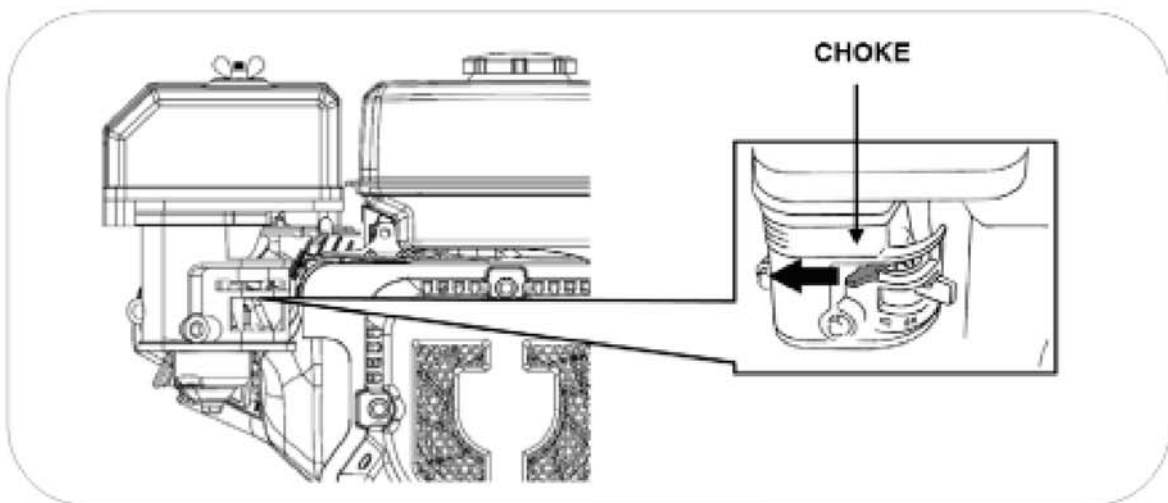

It may not be necessary to use the choke if the engine was shut down recently and is still warm.

3 Place the engine's ignition switch to "ON"

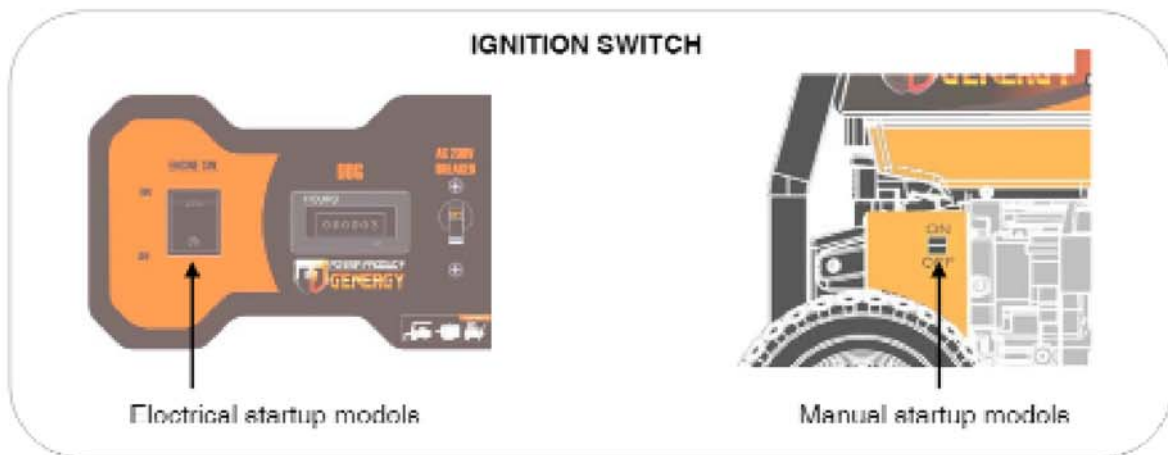

4 Pull the startup handle slowly and until the end to calculate the maximum length of the rope (and do not exceed it later when pulling vigorously), then allow the rope to coil back.

Pull softly again until you notice slight resistance, now allow the rope to coil back and pull vigorously to start up the engine.

If you were unable to start up in the first try, repeat the operation.

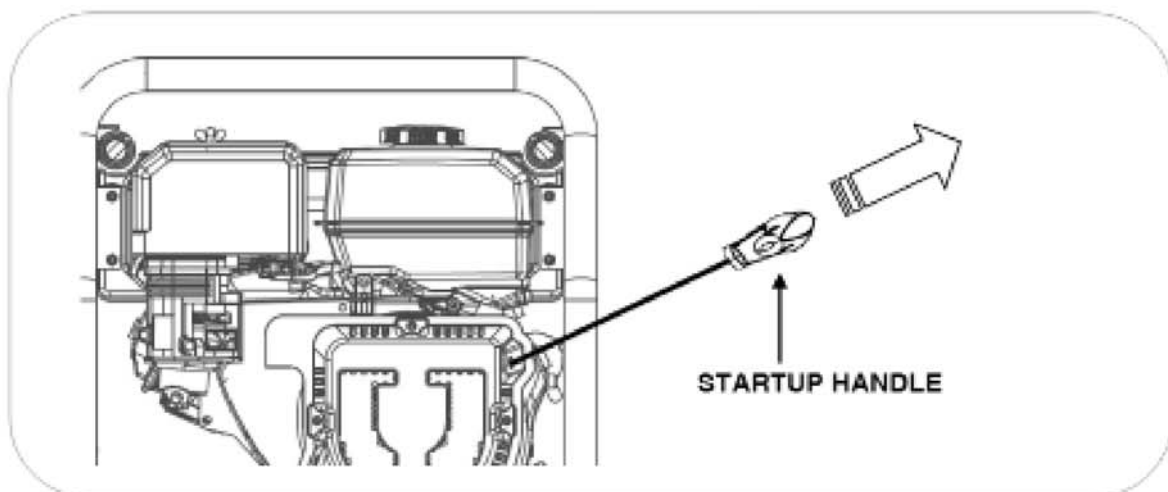

NOTE: If you reach the end of the rope length abruptly you could damage the handle or rope spring and it wouldn't be covered by warranty.

NOTE: Do not let go of the handle after pulling to prevent the handle from hitting the machine. Move your hand along with the handle until it has coiled back completely.

NOTE: Never pull the rope again if the generator is already running and turning.

5 Once started wait for a few seconds and then turn the choke lever to the right (open air position). The engine will begin working stably and is ready to have equipments plugged in.

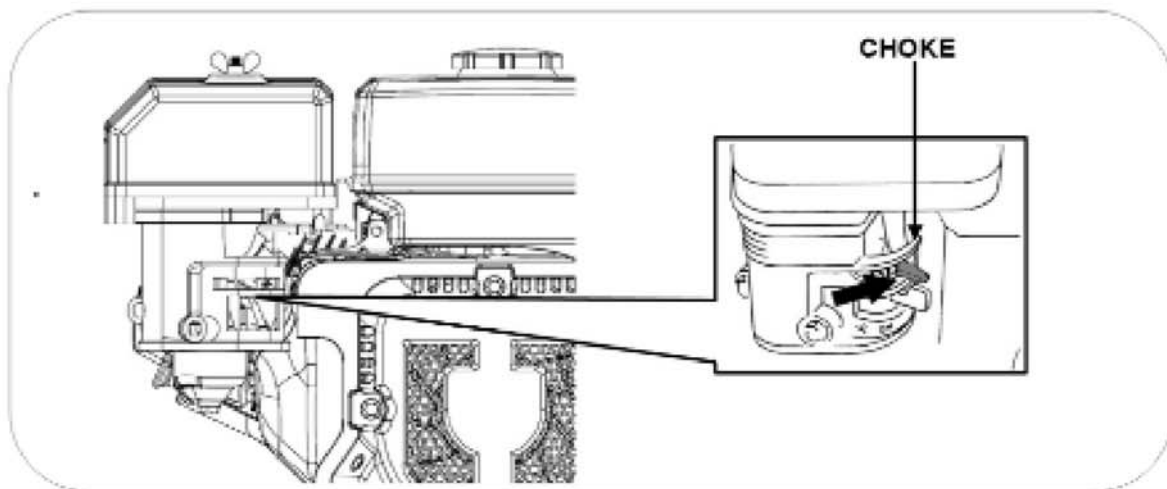

NOTE: Do not leave the choke in an intermediate position, the blend would be too rich and the engine would not work properly.

Carburetor alteration for high altitude operation

In high altitudes, the normal air-fuel blend in the carburetor would be too rich. Performance would decrease and fuel consumption would increase. A very rich blend would also dirty the spark plug and make startup difficult.

If the generator is always running in an altitude above 1,000 meters, get in touch with an authorized MAG service to modify the carburetor (this service is not warranty, therefore it would be quoted).

The generator's output power of 230V will vary depending on the altitude and other elements such as humidity and temperature, see chapter on environmental correction of this manual.

NOTE: If the carburetor has been modified to operate at great altitude, the air-fuel blend would be too poor to work in low altitudes. Operation at low altitudes may cause the engine to overheat and be seriously damaged. It would be necessary to return the carburetor to its original state.

6 Generator usage:

⚠ WARNING: Make sure to ground the generator (grounding rod). If you have questions, check with your electrician.

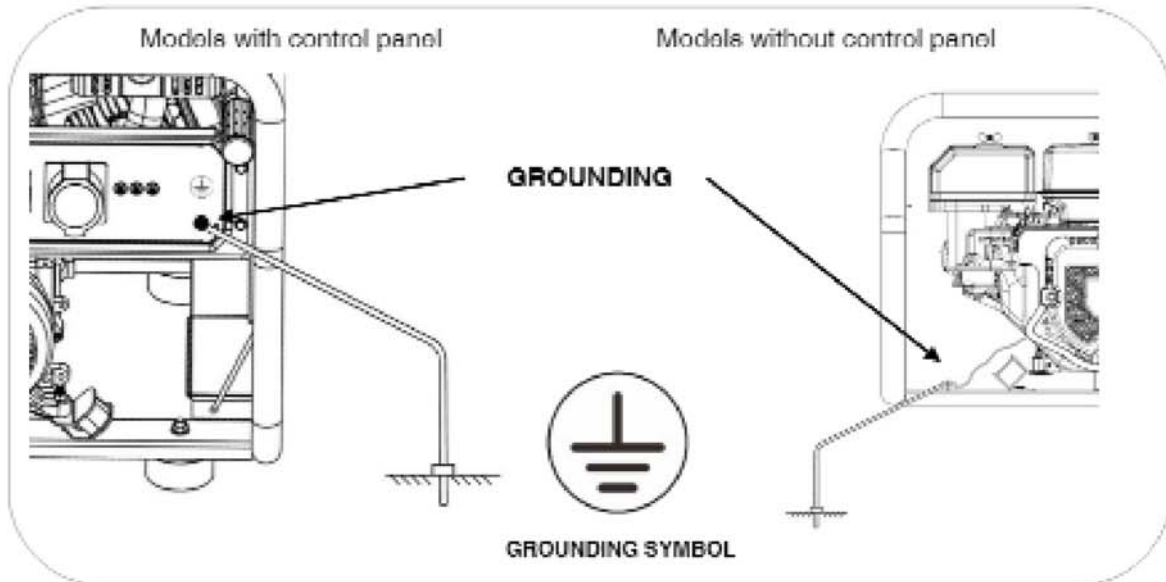

⚠ WARNING: Never connect the 230 voltage output of the equipment to a building or house (not even during a power outage). The return of the main network would clash with the generator's voltage and cause serious damage to the equipment or even a fire.

⚠ WARNING: Do not connect in parallel with the generators, both will be damaged and will be a fire hazard.

🗨 NOTE: Do not connect an extension to the exhaust.

🗨 NOTE: If a cable extension is needed, make sure you use a good quality rubber extension (as per IEC245 or equivalent standards) and appropriate section:

- ✓ 60m cable length: use a 1.5mm² cable
- ✓ 100m cable length use a 2.5mm² cable

🗨 NOTE: Devices that use an engine such as compressors, water pumps, saws, radials, etc. require up to 3 times more power for startup. For example, a 500 W water pump would need a 1500 W generator for startup. Verify that charges upon connection do not exceed the maximum power of the group according to this indication.

6.1 Use of the 230V de AC outlet.

NOTE: Check that no devices are plugged into the generator, unplug everything before starting the engine.

Start the engine following the steps indicated in this manual.

Once started, verify that the thermal protection (BREAKER) is in the "ON" position, now you can connect your devices.

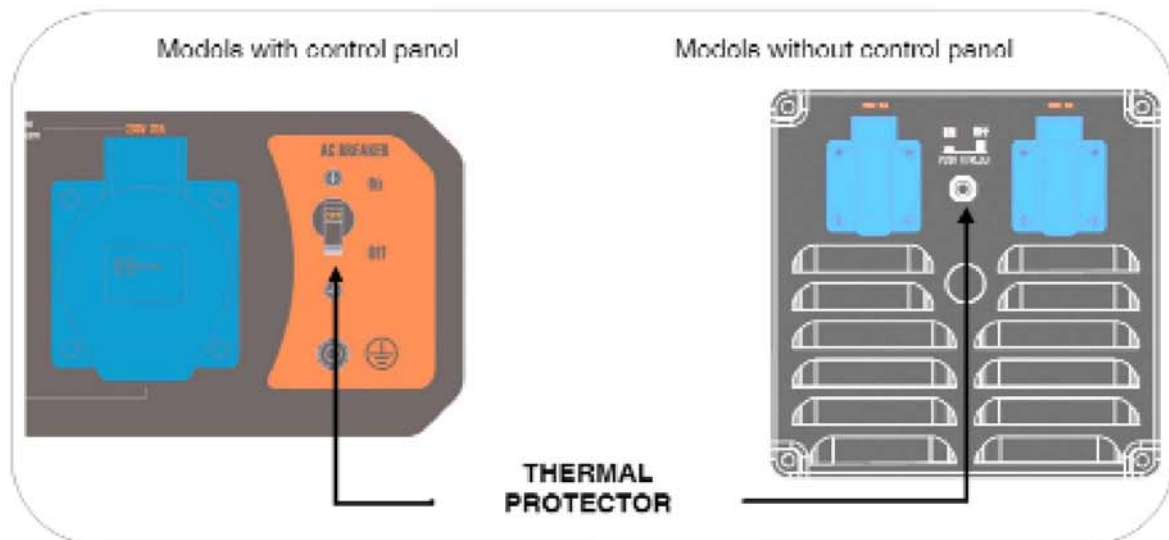

In order to improve the engine operation and extend the life of the machine, we recommend a "break-in period" of 20 hours without forcing the generator, with charges that do not exceed 60% of the equipment's maximum output.

⚠ WARNING: Confirm that all electrical devices are in good work conditions before plugging them to the generator.

If an electrical device is not working properly, is slow or stops suddenly, turn off the engine immediately and unplug the device.

6.2 Equipment overload and reassembly.

In case of overload or short circuit, the protection thermal breaker for overloads "BREAKER" will go from the "OFF" position, disconnecting voltage output.

In case of overload, first unplug any unplugged equipments.

Once the equipments are unplugged, assemble the overload protector again, going to the "ON" position to restore the group voltage output.

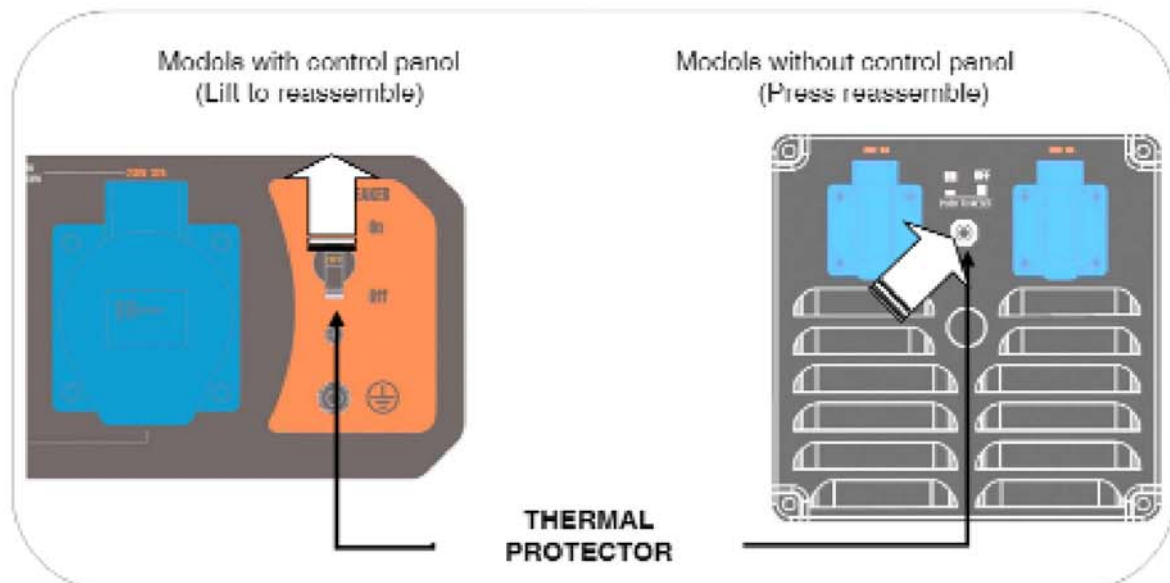

If the overload protector trips again after connecting the devices, do not plug the device. The plugged device may have a problem or exceeds the generator's power.

NOTE: Once you verify that the generator cannot support or accept the load, please do not insist. Constant overloads may negatively affect the group.

Remember that many equipments need extra consumption for startup. Equipments that use an engine such as compressors, water pumps, circular saws or others consume up to 3 times more power for startup. For example, a 1000W water pump will need 3000W to start up, therefore we would need a generator no less than 3000W.

6.3 Oil alarm system.

The oil alarm system is designed to avoid engine damaged caused by an insufficient amount of oil in the sump. Before the oil level in the engine sump is below the safety limit, the oil alert system will shut the engine down automatically.

NOTE: Protection due to lack of oil must be considered extreme safety. It is the sole responsibility of the user to check the oil level before each use as indicated in the manual. It is unlikely for this safety to fail, but if it does, damage in the image would be very significant. The client would be solely responsible for lack of maintenance and repair would be excluded from the warranty.

Remember that it is a safety alarm in case of critical level, it is not a low oil level indicator.

IMPORTANT: The alert system only acts in case of a level failure, it cannot protect in case of inadequate oil or if it is in poor condition.

7. Stopping the engine

To stop the engine in case of an **emergency**, turn the engine switch off by pressing to the "OFF" position.

Normal engine shutdown:

- 1 Unplug the electrical devices plugged to the generator.
- 2 Place the engine's switch to the "OFF" position
- 3 Turn the fuel valve to the Left, "OFF" position.

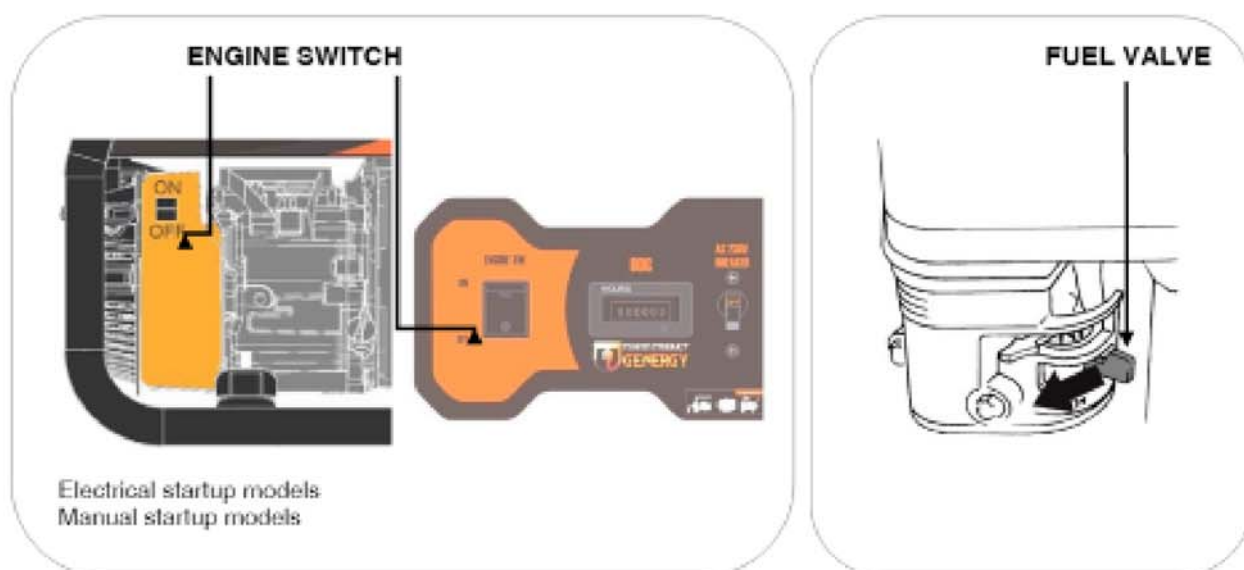

8. Maintenance:

The purpose of the maintenance program is to keep the generator in good conditions and to reach the maximum life for the equipment.



DANGER: Stop the engine before performing any maintenance.

If you need to start up the engine for any type of check, make sure that the area is well ventilated. Exhaust gases contain poisonous carbon monoxide.



NOTE: Use original GENERGY parts or proven quality components for maintenance.

Maintenance scheduling.

SERVICE	MAINTENANCE PERIODS
Engine oil	Check the level before each use. First oil change after 20 hours of break-in. Subsequent oil changes every 100 hours of use.
Air filter	Check and clean every 50 hours. Replace when it begins to wear out.
Spark plug	Clean and adjust the electrode every 50 hours Replace if any damage is noticed in the porcelain or electrode, or if a proper flash is not produced.
Clean the gasoline valve sediment deposit (models 2000-3000W)	Every 300 hours or 1 year (whichever is first)
Engine valves*	Adjust every 500 hours*
Combustion chamber*	Clean every 500 hours*
Fuel filter and tank*	Clean every 500 hours*
Fuel hose*	Replace every two years or sooner if any wear is noticed*



NOTE: Perform maintenance more frequently when the equipment is used in places with a lot of dust or very high temperatures.



NOTE: Services marked with an asterisk have to be performed by a GENERGY service or qualified service center. Keep a receipt of the operations carried out by the service center.



NOTE: Lack of compliance with maintenance services will shorten the life of the generator and produce malfunctions that will not be covered by the warranty. Warranty will not be respected if the detailed maintenance plan is not observed, except in case of authorization to skip a service by GENERGY or an authorized GENERGY service.

8.1 Oil change.

- 1 Keep the engine running during 5 to 10 minutes for the oil to reach some temperature and reduce its viscosity (more liquid). This way it will be easier to extract it completely.
- 2 Place an appropriate container under the oil draining hole to collect the used oil.
- 3 Unscrew the oil draining screw by turning counter clockwise, keep the screw and its joint.
- 4 Release the oil filling plug so the engine can intake air and achieve faster draining.

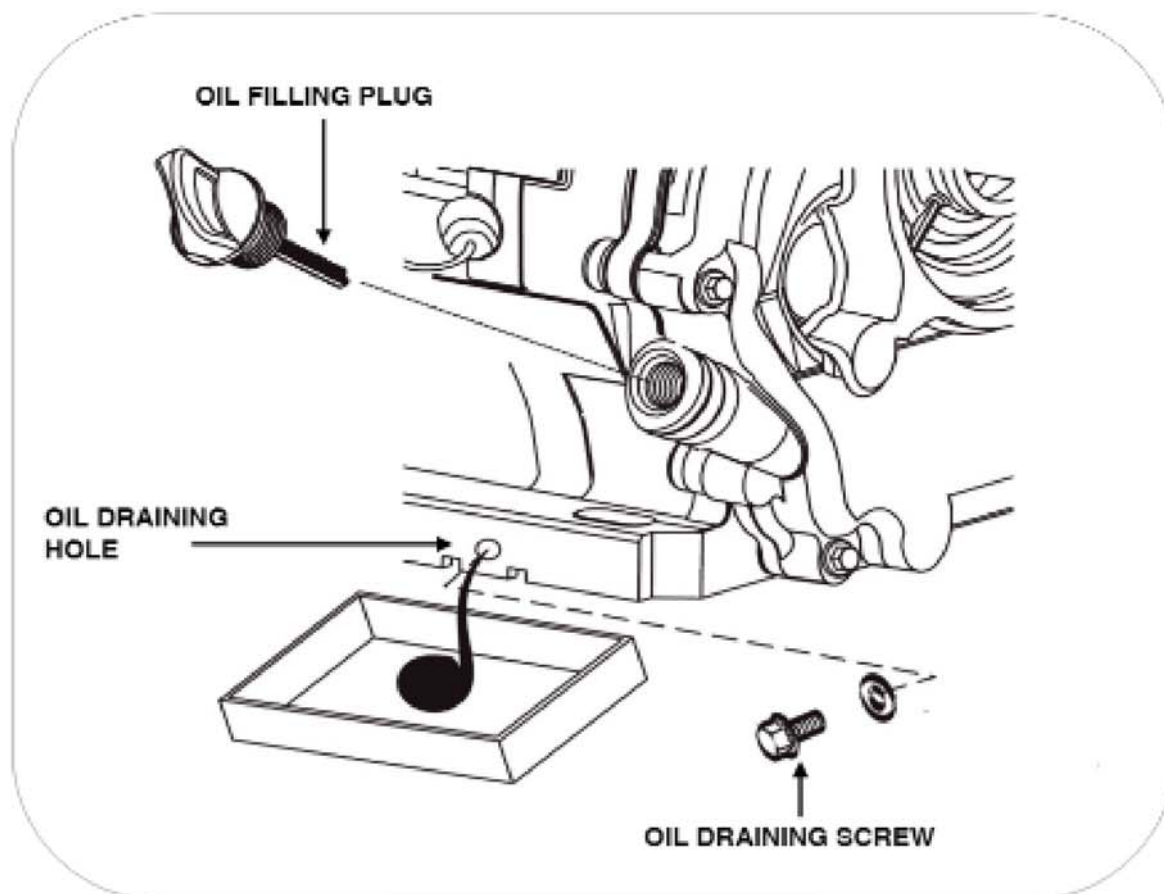

- 5 Once all of the oil has been extracted, place the draining screw again with its joint and clean oil spillage, if any.
- 6 Refill with the recommended oil to its maximum level, without exceeding. If the machine is leveled, the oil should not exceed the level. (check page 15 of this manual for the type of oil).

Oil capacity to the correct level according to the model is:

- Models 2000 to 3000W 0.6 liters.
- Models 4000 to 7000W 1.1 liters.

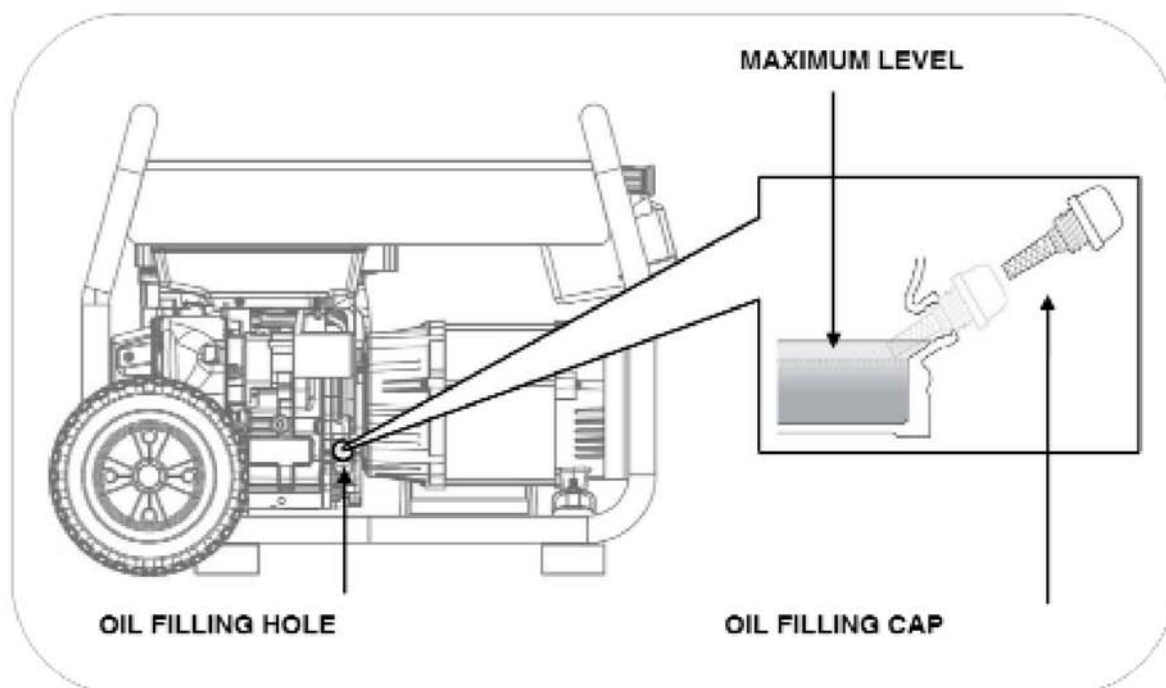

7 Install the oil filling plug again

IMPORTANT: In order to comply with environmental requirements, the used oil must be placed in a sealed container and taken to the service station for recycling. Do not discard the trash and do not spill on the floor.

8.2 Air filter maintenance.

NOTE: A dirty air filter will restrict the air flow in the carburetor, which will cause incorrect combustion resulting in serious problems for the engine. Clean the filter regularly according to the maintenance plan in this manual and with more frequency in dusty areas.

NOTE: Never operate the generator without the air filter, otherwise this will cause a fast engine abrasion.

WARNING: Do not use gasoline or solvents for low ignition point when cleaning the filter. They are flammable and explosive under certain conditions.

- 1 Loosen and remove the A wing nut
- 2 Lift the filter cover
- 3 Loosen and remove the B wing nut
- 4 Remove the filtering cartridge
- 5 Separate the sponge from the paper filter.
- 6 Only clean the **sponge pre-filter** in a soap and water solution. Allow it to dry completely.
- 7 Dip the dry **sponge pre-filter** in oil, the same type used in the generator engine.
- 8 Drain by pressing the **sponge pre-filter** with your hand.
- 9 Now shake the **paper filter** against a hard surface, you can also clean it with an air compressor (maximum 2 BAR).
- 10 Once the paper filter is clean, mount the sponge pre-filter on the paper filter and assemble the complete and clean filter on the machine by following the same steps used for disassembly.

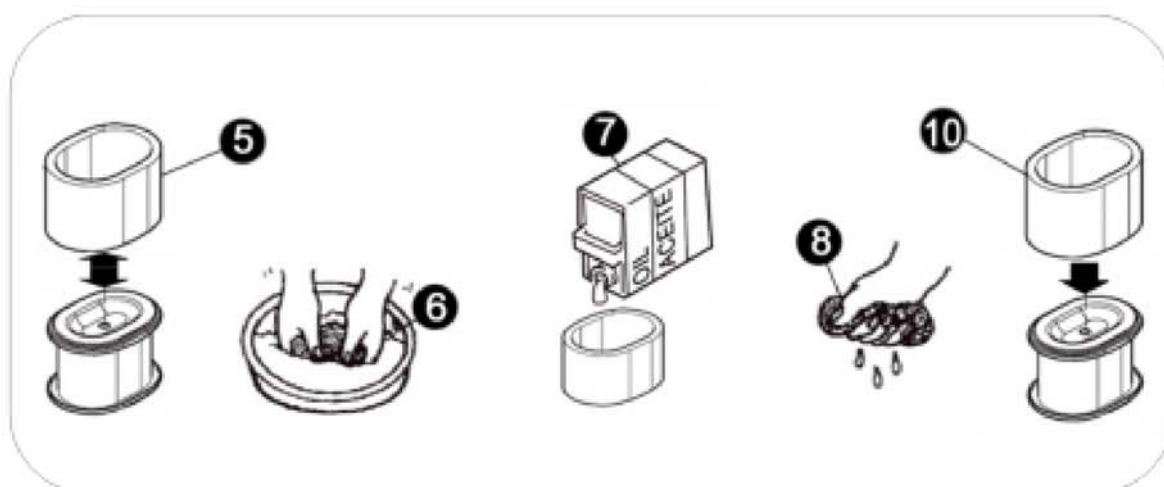
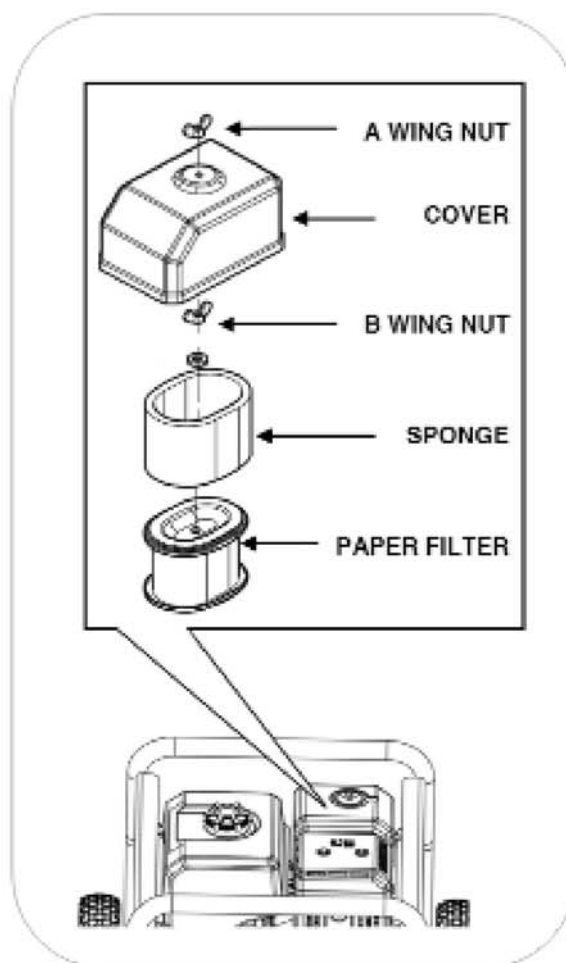

8.3 Spark plug maintenance.

Spark plug recommendation: **TORCH** F7TC, **NGK** BP7ES, **DENSO** W22EP-U, **BOSCH** WR3C.

- 1 Unplug the spark plug pipette or cap by pulling outward (as shown with the arrow in the figure below).
- 2 Using the spark plug spanner, extract the spark plug by unscrewing it from the engine (turn counter clockwise)

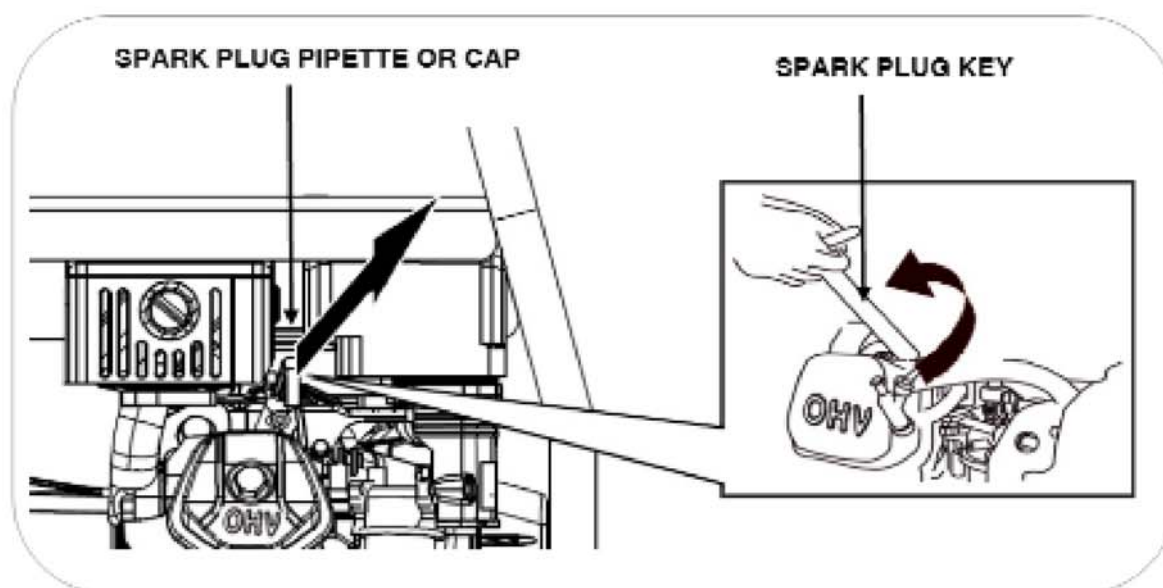

4 Inspect the spark plug visually. Replace with a new one if the insulator is cracked or chipped. Clean the electrode with a fine wire brush to clean the filth deposits.

5 Measure the electrode distance with a gauge. Normal value 0.6 - 0.7 mm. Adjust the opening carefully if the value is not correct.

6 Place the spark plug again carefully, start screwing with your hand to avoid the threads. Once the spark plug is threaded to the end of the thread, make the final tightening:

- New spark plugs, 1/2 turn with the spark plug spanner.
- 1/8 to 1/4 turn used spark plugs with spark plug spanner.

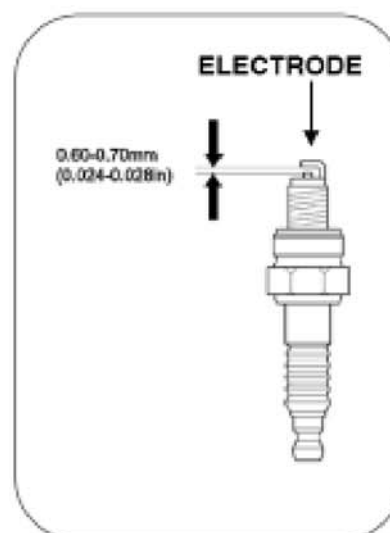

7 Install the spark plug pipette or cap and close the spark plug access cover, fixing it with the screw.

NOTE: The spark plug must be tightened firmly. A loose spark plug may overheat and even damage the engine. Similarly, over tightening may damage the spark plug and, worse, the engine cylinder head thread.

8.4 Sediment deposit maintenance (models 2000-3000W).

DANGER: Gasoline is extremely explosive and flammable. Smoking, starting fires or generating any type of flame is completely forbidden when performing this maintenance operation. Check the safety instructions regarding gasoline on page 4 of this manual.

- 1 Close the gasoline valve by turning to the left.
- 2 Place a container under the carburetor to collect the pouring gasoline.
- 3 Using a spanner, unscrew the deposit by turning counter clockwise.

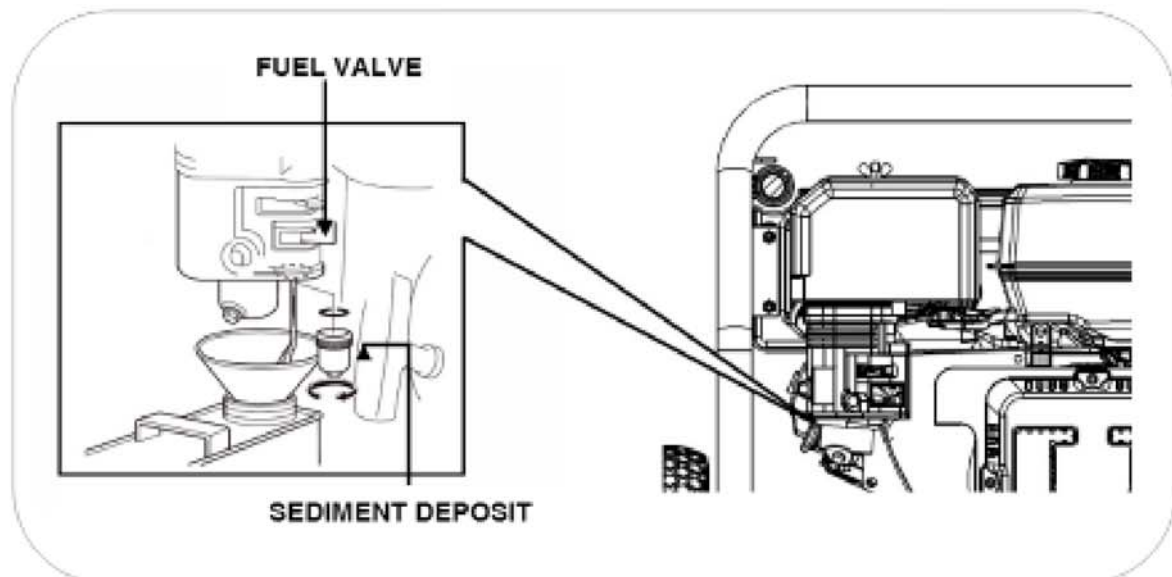

- 4 Remove the deposit and joint.
- 5 Clean all the residues of the deposit.
- 6 Install the sediment deposit again.

9. Transportation and storage.

9.1 Generator usage.

In order to avoid fuel spillage during transportation, always keep the gasoline valve in the OFF position. Fasten the machine so it can't move.

NOTE: Never place the machine on its side or facing down during transportation, keep it in its natural working position at all times.

DANGER: Never use the generator inside the transportation vehicle. The generator should be used only in good ventilation conditions.

DANGER: Do not leave you vehicle parked in the sun for too long while the generator is inside. An excessive rise in temperatures could evaporate the gasoline and form an explosive environment in the vehicle.

WARNING: Do not overfill the tank if the equipment is going to be transported.

CAUTION: Empty the fuel tank when the generator is transported on a bumpy road or cross country.

9.2 Generator storage.

Gasoline loses its properties if stagnant for too long and it leaves residues that may clog the carburetor, preventing startup after a temporary respite. If the group is not being used temporarily (2-3 months or more), all the gasoline must be extracted from the tank and carburetor.

- 1 With the help of a manual suction pump, extract the gasoline from the fuel tank and store it in an appropriate container.

NOTE: Do not use regular plastic bottles, some plastics partially decompose when in contact with the gasoline and contaminate it. This contaminated gasoline may damage an engine if reused.

DANGER: Gasoline is explosive and flammable. Never smoke or generate any type of flame or flash while handling gasoline.

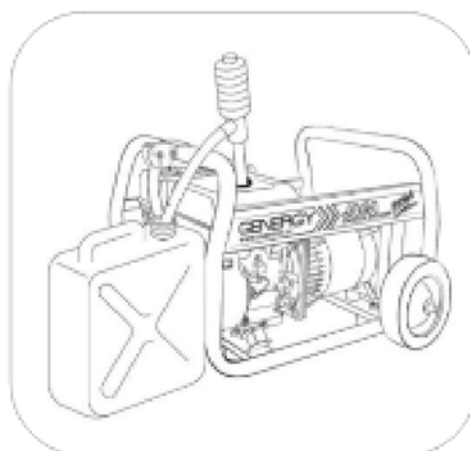

- 2 Place an appropriate container under the oil draining hole to collect the drained gasoline.
- 3 Using a screwdriver, loosen the carburetor draining screw. Gasoline will begin streaming from the carburetor draining hole. Once all of the gasoline is drained, tighten the draining screw again.

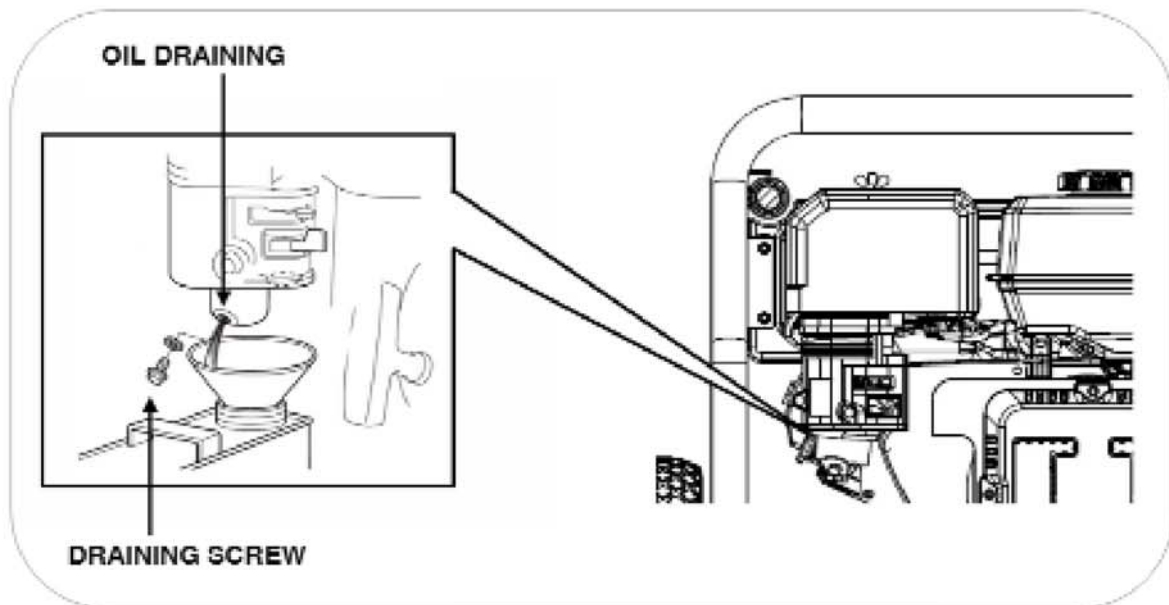

- 4 Remove the spark plug (see page 26) and pour a tbsp of clean motor oil (10 ~ 20 ml) in the cylinder. Pull the startup handle gently, this will make the engine spin and distribute the oil. Then install the spark plug again.

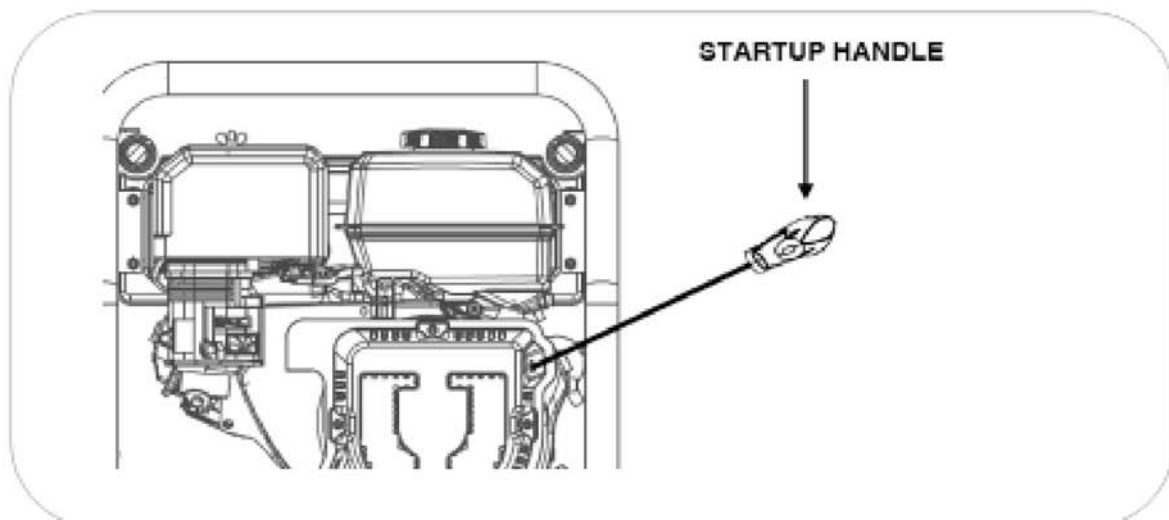

- 5 Pull the starter rope slowly until you feel resistance. In this point, the piston is rising in its compression stroke and the intake and exhaust valves are closed. This position helps protecting the engine against internal corrosion.

10. Troubleshooting:

- If you are unable to start up the engine:

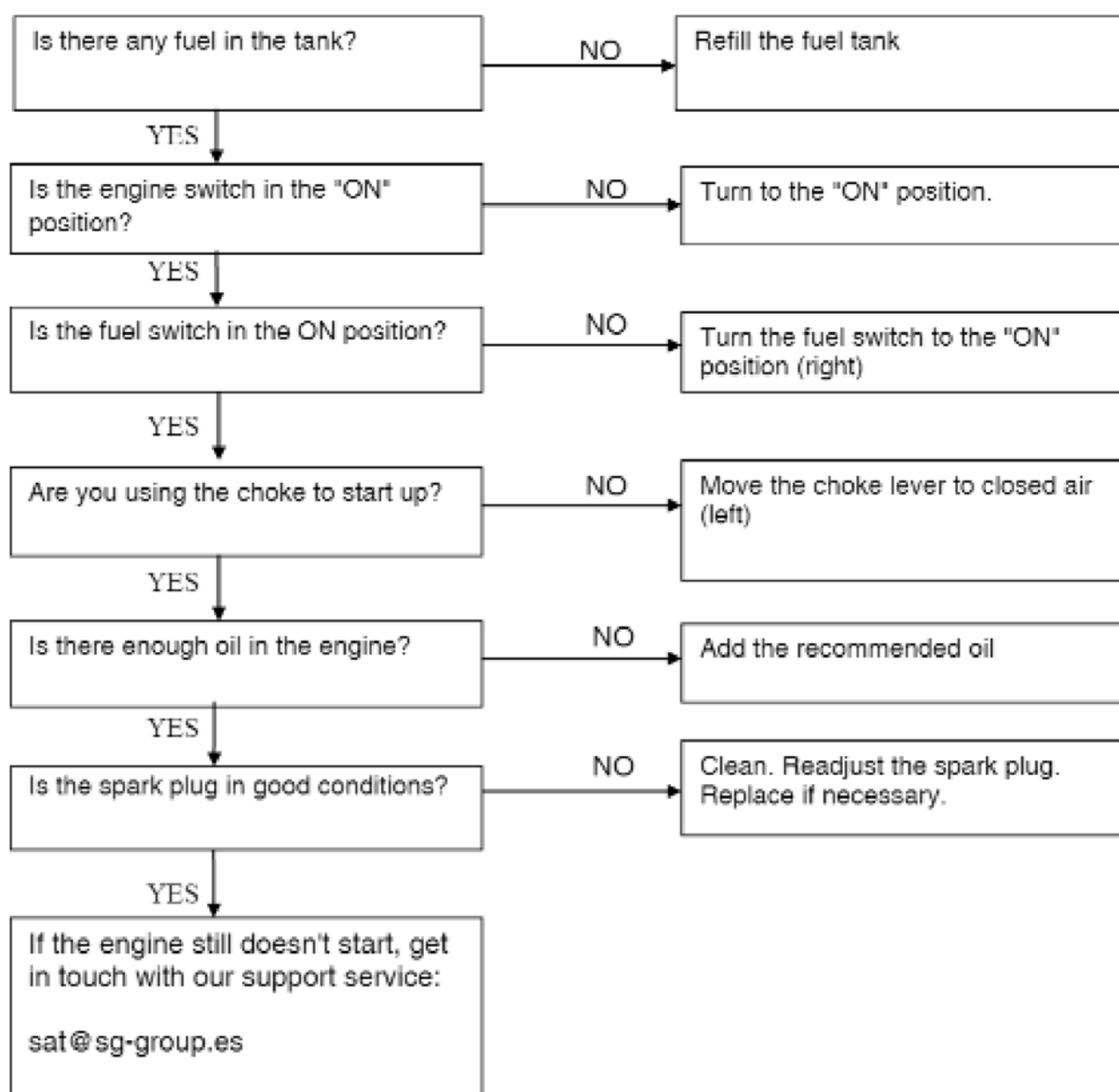

- The connected 230V equipments are not working:

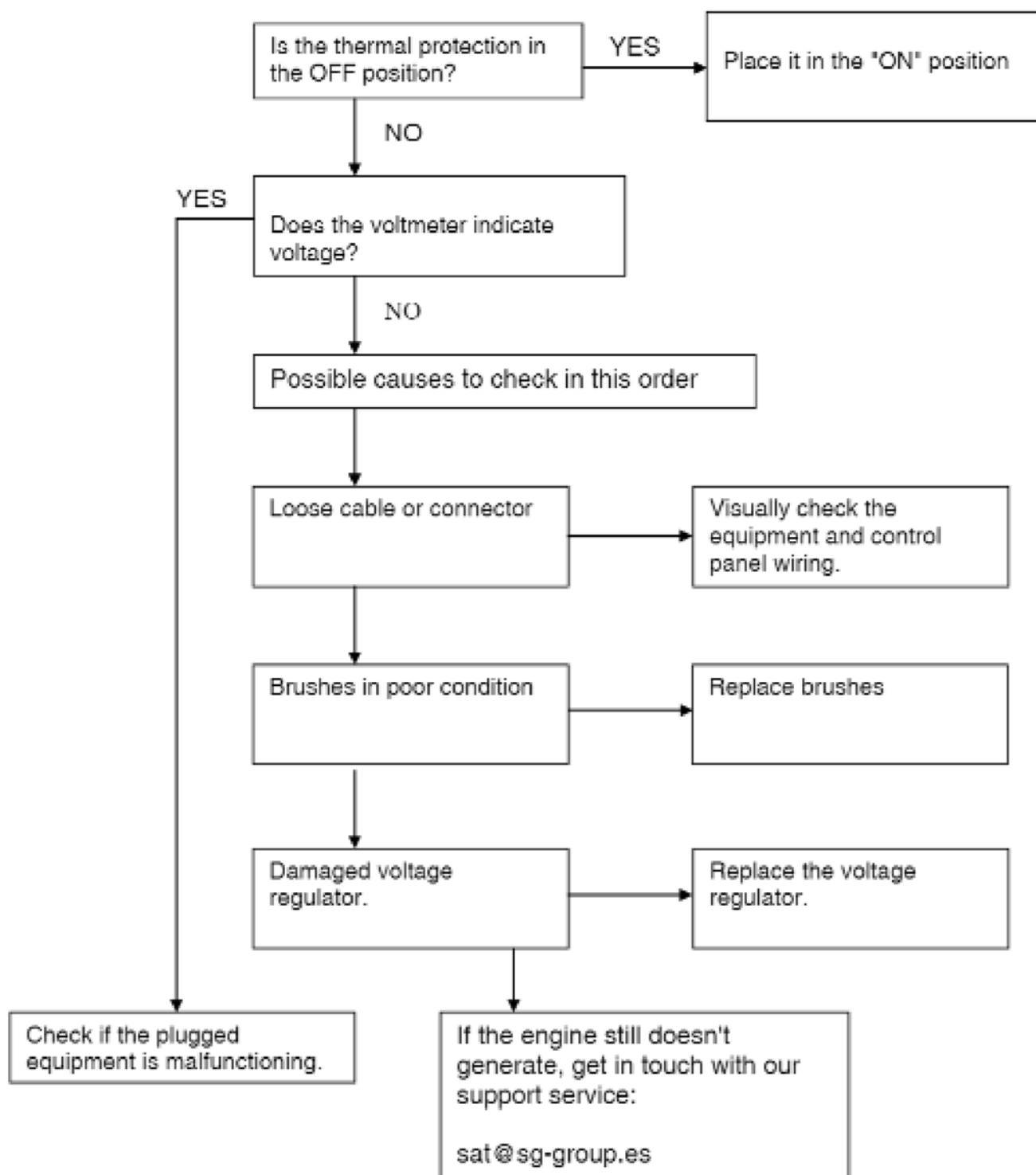

11. Technical information.

Technical characteristics.

Model	VELETA
Regulation – Voltage – Frequency	Electronic stabilizer – 230V – 50Hz
Maximum AC	2200w
Nominal AC	2000w
Engine model	Make GENERGY model SG60
Cubic capacity	190cc
Engine type	4-stroke OHV, air forced cooling.
Sound level to 7m	70dB (A)
Max. pressure guaranteed CE-LwA pursuant to 2000/14/EC	95dB
Startup type	Manual
Fuel tank capacity	3.6l
Hourly consumption - Autonomy at 25% 50% 75% loads	(0.7 l/h -5.1h) (0.9 l/h – 4h) (1.1 l/h – 3.2h)
Oil capacity – Type of oil	0.6L SAE10W30 - SAE10W40
Transportation kit	No
Dimensions L x W x H (cm)	60 x 51 x 45
Machine weight / gross packaging (Kg)	42 / 48
Reference	2013010

Model	JACA
Regulation – Voltage – Frequency	Electronic stabilizer – 230V – 50Hz
Maximum AC	3000w
Nominal AC	2600w
Engine model	Make GENERGY model SG70
Cubic capacity	210cc
Engine type	4-stroke OHV, air forced cooling.
Sound level to 7m	71dB (A)
Max. pressure guaranteed CE-LwA pursuant to 2000/14/EC	96dB
Startup type	Manual
Fuel tank capacity	3.6L
Hourly consumption - Autonomy at 25% 50% 75% loads	(0.8 l/h -4.5h) (1 l/h – 3.6h) (1.2 l/h – 3h)
Oil capacity – Type of oil	0.6L SAE10W30 - SAE10W40
Transportation kit	Yes, with 8" rubber tires and metallic wheel.
Dimensions without / with wheels L x W x H (cm)	60 x 51 x 45 / 70 x 65 x 50
Machine weight / gross packaging (Kg)	46 / 52
Reference	2013011

Model	NAVACERRADA
Regulation – Voltage – Frequency	Electronic stabilizer – 230V – 50Hz
Maximum AC	5500w
Nominal AC	5000w
Engine model	Make GENERGY model SG130E
Cubic capacity	385cc
Engine type	4-stroke OHV, air forced cooling.
Sound level to 7m	72dB (A)
Max. pressure guaranteed CE-LwA pursuant to 2000/14/EC	97dB
Startup type	Manual-Electrical (battery included)
Fuel tank capacity	6.5l
Hourly consumption - Autonomy at 25% 50% 75% loads	(1.4 l/h -4.6h) (1.7 l/h – 3.8h) (2.2 l/h – 2.9h)
Oil capacity – Type of oil	1.1L SAE10W30 - SAE10W40
Transportation kit	Yes, with 10" rubber tires and metallic wheel.
Dimensions without / with wheels L x W x H (cm)	74 x 53 x 58 / 77 x 69 x 60
Machine weight / gross packaging (Kg)	78 / 87
Reference	2013012

Model	ASTUN
Regulation – Voltage – Frequency	Electronic stabilizer – 230V – 50Hz
Maximum AC	7000w
Nominal AC	6000w
Engine model	Make GENERGY model SG150E
Cubic capacity	420cc
Engine type	4-stroke OHV, air forced cooling.
Sound level to 7m	74dB (A)
Max. pressure guaranteed CE-LwA pursuant to 2000/14/EC	97dB
Startup type	Manual-Electrical (battery included)
Fuel tank capacity	6.5L
Hourly consumption - Autonomy at 25% 50% 75% loads	(1.5 l/h -4.3h) (1.8 l/h – 3.6h) (2.4 l/h – 2.7h)
Oil capacity – Type of oil	1.1L SAE10W30 - SAE10W40
Transportation kit	Yes, with 10" rubber tires and metallic wheel.
Dimensions without / with wheels L x W x H (cm)	74 x 53 x 58 / 77 x 69 x 60
Machine weight / gross packaging (Kg)	81 / 90
Reference	2013013

Model	CANDANCHU
Regulation – Voltage – Frequency	Electronic stabilizer – 230/400V – 50Hz
Maximum AC 400V 0.8 Φ	6000w (7500va)
Nominal AC 400V 0.8 Φ	5500w (6800va)
Maximum AC 230V	4400w
Nominal AC 230V	4000w
Engine model	Make GENERGY model SG150E
Cubic capacity	420cc
Engine type	4-stroke OHV, air forced cooling.
Sound level to 7m	74dB (A)
Max. pressure guaranteed CE-LwA pursuant to 2000/14/EC	97dB
Startup type	Manual-Electrical (battery included)
Fuel tank capacity	6.5l
Hourly consumption - Autonomy at 25% 50% 75% loads	(1.5 l/h -4.3h) (1.8 l/h – 3.6h) (2.4 l/h – 2.7h)
Oil capacity – Type of oil	1.1L SAE10W30 - SAE10W40
Transportation kit	Yes, with 10" rubber tires and metallic wheel.
Dimensions without / with wheels L x W x H (cm)	74 x 53 x 58 / 77 x 69 x 60
Machine weight / gross packaging (Kg)	81 / 90
Reference	2013014

Model	RENT AM-7M
Regulation – Voltage – Frequency	Electronic stabilizer – 230V – 50Hz
Maximum AC	7000w
Nominal AC	6000w
Engine model	Make GENERGY model SG150E
Cubic capacity	420cc
Engine type	4-stroke OHV, air forced cooling.
Sound level to 7m	74dB (A)
Max. pressure guaranteed CE-LwA pursuant to 2000/14/EC	97dB
Startup type	Manual
Fuel tank capacity	6.5L
Hourly consumption - Autonomy at 25% 50% 75% loads	(1.5 l/h -4.3h) (1.8 l/h – 3.6h) (2.4 l/h – 2.7h)
Oil capacity – Type of oil	1.1L SAE10W30 - SAE10W40
Transportation kit	Yes, with 10" rubber tires and metallic wheel.
Dimensions without / with wheels L x W x H (cm)	74 x 53 x 58 / 77 x 69 x 60
Machine weight / gross packaging (Kg)	81 / 90
Reference	2013038

Model	RENT AM-7T
Regulation – Voltage – Frequency	Electronic stabilizer – 230/400V – 50Hz
Maximum AC 400V 0.9 Φ	6000w (7500va)
Nominal AC 400V 0.8 Φ	5500w (6800va)
Maximum AC 230V	4400w
Nominal AC 230V	4000w
Engine model	Make GENERGY model SG150E
Cubic capacity	420cc
Engine type	4-stroke OHV, air forced cooling.
Sound level to 7m	74dB (A)
Max. pressure guaranteed CE-LwA pursuant to 2000/14/EC	97dB
Startup type	Manual
Fuel tank capacity	6.5L
Hourly consumption - Autonomy at 25% 50% 75% loads	(1.5 l/h -4.3h) (1.8 l/h – 3.6h) (2.4 l/h – 2.7h)
Oil capacity – Type of oil	1.1L SAE10W30 - SAE10W40
Transportation kit	Yes, with 10" rubber tires and metallic wheel.
Dimensions without / with wheels L x W x H (cm)	74 x 53 x 58 / 77 x 69 x 60
Machine weight / gross packaging (Kg)	81 / 90
Reference	2013037

Noise level measurements:

- ✓ The noise level at 7 m is the average sound level (lpA) obtained in four directions and 7 meters from the generator.

NOTE: The noise level may vary noticeably in different environments.

Equipment regulation compliance:

- ✓ Tested in accordance to EN12601:2010: safety in generators powered by combustion engine
- ✓ In accordance to guidelines 2006/42/EC Machinery safety
- ✓ In accordance to guidelines 2006/95/EC Low voltage
- ✓ In accordance to guidelines 2004/108/EC Electromagnetic compatibility
- ✓ In accordance to 2000/14/EC (guideline 2005/88/EC) Sound emissions of the exterior equipment on stage II June 2006.

Environmental correction

Power specifications indicated are with the following values:

Altitude: 0m Ambient temperature: 25° Relative humidity: 30%

Factor "A" of environmental correction (Temperature and altitude):

Altitude (meters)	Ambient temperature (degrees celsius)				
	25	30	35	40	45
0	1	0.98	0.96	0.93	0.90
500	0.93	0.91	0.89	0.87	0.84
1000	0.87	0.85	0.82	0.80	0.78
2000	0.75	0.73	0.71	0.69	0.66
3000	0.64	0.62	0.6	0.58	0.56
4000	0.54	0.52	0.5	0.48	0.46

Factor "B" of environmental correction (humidity):

- ✓ Relative humidity 60 % correction factor C - 0.01
- ✓ Relative humidity 80% correction factor C - 0.02
- ✓ Relative humidity 90% correction factor C - 0.03
- ✓ Relative humidity 100% correction factor C - 0.04

Example of power calculation according to atmospheric conditions.

3KW generator, altitude: 1000m, Temperature: 35°C, Humidity: 80%

$$\begin{array}{ccccccc} \text{Power rating} & \times & (\text{Factor A} & - & \text{factor B}) & = & \text{Actual Power} \\ \downarrow & & \downarrow & & \downarrow & & \downarrow \\ 3 & \times & (0.82 & - & 0.02) & = & 2.4\text{KW} \end{array}$$

12. Warranty information

Your machine has the following warranty:

- ✓ 2 years for machines billed to consumers (individuals).
- ✓ 1 year for machines billed to companies, partnerships, cooperatives, autonomous parties...

The warranty covers any defect the machine may have during the warranty period, whenever the machine's maintenance and care have been appropriate. The warranty will cover any parts needed as well as labor.

The warranty does not cover consumables (filters, batteries, spark plugs) or preventive maintenance operations. Normal wear and tear of the components is not covered either.

OBRIGADO pela sua compra do Gerador a gasolina **GENERGY**.

- Os direitos de autor destas instruções pertencem à nossa empresa S&G España.
- É proibida a reprodução, transferência, distribuição de qualquer conteúdo do manual sem a autorização escrita de S&G España.
- "GENERGY" e "  " são respectivamente, a marca comercial e logótipo dos produtos GENERGY propriedade de S&G España.
- S&G España reserva-se o direito de modificar os produtos sob a marca GENERGY e a revisão do manual sem aviso prévio.
- Utilizar este manual como parte do gerador. Se revender o gerador, deve entregar o manual com o gerador.
- Este manual descreve como utilizar correctamente o gerador; ler cuidadosamente antes de utilizar o gerador. O correcto funcionamento e seguro garantem a sua segurança e prolonga a duração do gerador.
- S&G España inova continuamente o desenvolvimento dos seus produtos GENERGY tanto no que se refere à concepção como à qualidade. Apesar de esta ser a versão mais recente do manual, o seu conteúdo pode diferir ligeiramente do produto.
- Contactar o seu distribuidor GENERGY se tiver alguma questão ou dúvida.





Conteúdo do manual.

1. Informação de segurança.....	3
1.1 Resumo dos perigos mais importantes.....	3
2. Localização dos autocolantes de segurança e utilização	4
3. Identificação dos componentes.....	6
3.1 Painel de controlo.....	8
4. Verificações prévias de funcionamento.....	10
4.1 Ligação da bateria.....	11
4.2 Montagem do kit de transporte.....	13
4.3 Adição e verificação do óleo.....	14
4.4 Adição e verificação de combustível.....	15
5. Arranque do gerador em modo eléctrico.....	15
5.1 Arranque do gerador em modo manual.....	18
6. Utilização do gerador.....	20
6.1 Utilização da tomada de 230V de AC	21
6.2 Sobrecarga e rearme do equipamento.....	22
6.3 Sistema de alarme do óleo.....	23
7. Paragem do motor	23
8. Manutenção.....	24
8.1 Mudança do óleo.....	25
8.2 Manutenção do filtro de ar	26
8.3 Manutenção da vela.....	28
8.4 Manutenção da cuba de resíduos da válvula.....	29
9. Transporte e armazenamento.....	30
9.1 Transporte.....	30
9.2 Armazenamento.....	30
10. Solução de Problemas.....	32
11. Informação técnica.....	34
12. Informação da garantia.....	38
13. Declaração de conformidade.....	40
14. Serviço pós-venda.....	41

1. Informação sobre a segurança:

A segurança é muito importante. Ao longo de todo o manual estão incluídas mensagens importantes de segurança. Deve ler e cumprir estas mensagens para que a utilização deste equipamento seja totalmente segura.

As mensagens de segurança foram divididas em 4 tipos diferenciados pela gravidade das suas consequências se não foram cumpridas:

 PERIGO	Situação iminentemente perigosa que, se não for evitada, provocará lesões graves ou letais .
 ADVERTÊNCIA	Situação potencialmente perigosa que, se não for evitada, poderá provocar lesões graves ou letais .
 PRECAUÇÃO	Situação potencialmente perigosa que, se não for evitada, pode provocar lesões graves ou moderadas .
 NOTA	Situação que se não for evitada, pode causar danos materiais .

1.1 Resumo dos perigos mais importantes com a utilização do equipamento.

Ler por completo o manual do utilizador antes de utilizar o equipamento!

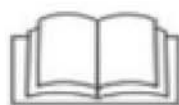

Utilizar o equipamento sem estar devidamente informado sobre o seu funcionamento e normas de segurança implica perigos. Não permitir que alguém utilize o grupo sem ter recebido instruções para tal.

A gasolina é explosiva e inflamável!



Não reabastecer com o equipamento em funcionamento.
Não reabastecer a fumar ou com chamas.
Limpar os derramamentos de gasolina.
Deixar arrefecer antes de reabastecer.
Usar recipientes homologados para gasolina.
Não utilizar o gerador em atmosferas potencialmente explosivas, instalações de gás ou similar, consultar os responsáveis de segurança

As emissões do motor contêm monóxido de carbono venenoso!



Nunca utilizar dentro de casa, garagens, túneis, caves ou qualquer local sem ventilação.
Não utilizar o equipamento perto de janelas ou portas por onde os gases possam entrar para o interior.
O escape liberta monóxido de carbono venenoso. Não se pode ver ou cheirar este gás pelo que é muito perigoso.

Atenção aos riscos eléctricos!



Não manusear o gerador com as mãos molhadas.
Não expor o gerador à chuva, humidade ou neve.
Verificar se os cabos eléctricos e os aparelhos a ligar estão em bom estado.
Ligar a tomada de terra do gerador.

2. Localização dos autocolantes de segurança e utilização 2 a 3kW

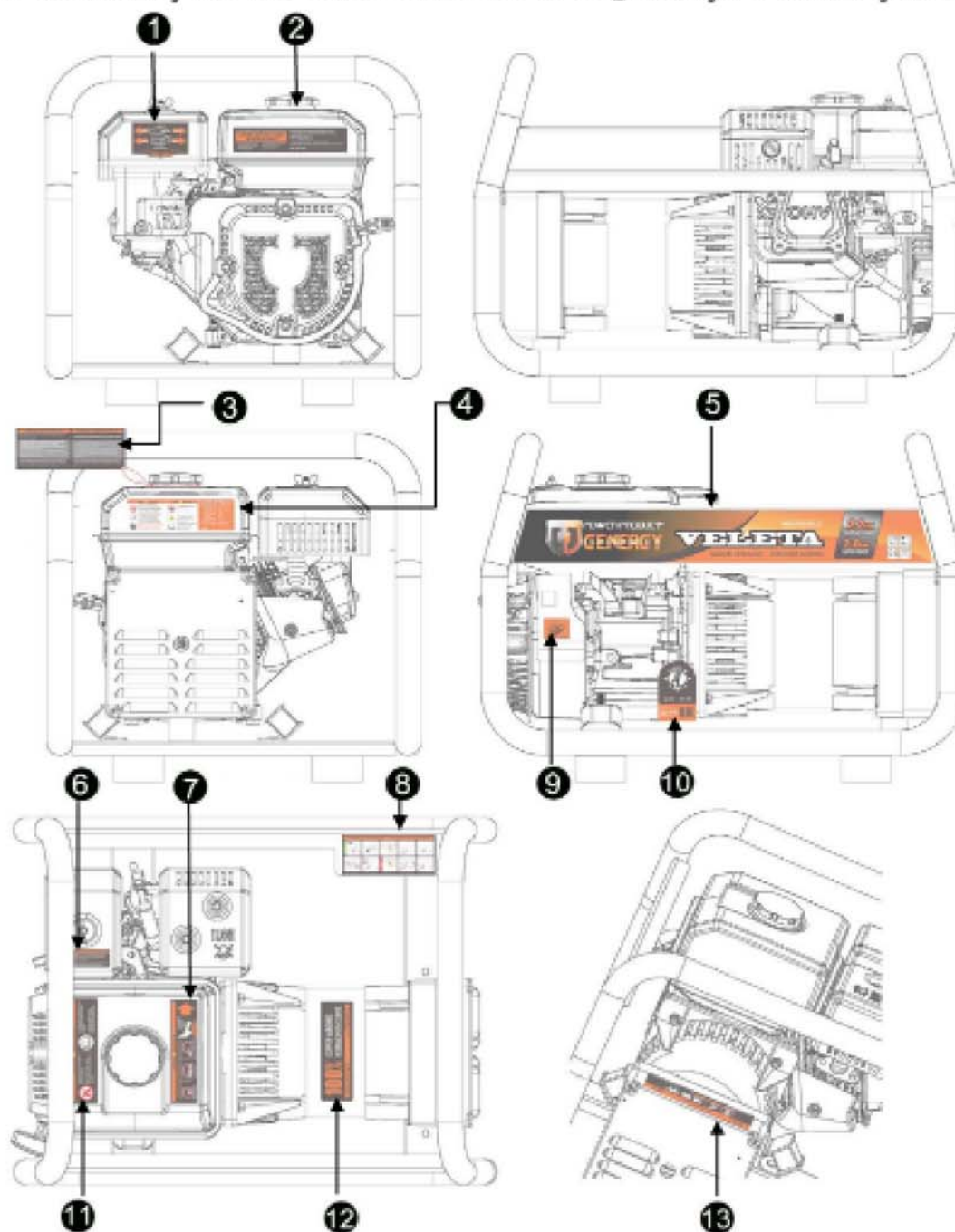

—1— Válvula gasolina Estrangulador	—2— Assistência pós-venda	—3— Avisos arranque
—4— Informação técnica do equipamento	—5— Autocolante da marca	—6— Manutenção do filtro de ar
—7— Perigo superfície quente	—8— Guia rápido de utilização	—9— Lembrete revisão óleo
—10— Aviso óleo	—11— Perigo Incêndio Aviso ler manual	—12— Material bobinagem
		—13— Informação saída electricidade

Localização dos autocolantes de segurança e utilização 4 a 7kW

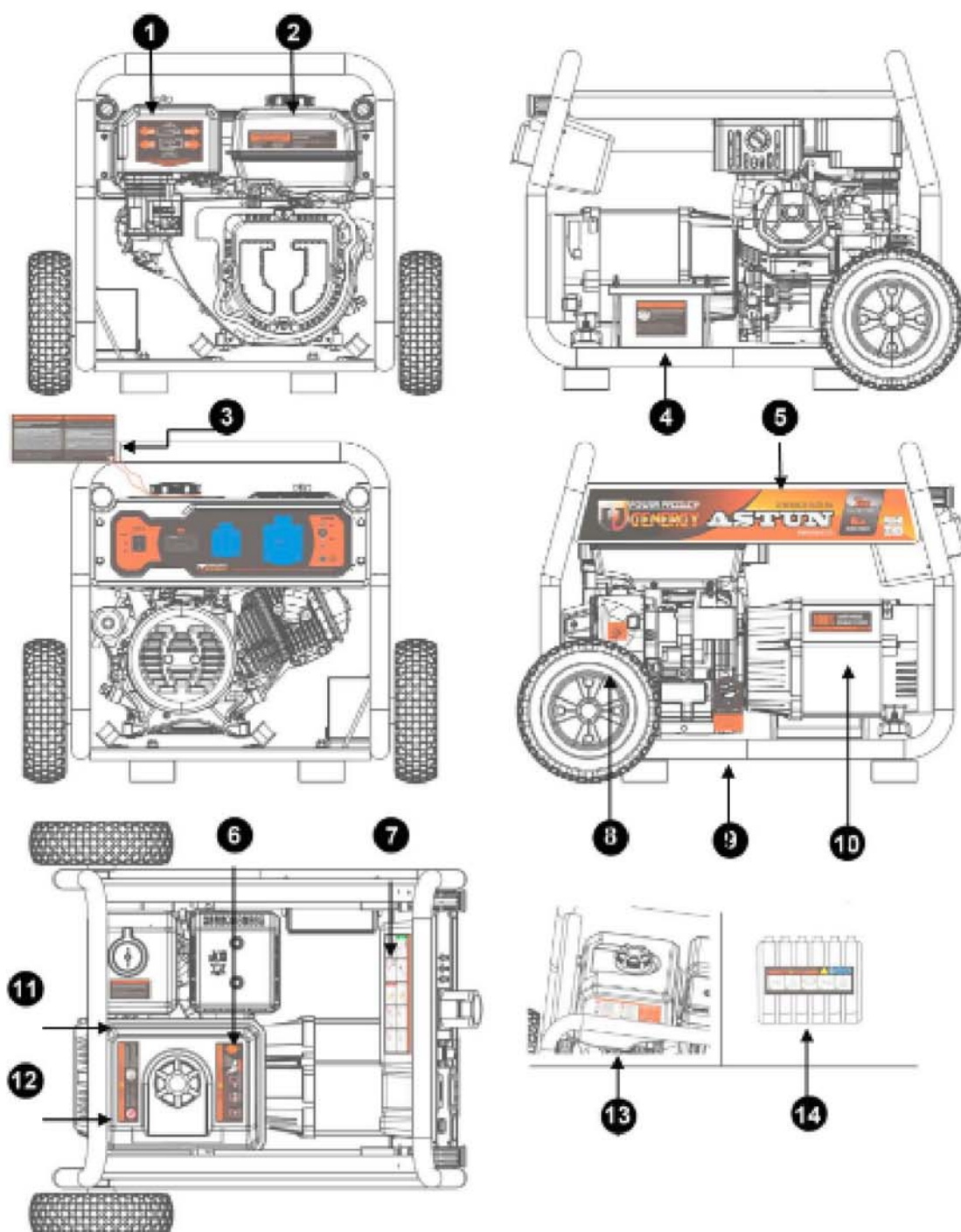

---1--- Válvula gasolina Estrangulador	---2--- Assistência pós-venda	---3--- Avisos arranque	---4--- Info bateria
---5--- Autocolante da marca	---6--- Perigo superfície quente	---7--- Guia rápido de utilização	---8--- Lembrete revisão óleo
---9--- Aviso óleo	---10--- Material bobinagem	---11--- Manutenção do filtro de ar	---12--- Perigo incêndio Aviso ler manual
---13--- Informação técnica do equipamento		---14--- Avisos e instruções de carga da bateria	

3. Identificação dos componentes modelos de 2 a 3kW

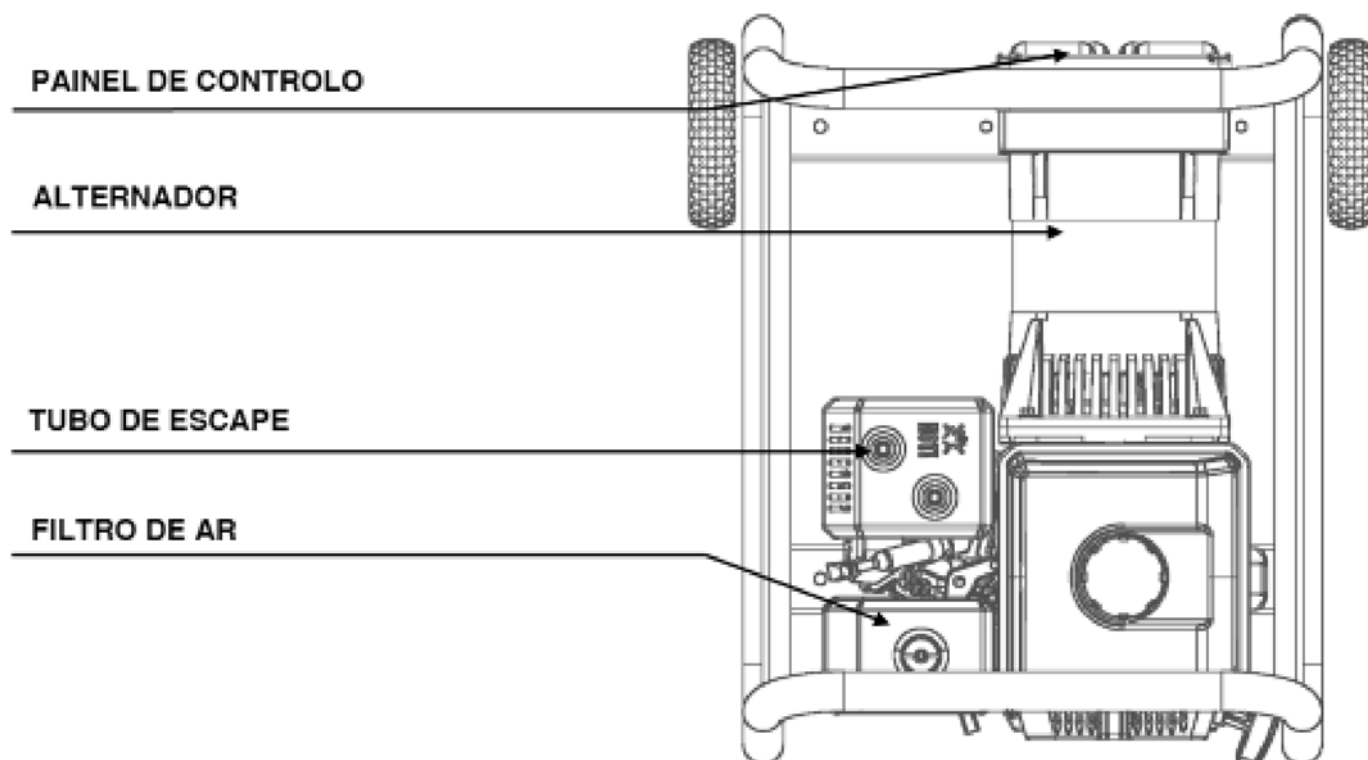
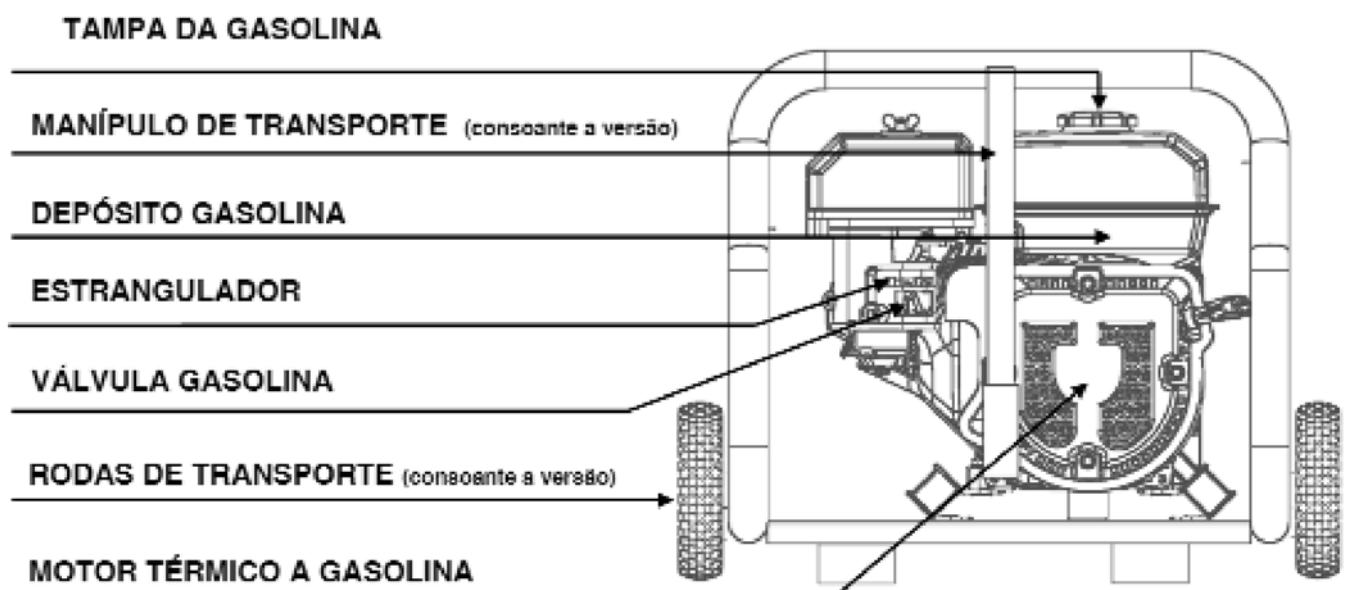

Identificação dos componentes modelos de 4 a 7kW

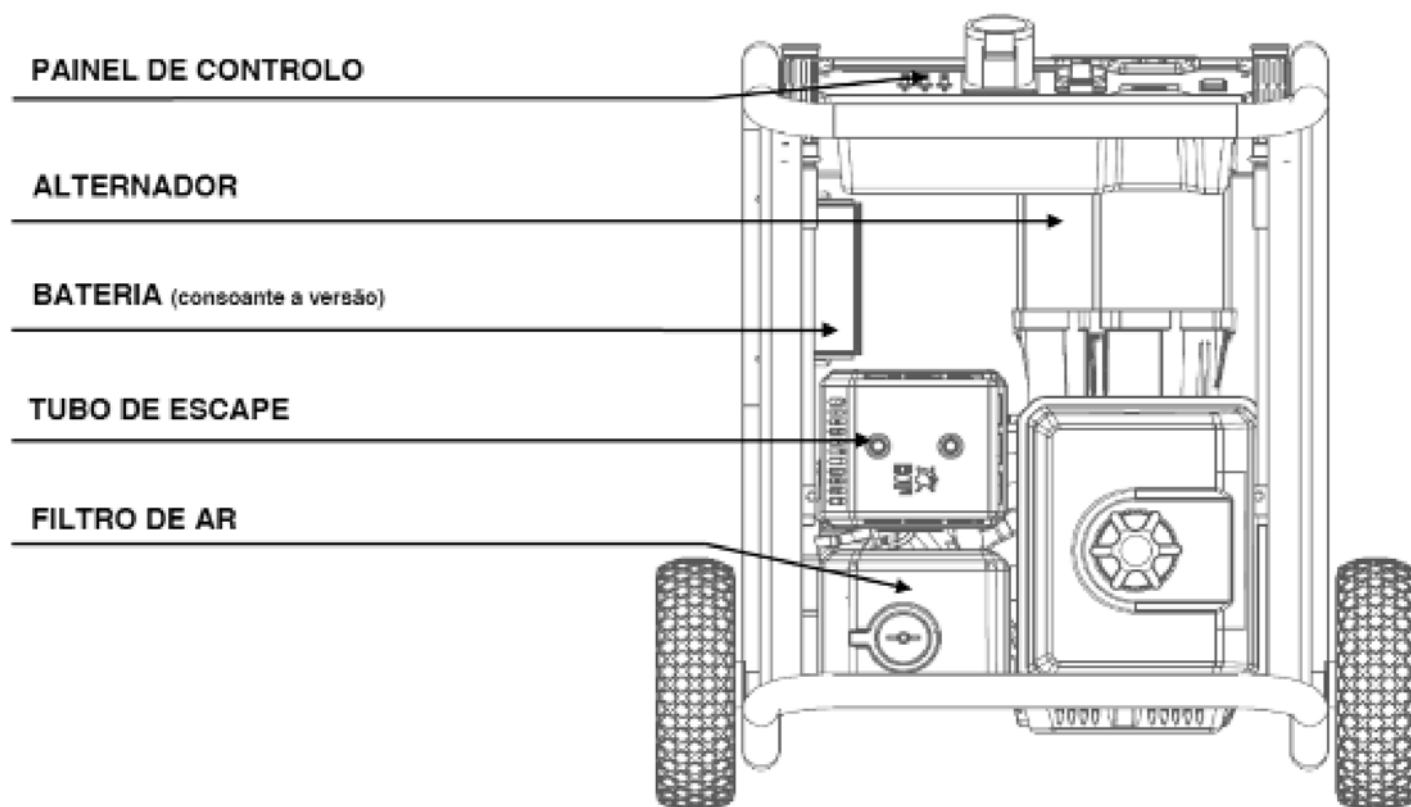
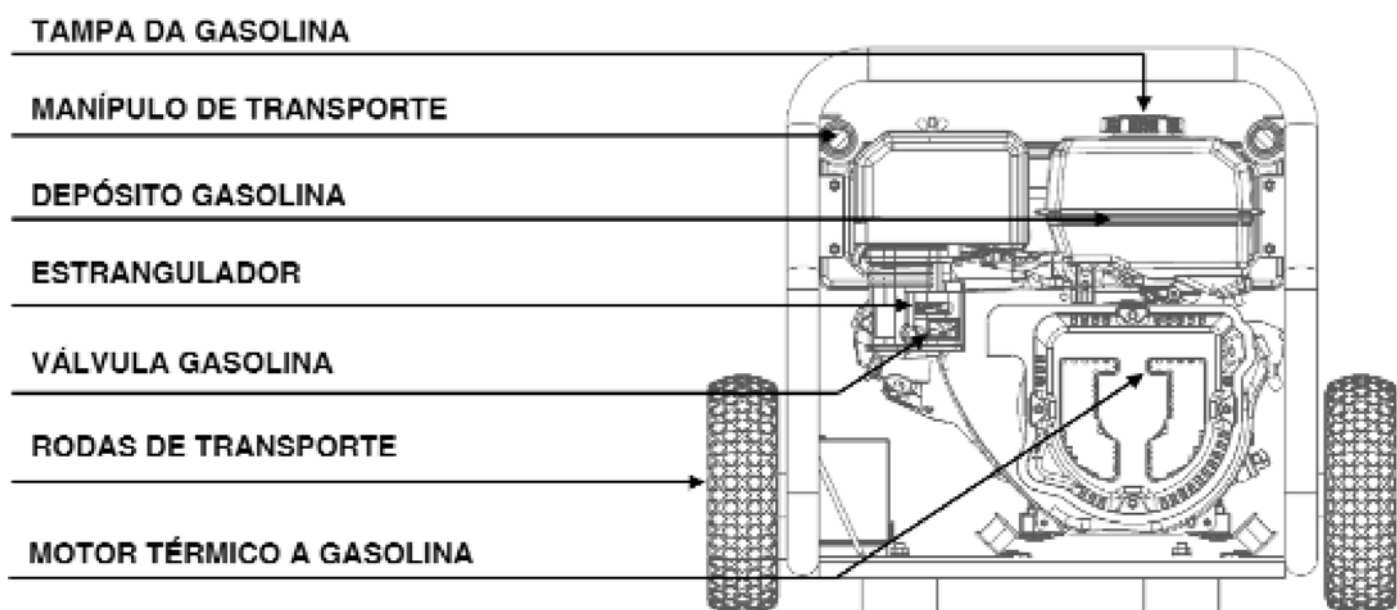

3.1 Painel de controlo.

MODELOS VELETA 2.2kW E JACA 3.0kW

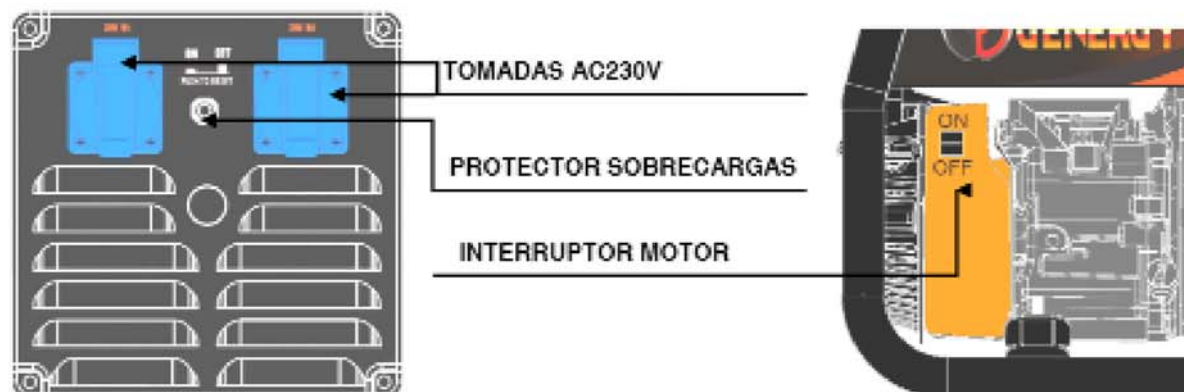

MODELO NACACERRADA 5.5kW E ASTUN 7.0kW

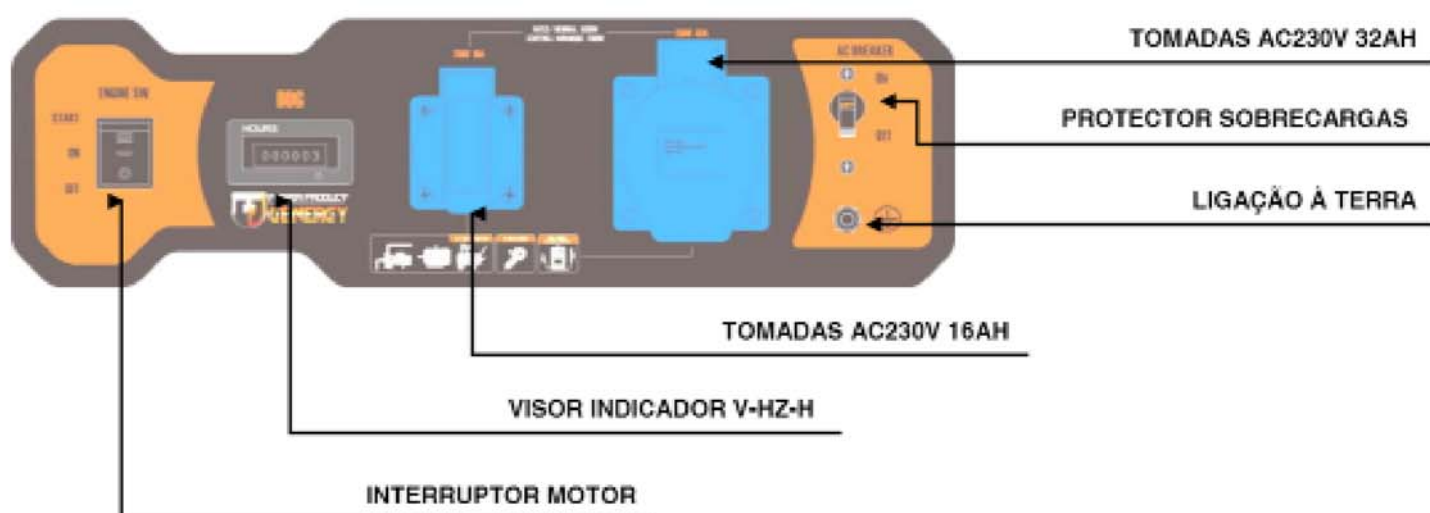

MODELO CANDANCHU 6.0kW (7.5kVA)

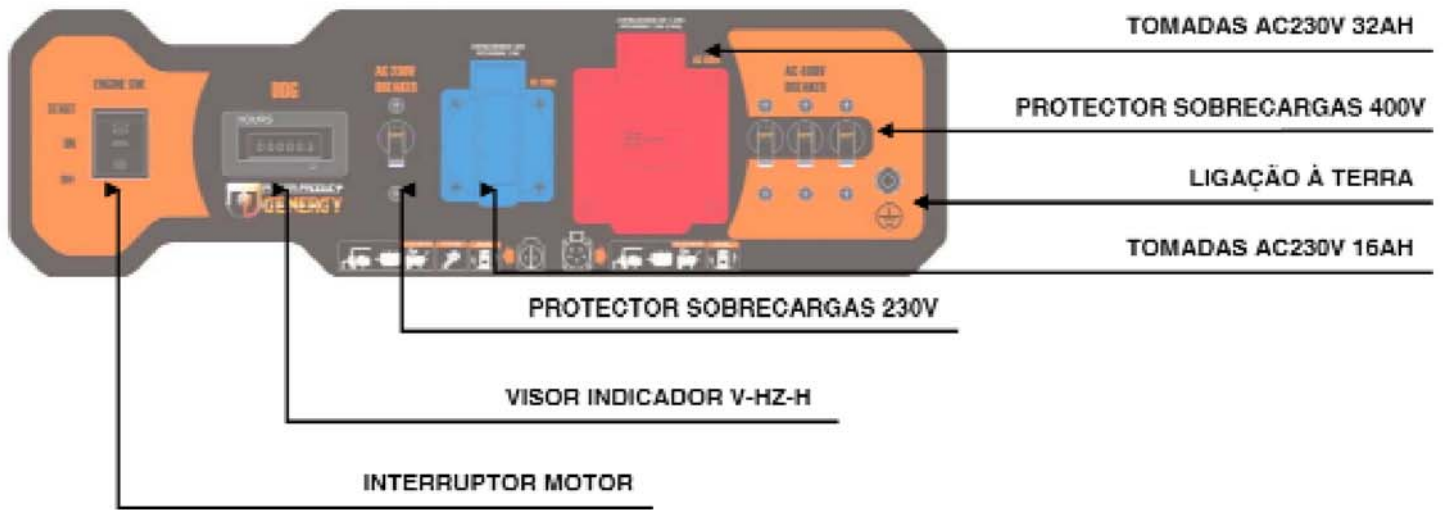

MODELO RENT AM-7T 6.0kW (7.5kVA)

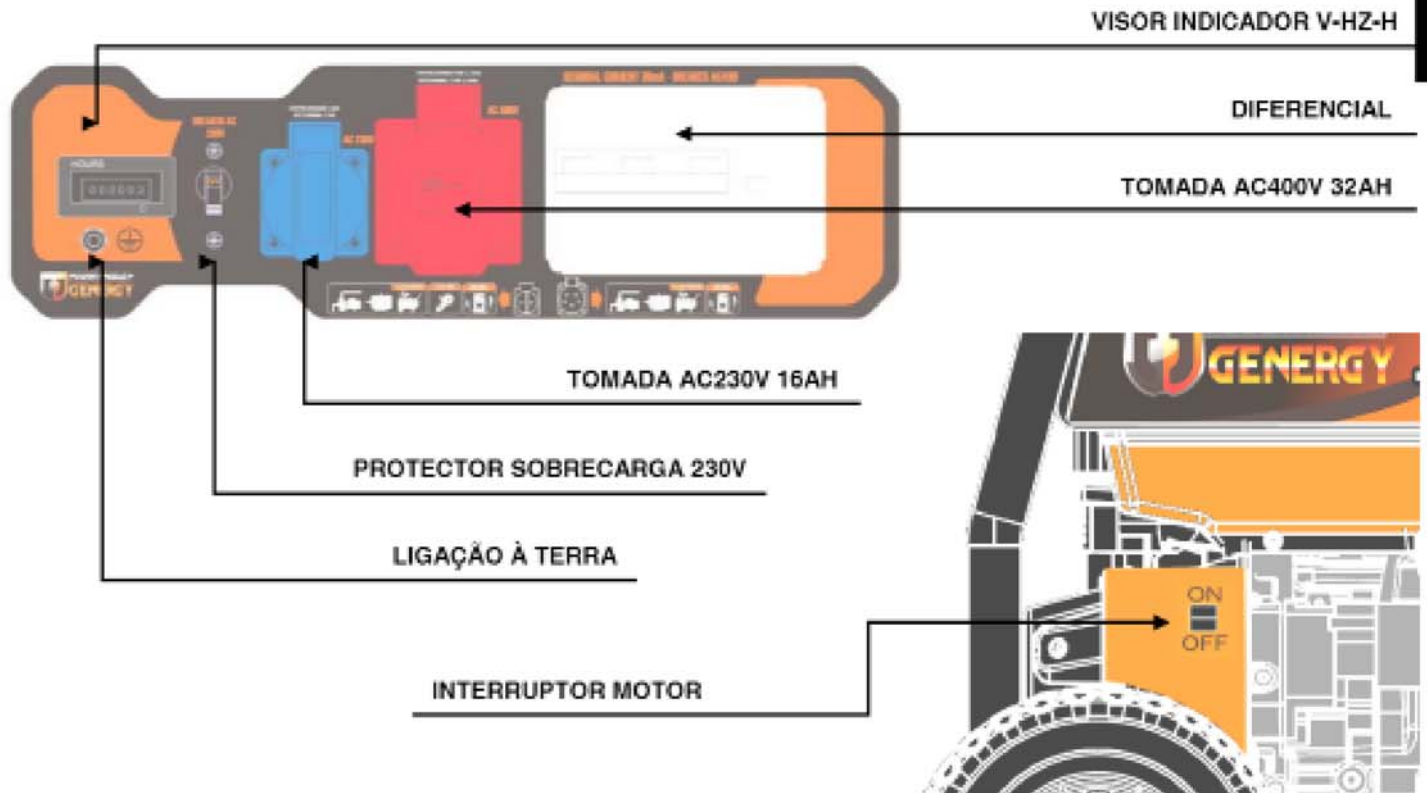

Português

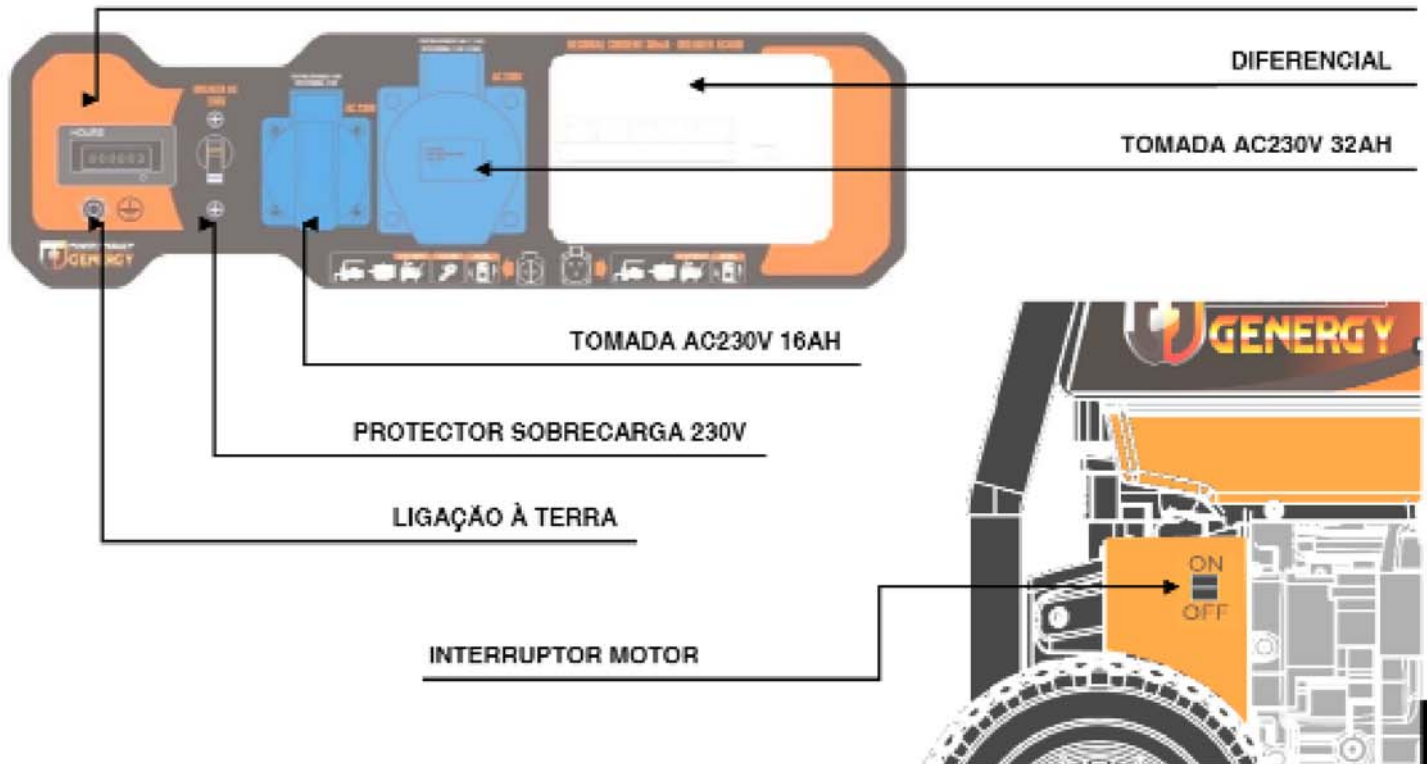

4 Verificações prévias de funcionamento

4.1 Ligação da bateria (apenas modelos com arranque eléctrico).

Antes de carregar o electrólito e ligar a bateria confirme que o interruptor do motor está na posição "OFF" ou "0".

Se tiver dúvidas em identificar o interruptor do motor confirme no capítulo 3.1 **PAINEL DE CONTROLO**.

Soltar as porcas do suporte de fixação da bateria, retirá-la e colocá-la sobre uma superfície nivelada e segura.



⊘ **ADVERTÊNCIA:** O ácido de carga da bateria é um líquido agressivo e corrosivo, use luvas e óculos de protecção antes de iniciar a preparação da bateria.

⊘ **ADVERTÊNCIA:** Manter crianças e animais longe da área enquanto realizar esta operação, os seus actos podem ser imprevisíveis.

⊙ **PRECAUÇÃO:** Não misturar o ácido com outros líquidos ou ácidos diferentes, não usar um ácido diferente do fornecido com o seu equipamento.

- 1 Retirar o autocolante de protecção da bateria.
- 2 Retirar a tampa de plástico das embalagens de ácido, deve guardá-los pois poderão fazer falta.

⊙ **PRECAUÇÃO:** Não perfurar nem retirar os selos de segurança das embalagens de ácido.



- 3 Pressionar as embalagens de ácido contra a bateria para que os selos sejam perfurados pelos orifícios existentes na bateria para este fim.
- 4 Para o ácido passar mais depressa dar palmadas suaves nas embalagens de ácido.
- 5 Utilizar as tampas de plástico conservadas no ponto "2" para fechar definitivamente a bateria.

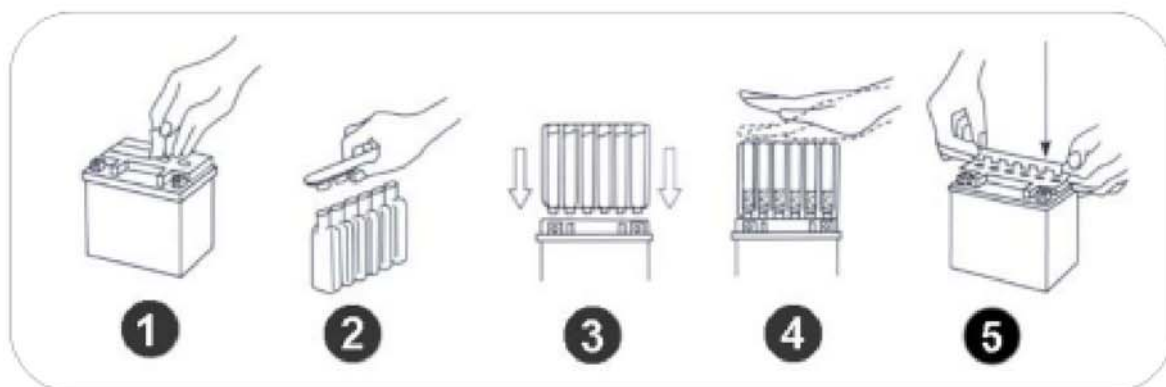

- 6 Voltar a instalar a bateria no bastidor do gerador de onde foi retirada e fixar com as barras de fixação.
- 7 Ligar os cabos de alimentação do gerador aos bornes da bateria.

☐ **NOTA:** Respeitar a polaridade dos cabos, ligar o cabo vermelho (+) ao terminal vermelho (+) da bateria e o cabo preto (-) ao negativo (-) da bateria.

☐ **NOTA:** Aumentar as precauções para que não existam contactos indesejáveis com os bornes da bateria e os cabos, entre eles ou contra uma parte metálica do equipamento.

4.2 Montagem do kit de transporte (consoante a versão)

Os modelos superiores a 4 kW têm os manípulos de transporte instalados de origem pelo que a sua montagem não é necessária.

Nos modelos inferiores a 4kW (que o incluam). Fixar o manípulo de transporte com os parafusos e porcas conforme a figura anexa.

Fixar o manípulo com a dobra para fora como mostrado no desenho, para o manípulo não ficar sobre a parte dianteira do motor.

O pino ou cavilha permite que o manípulo fique fixo na posição de dobrado.

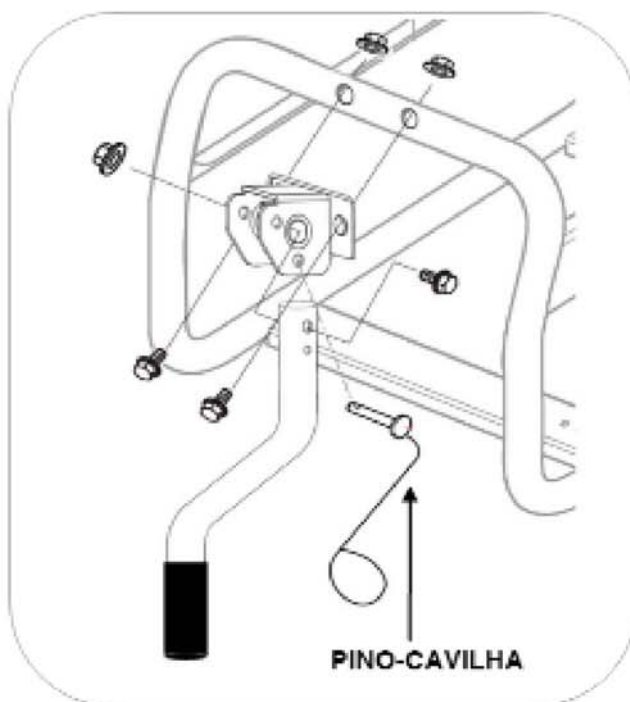

Fixação das rodas de transporte e pés de apoio:

Conforme a figura abaixo enroscar os eixos da roda sobre o bastidor do equipamento e fixá-los com a porca. A seguir introduzir as rodas nos eixos e fixar com anilha e porca.

A máquina é equipada com 4 pés de borracha. Se estiver usando rodas kit muitas vezes pode remover os 2 pés de borracha opostos do rodas, a máquina seria sentado por 2 pés de borracha de um lado e as rodas do outro. No entanto, se a unidade ser geralmente no mesmo lugar, recomendo manter os quatro pés de borracha.

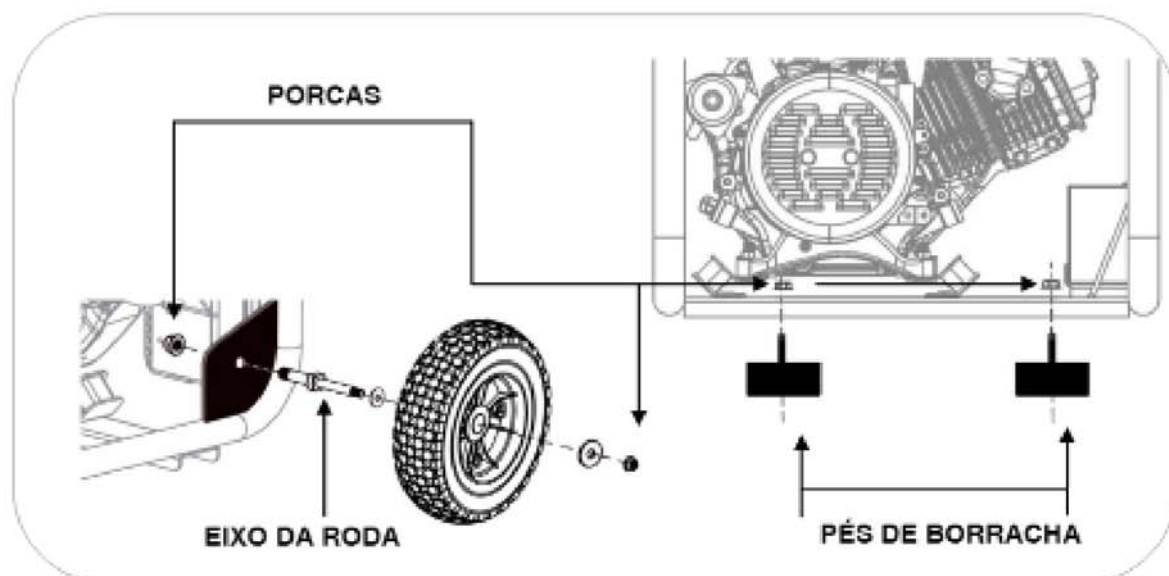

4.3 Adição e verificação do nível de óleo.

NOTA: O equipamento é entregue sem óleo de origem, **não tentar pôr o equipamento a funcionar sem ter posto óleo antes!**

Assegurar que o gerador está numa superfície perfeitamente nivelada para não se enganar no nível do óleo.

Retirar o tampão de enchimento de óleo e encha de óleo pelo orifício de enchimento até alcançar o nível máximo mostrado na figura abaixo.

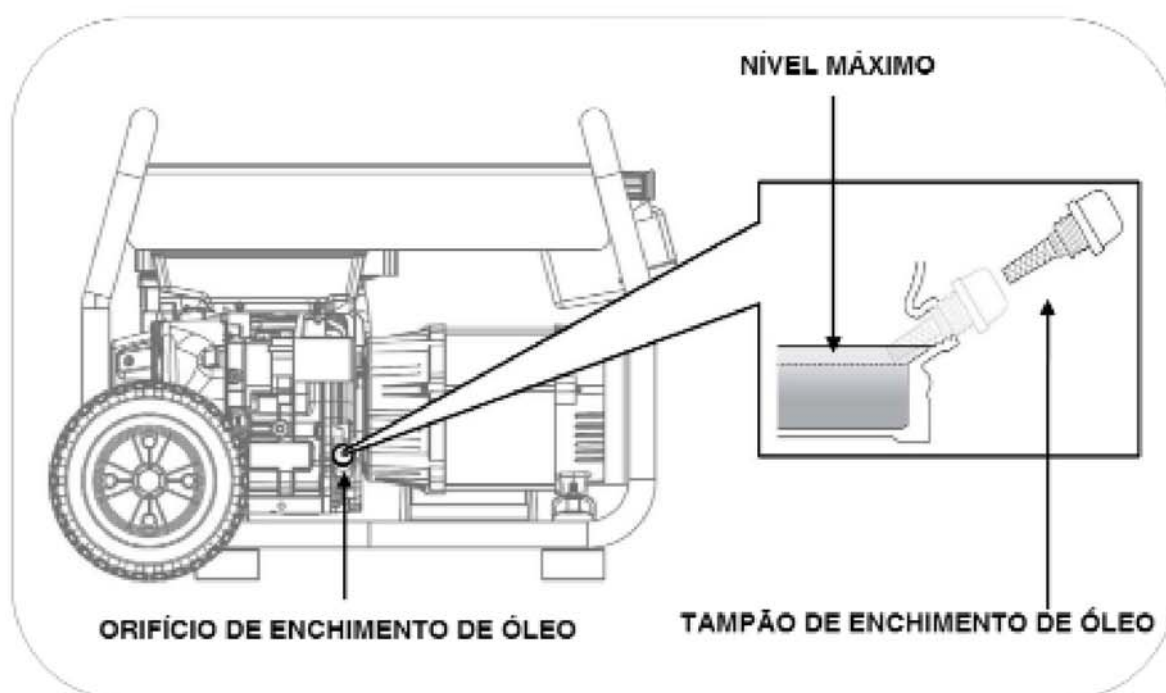

A capacidade de óleo indicativa até ao nível correcto conforme o modelo é:

- Modelos 2000 a 3000W 0,6 litros.
- Modelos 4000 a 7000W 1,1 litros.

Usar óleo de motor de 4 tempos de boa qualidade SAE10W30 ou SAE10W40. Qualidade de óleo recomendada API "SJ" (USA) ou ACEA "A3" (EUROPA) ver especificações da embalagem).

NOTA: Ter em conta que o motor consome algum óleo com a utilização, verificar o nível de óleo antes de cada utilização e repor se o nível diminuiu.

NOTA: Nunca usar óleos já usados, sujos, em mau estado ou se não conhecer o seu grau e qualidade. Não misturar óleos de tipos diferentes.

4.4 Adição e verificação do nível de combustível.

- ☐ **NOTA:** Usar unicamente gasolina sem chumbo (86 octanas ou superior)
- ☐ **NOTA:** Nunca usar restos de gasolina, contaminada ou misturas de óleo/gasolina.
- ☐ **NOTA:** Evitar a entrada de sujeira ou água no depósito de combustível.
- ☐ **NOTA:** Não usar uma mistura de gasolina com etanol ou metanol, caso contrário, pode danificar seriamente o motor.

Retirar a tampa de combustível rodando no sentido contrário ao dos ponteiros do relógio, encher de gasolina sem chegar ao nível máximo da figura abaixo. A capacidade aproximada do depósito é de 3,6 litros para os modelos até 3000W e de 6,5 litros para os modelos superiores a 3000W.

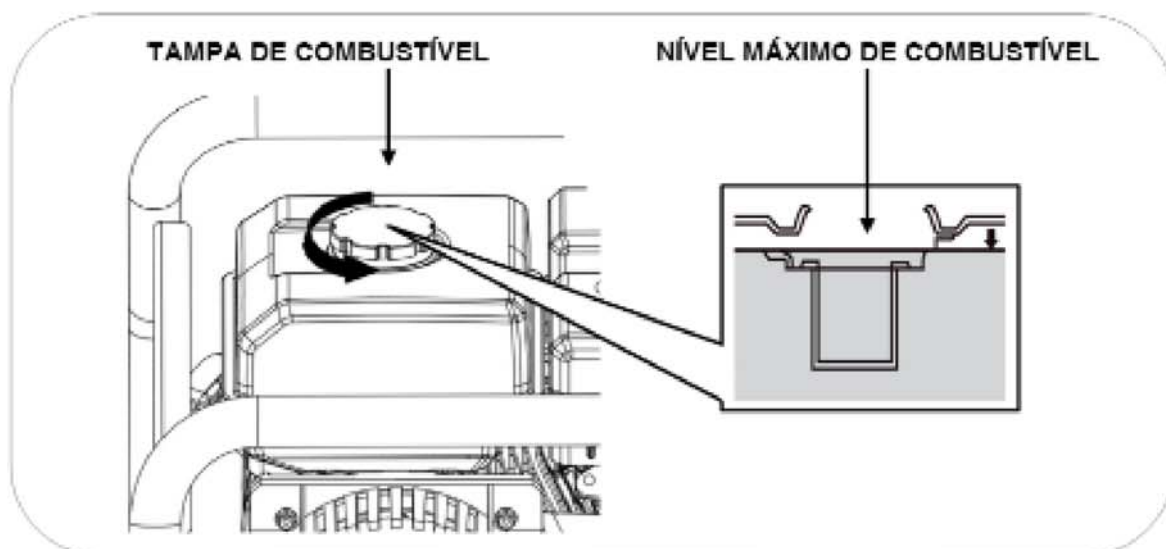

⚡ **PERIGO:** A gasolina é extremamente explosiva e inflamável. É totalmente proibido fumar, foguear ou fazer qualquer tipo de chama no momento de reposição ou no local de armazenamento do combustível.

⊘ **ADVERTÊNCIA:** Manter o combustível fora do alcance das crianças.

⊘ **ADVERTÊNCIA:** Evitar derramamentos de combustível ao reabastecer. (Limpar possíveis derramamentos antes de ligar de novo o motor)

⊘ **ADVERTÊNCIA:** Não encher demasiado o depósito de combustível (não ultrapassar o nível máximo). Depois de reabastecer, confirmar que a tampa do depósito está fechada e segura.

⊙ **PRECAUÇÃO:** Evitar o contacto com a pele e não respirar o vapor do combustível.

5 Arranque do gerador com bateria*

*Apenas modelos com arranque eléctrico, para modelos com arranque manual ir para o ponto 5-B na página 19.

- 1 Rodar a válvula de passagem de gasolina para a direita, (aberto/ON)

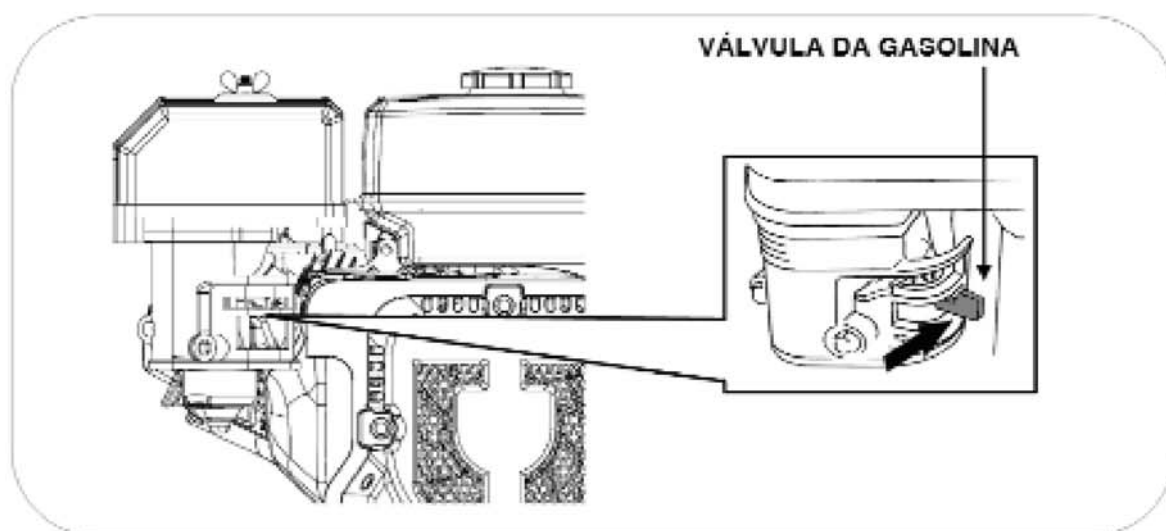

- 2 Rodar a alavanca do estrangulador para a esquerda (posição de ar fechado), esta posição enriquece a mistura de gasolina e facilita o arranque.

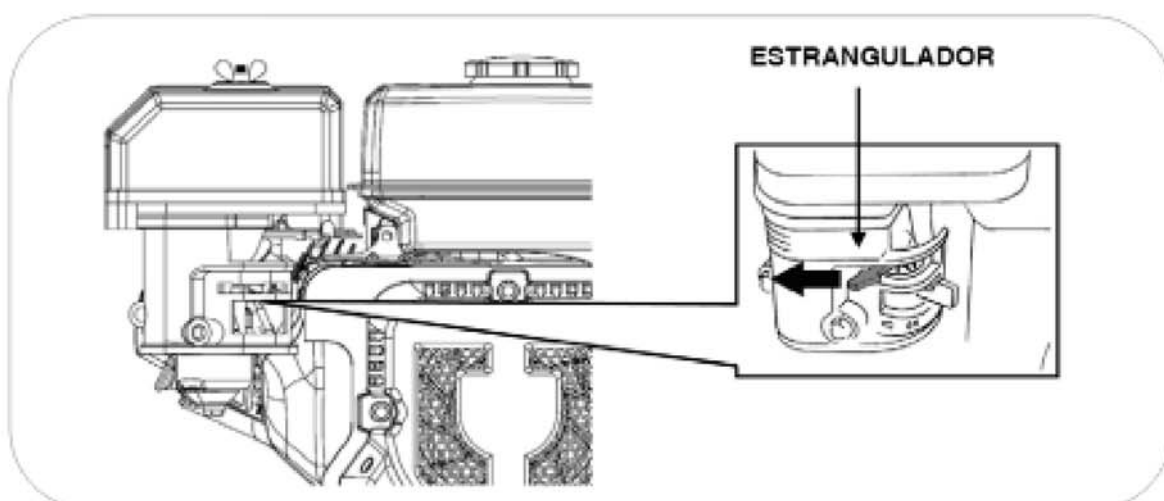

Pode não ser necessário usar o estrangulador se o motor foi parado recentemente e ainda estiver quente.

3 Premir o interruptor de arranque do motor para "ON" e depois para "START", soltar assim que o motor arrancar.

NOTA: Se o motor não arrancar em 3 ou 4 segundos, soltar o interruptor de arranque e esperar alguns segundos antes de voltar a tentar para evitar o sobreaquecimento do motor de arranque.

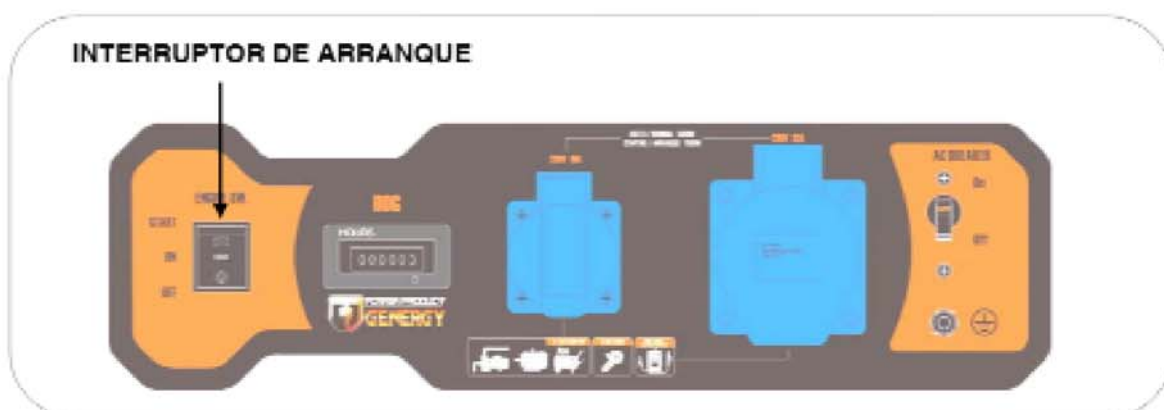

4 Depois de arrancar esperar alguns segundos e depois rodar a alavanca do estrangulador para a direita (posição de ar aberto). O motor começará a trabalhar de forma estável e está pronto para ligar os equipamentos.

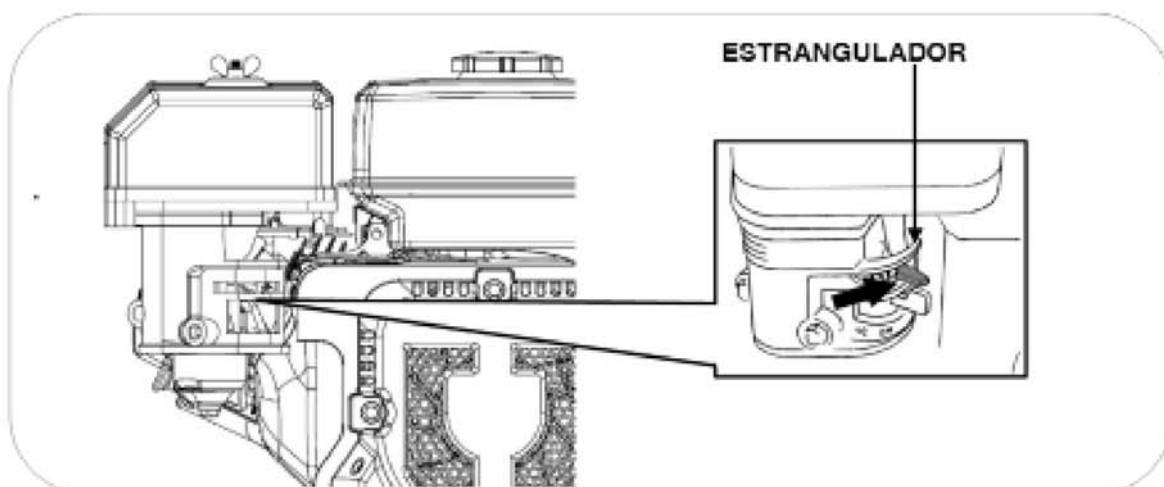

NOTA: Não deixar o estrangulador numa posição intermédia, a mistura seria demasiado rica e o motor trabalharia de forma incorrecta.

Na primeira colocação em funcionamento do equipamento, a bateria pode ter pouca carga se tiver estado muito tempo armazenada. Se verificar que a carga é insuficiente arrancar o equipamento de forma manual (passar ao ponto 5B). A bateria recarrega automaticamente durante o funcionamento do gerador.

5.1 Arranque manual do gerador.

- 1 Rodar a válvula de passagem de gasolina para a direita, (aberto/ON)

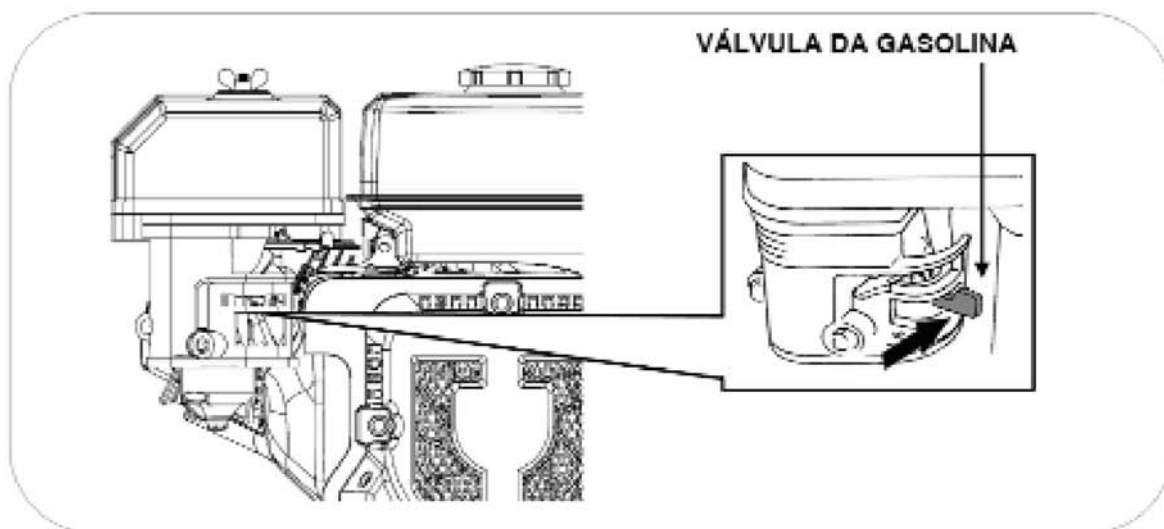

- 2 Rodar a alavanca do estrangulador para a esquerda (posição de ar fechado), esta posição enriquece a mistura de gasolina e facilita o arranque.

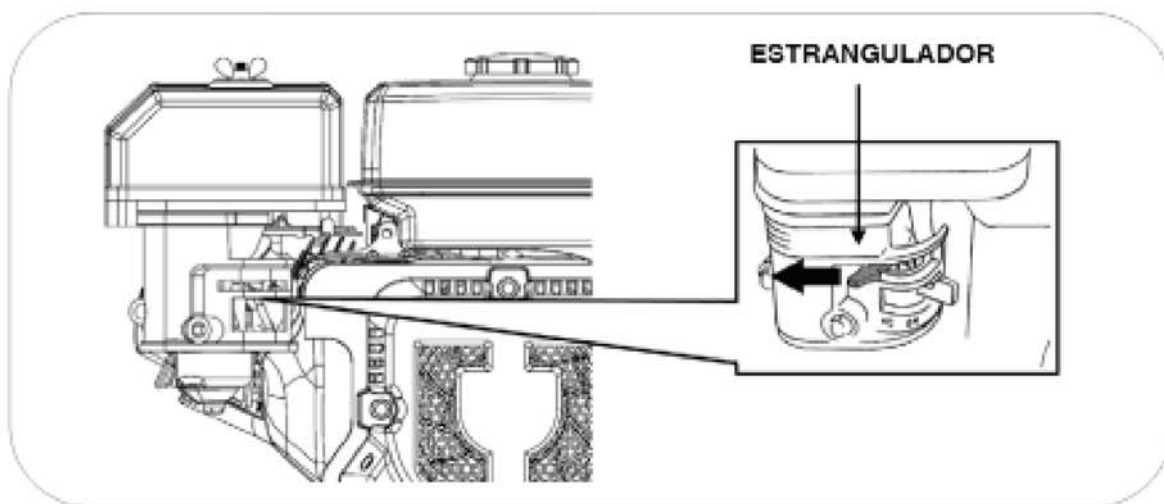

Pode não ser necessário usar o estrangulador se o motor foi parado recentemente e ainda estiver quente.

3 Colocar o interruptor de arranque do motor em ligado "ON"



4 Puxar o manípulo de arranque lentamente até o fim para calcular o curso máximo do cabo (e não o ultrapassar depois quando puxar vigorosamente), em seguida, soltar o cabo para recolher.

Puxar de novo com suavidade até sentir uma leve resistência, então deixar recolher a cabo e puxar vigorosamente para o motor arrancar.

Se o motor não arrancar à primeira tentativa repetir a operação.

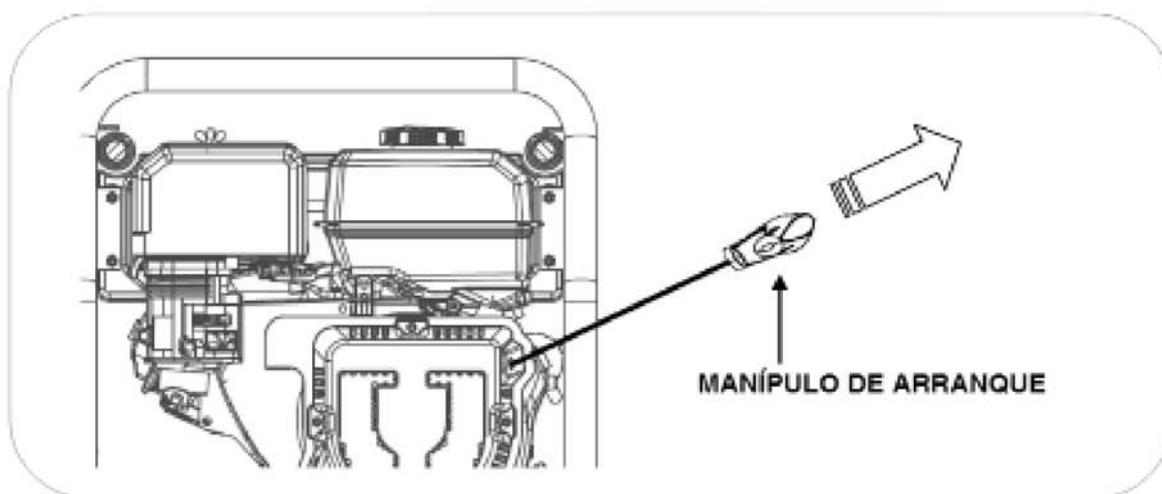

NOTA: Se atingir o fim de curso do cabo bruscamente, poderá danificar a mola de retorno do puxador ou o cabo o que não está coberto pela garantia.

NOTA: Não soltar o manípulo depois do esticão para evitar que o puxador bata no equipamento. Acompanhar com a mão o manípulo até que fique recolhido.

NOTA: Nunca puxar o cabo de novo se o gerador já arrancou e está em movimento.

5 Depois de arrancar esperar alguns segundos e depois rodar a alavanca do estrangulador para a direita (posição de ar aberto). O motor começará a trabalhar de forma estável e está pronto para ligar os equipamentos.

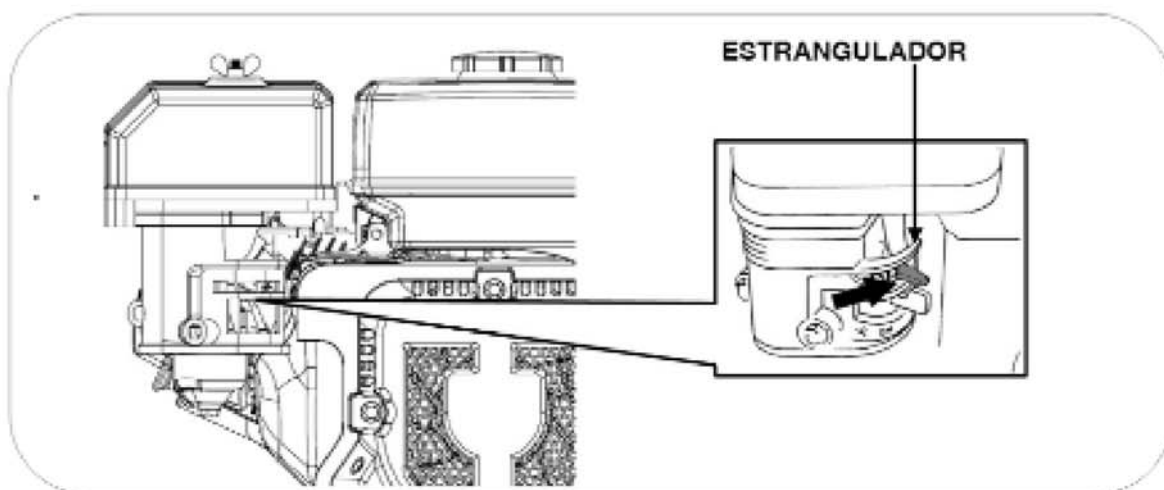

NOTA: Não deixar o estrangulador numa posição intermédia, a mistura seria demasiado rica e o motor trabalharia de forma incorrecta.

Modificação do carburador para funcionamento a grande altitude

A grandes altitudes, a mistura normal de ar-combustível do carburador será demasiado rica. O rendimento reduzir-se-á e o consumo de combustível aumentará. Uma mistura muito rica, vai sujar a vela e dificultará o arranque.

Se o gerador funcionar sempre em altitudes acima dos 1000 metros, contactar um serviço MAG autorizado para modificar o carburador (este serviço não está na garantia portanto será sujeito a orçamento).

A potência de saída 230V do gerador variará em função da altitude e outros elementos como humidade e temperatura, consultar o capítulo correcção ambiental deste manual.

NOTA: Se o carburador foi modificado para funcionar a grande altitude, a mistura de ar-combustível será demasiado pobre para funcionar a baixa altitude. O funcionamento em baixa altitude pode provocar o sobreaquecimento do motor e danos graves no mesmo. Neste caso, seria necessário voltar a colocar o carburador no seu estado original.

6 Utilização do gerador:

⊘ ADVERTÊNCIA: Confirmar a ligação da tomada de terra (eléctrodo de terra). Se tiver dúvidas consultar o seu electricista.

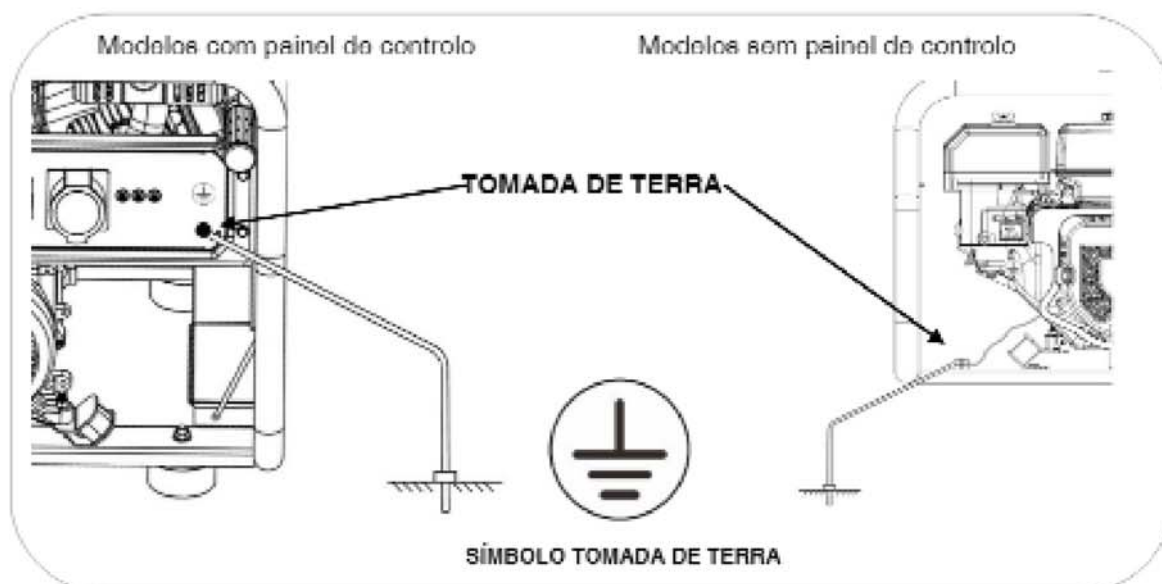

⊘ ADVERTÊNCIA: Nunca ligar a saída de tensão de 230V do equipamento a um edifício ou habitação (nem quando houver um corte de luz). O retorno de tensão de rede entraria em conflito com a tensão do gerador e causaria danos graves ao equipamento, ou até mesmo um incêndio.

⊘ ADVERTÊNCIA: Não fazer a ligação em paralelo com outros geradores, ambos ficariam danificados e com risco de incêndio.

☐ NOTA: Não ligar uma extensão ao tubo de escape.

☐ NOTA: Quando necessitar de um cabo de extensão, certificar que usa um cabo de borracha de boa qualidade (conforme IEC245 ou normas equivalentes) e secção adequada:

- ✓ Comprimento do cabo de 60m: usar cabo de 1,5mm²
- ✓ Comprimento de cabo de 100m: usar cabo de 2,5mm²

☐ NOTA: Os aparelhos que usam motor como compressores, bombas de água, serras, radiais, etc., necessitam até 3 vezes mais de potência para o seu arranque. Como exemplo, uma bomba de água de 500W necessitaria de um gerador de 1500W para o seu arranque. Verificar se as cargas a ligar não excedem a potência máxima do grupo conforme esta indicação,

6.1 Utilização da tomada de 230V de Corrente alterna.

NOTA: Confirmar que não há aparelhos ligados ao gerador, caso contrário, desligar tudo antes de o motor arrancar.

Arrancar o motor conforme os passos indicados neste manual.

Depois de arrancar verificar se a protecção térmica (BREAKER) está na posição "ON", agora pode ligar os seus aparelhos.

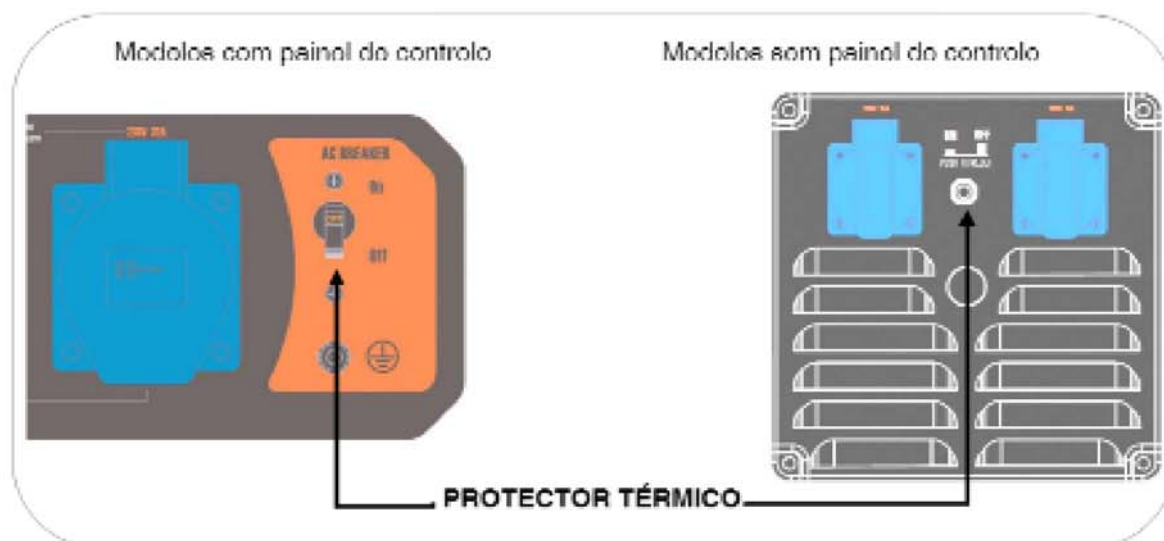

Para melhorar o funcionamento do motor e prolongar a duração do equipamento, é recomendado um tempo de "rodagem" de 20 horas sem forçar o gerador, com cargas não superiores a 60% da saída máxima do equipamento.

⚠ ADVERTÊNCIA: Confirmar que todos os aparelhos eléctricos estão em boas condições de funcionamento antes de ligar ao gerador.

Se um aparelho eléctrico funcionar anormalmente, lentamente ou se parar de repente, desligar o motor do gerador de imediato e desligar o aparelho.

6.2 Sobrecarga e rearme do equipamento.

No caso de sobrecarga ou curto-circuito o disjuntor térmico de protecção para sobrecargas "BREAKER" passará à posição "OFF" desligando a saída de tensão.

Em caso de sobrecarga, desligar em primeiro lugar os equipamentos ligados.

Depois de desligados os equipamentos voltar a rearmar o protector para sobrecargas passando à posição "ON" para restaurar a saída de tensão do grupo.

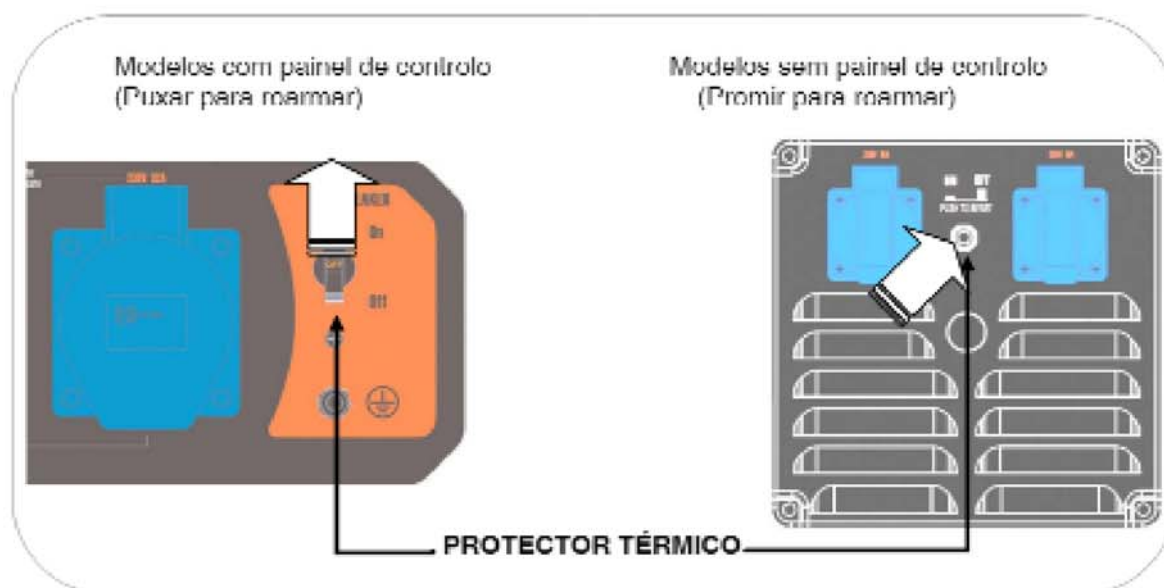

Se ao ligar os aparelhos o protector de sobrecarga voltar a saltar, desistir de ligar o aparelho. O aparelho ligado pode ter um problema ou exceder a potência do gerador.

NOTA: Se verificar que o gerador não aguenta a carga ou não a aceita, não insistir. As sobrecargas contínuas podem afectar negativamente o grupo.

Recordar que muitos equipamentos necessitam de um consumo extra para o seu arranque. Os aparelhos que usam motor como compressores, bombas de água, serras circulares ou outros, consomem até 3 vezes mais no seu arranque. Como exemplo, uma bomba de água de 1000W necessitará de 3000W para arrancar, pelo que necessitaríamos de um gerador não inferior a 3000W.

6.3 Sistema de alerta do óleo.

O sistema de alerta do óleo está concebido para evitar danos no motor, causados por quantidade insuficiente de óleo no cárter. Antes do nível de óleo no cárter do motor ficar abaixo de um limite de segurança, o sistema de alerta do óleo desligará o motor automaticamente.

NOTA: A protecção por falta de óleo deve ser considerada como uma segurança extrema. É da responsabilidade única do utilizador verificar o nível de óleo antes da cada utilização como indicado no manual. É pouco provável que esta segurança falhe, mas se acontecer, os danos no motor serão muito significativos. A responsabilidade única da avaria será do cliente por falta de manutenção e a reparação excluída da garantia.

Ter em conta que é um alarme de segurança em caso de nível grave, não é um indicador de falta de óleo.

IMPORTANTE: O sistema de alerta apenas actua por falha de nível, não pode proteger em casos como óleo inadequado ou em más condições.

7. Paragem do motor:

Para parar o motor em caso de uma **emergência**, desligar directamente no interruptor do motor premindo para a posição "OFF".

Desligar do motor normal:

- 1 Desligar os aparelhos eléctricos ligados ao gerador.
- 2 Colocar o interruptor do motor na posição "OFF"
- 3 Rodar a válvula de combustível para a esquerda, posição "OFF".

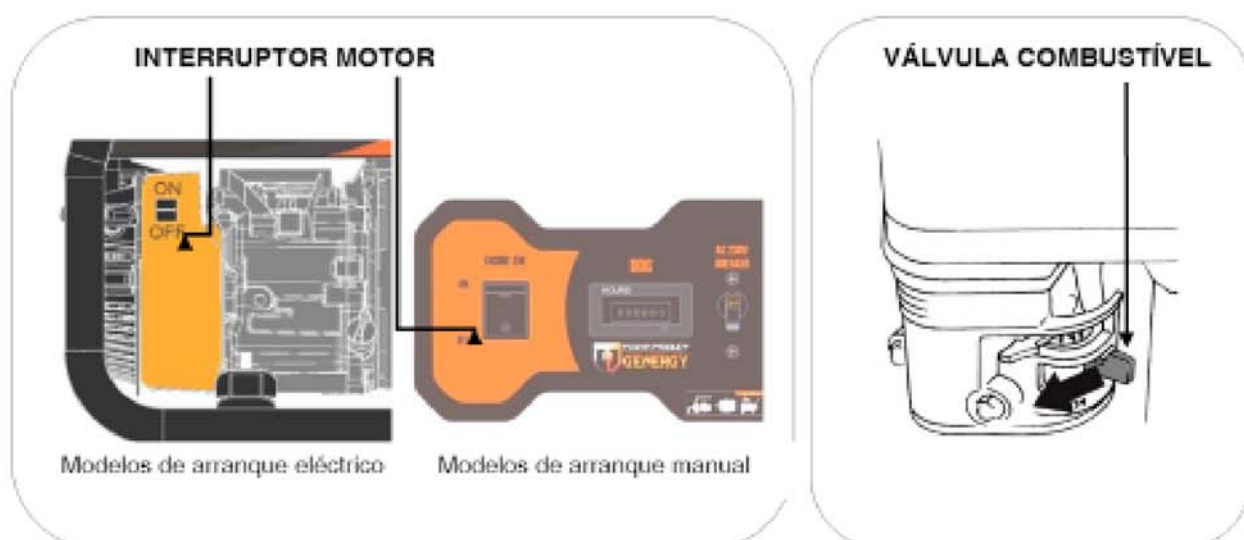

8. Manutenção:

O objectivo do programa de manutenção é manter o gerador em bom estado de funcionamento e alcançar o máximo de tempo de duração do equipamento.



PERIGO: Desligar o motor antes de executar qualquer manutenção.

Se necessitar de arrancar o motor para alguma verificação, assegurar que a área está bem ventilada. Os gases de escape contêm monóxido de carbono venenoso.



NOTA: Utilizar sobressalentes originais GENERGY ou na sua falta utilizar componentes de qualidade comprovada para a manutenção.

Programa de manutenção.

SERVIÇO	PERÍODOS DE MANUTENÇÃO
Óleo do motor	Verificar antes de cada utilização. A primeira mudança de óleo após 20 horas de rodagem. Sucessivas mudanças de óleo a cada 100 horas de utilização.
Filtro de ar	Verificar e limpar a cada 50 horas. Substituir quando se verificar que começa a estar deteriorado.
Vela	Limpar e ajustar o eléctrodo a cada 50 horas. Substituir se verificar algum dano na porcelana, eléctrodo ou não houver boa faísca.
Limpeza da cuba de resíduos da válvula de gasolina (modelos 2000-3000W)	A cada 300 horas ou 1 ano (o que ocorrer primeiro)
Válvulas do motor*	Ajustar a cada 500 horas*
Câmara de combustão*	Limpar a cada 500 horas*
Filtro e depósito de combustível*	Limpar a cada 500 horas*
Mangueira de combustível*	Substituir a cada dois anos ou antes se verificar alguma deterioração*



NOTA: Realizar a manutenção com mais frequência quando o equipamento for utilizado em locais com muito pó ou temperaturas muito elevadas.



NOTA: Os serviços marcados com asterisco devem ser executados por um serviço GENERGY ou uma oficina qualificada. Guardar comprovativo das operações executadas pela oficina.



NOTA: A falta de cumprimento dos serviços de manutenção reduzirá o tempo de duração do gerador e provocará avarias que não estão cobertas pela garantia. A garantia não é considerada se não cumprir com o plano de manutenção detalhado, excepto se tiver sido autorizado a não realizar um serviço pela GENERGY ou serviço autorizado GENERGY.

8.1 Mudança de óleo.

- 1 Manter o motor a trabalhar durante 5 ou 10 minutos para que o óleo atinja alguma temperatura e diminua a sua viscosidade (mais líquido). Deste modo será mais fácil de o retirar completamente.
- 2 Colocar um recipiente adequado por baixo do orifício de drenagem do óleo para recolher o óleo usado.
- 3 Desenroscar o bujão de drenagem do óleo rodando no sentido inverso aos ponteiros do relógio, guardar o bujão e a junta respectiva.
- 4 Soltar o tampão de enchimento do óleo para entrar ar no motor e para que a expulsão do óleo seja mais rápida.

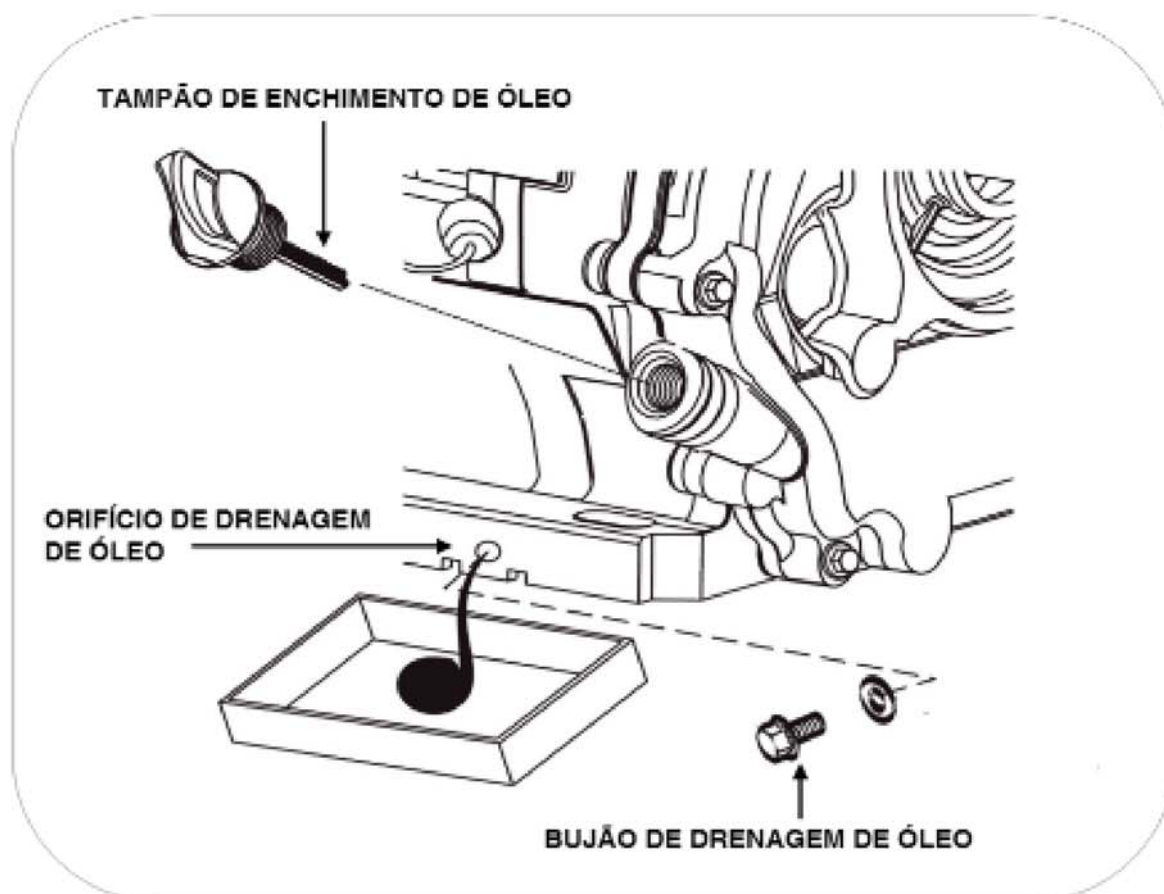

- 5 Depois de todo óleo retirado, colocar de novo o bujão de drenagem com a junta respectiva e limpar derramamentos de óleo, se os houver.
- 6 Voltar a encher com o óleo recomendado até ao nível máximo, sem o ultrapassar. Estando o equipamento nivelado de óleo não deve ultrapassar o mesmo. (para o tipo de óleo confirmar na página 15 deste manual).

A capacidade de óleo até ao nível correcto conforme o modelo é:

- Modelos 2000 a 3000W 0,6 litros.
- Modelos 4000 a 7000W 1,1 litros

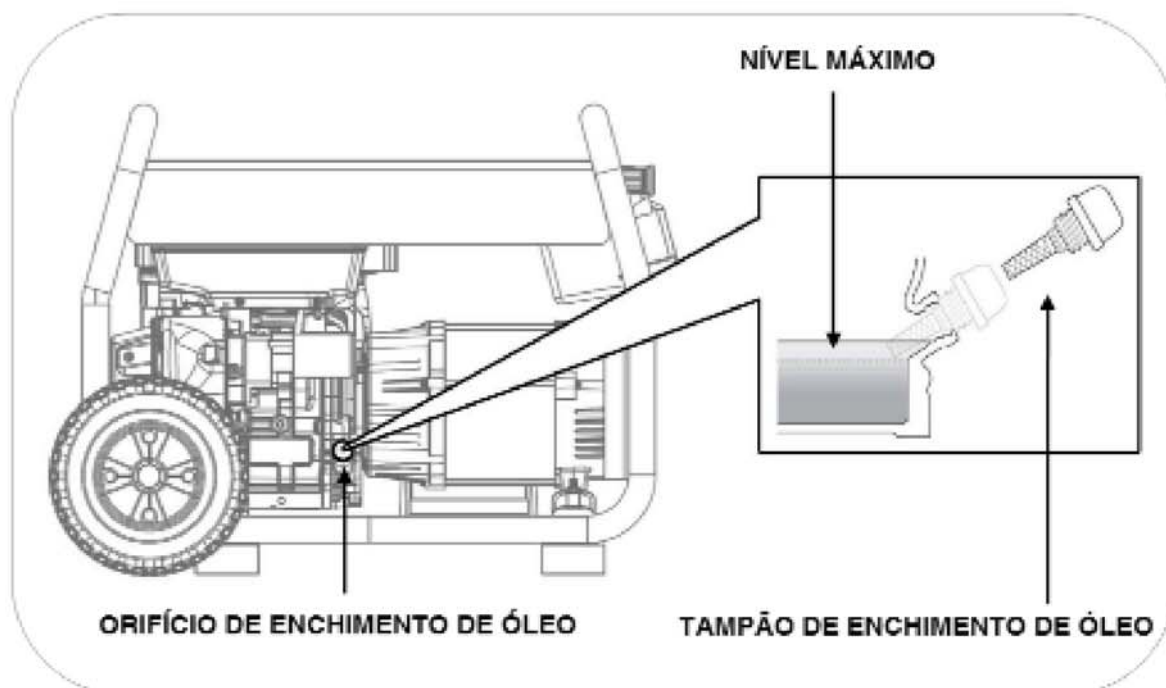

7 Voltar a colocar o tampão de enchimento de óleo

IMPORTANTE: Para cumprir com os requisitos ambientais, o óleo usado deve ser posto num recipiente vedado e ser transportado a uma estação de serviço para reciclar. Não o deitar no lixo nem despejar no solo.

8.2 Manutenção do filtro de ar.

NOTA: Um filtro de ar sujo reduzirá o fluxo de ar no carburador e provocará uma combustão incorrecta que pode provocar problemas graves no motor. Limpar o filtro com regularidade conforme o plano de manutenção deste manual, e com mais frequência em áreas com muito pó.

NOTA: Nunca colocar o gerador em funcionamento sem o filtro de ar, caso contrário, provocará um desgaste rápido do motor.

ADVERTÊNCIA: Não usar gasolina ou dissolventes de baixo ponto de ignição para a limpeza do filtro. São inflamáveis e explosivos sob certas condições.

- 1 Soltar e retirar a porca de orelhas A
- 2 Levantar a tampa do filtro
- 3 Soltar e retirar a porca de orelhas B
- 4 Retirar o cartucho filtrante.
- 5 Separar a esponja do filtro de papel.
- 6 Limpar apenas o **pré-filtro de esponja** numa solução de sabão e água, deixá-lo secar totalmente.
- 7 Submergir o **pré-filtro de esponja** bem seco em óleo do mesmo tipo que usa o motor do gerador
- 8 Escorrer pressionando com a mão o **pré-filtro de esponja**.
- 9 Agora sacudir o **filtro de papel** contra uma superfície dura, também se pode limpar com um compressor de ar (máximo 2 BAR).
- 10 Depois de limpar o filtro de papel, montar o pré-filtro de esponja sobre o filtro de papel e voltar a montar o filtro completo e limpo no equipamento seguindo os mesmos passos usados para a desmontagem.

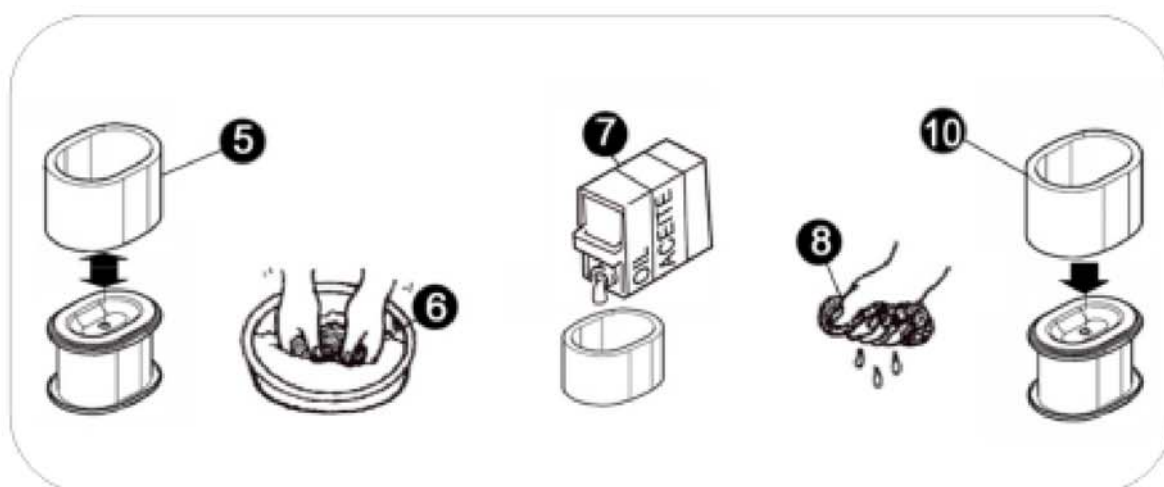
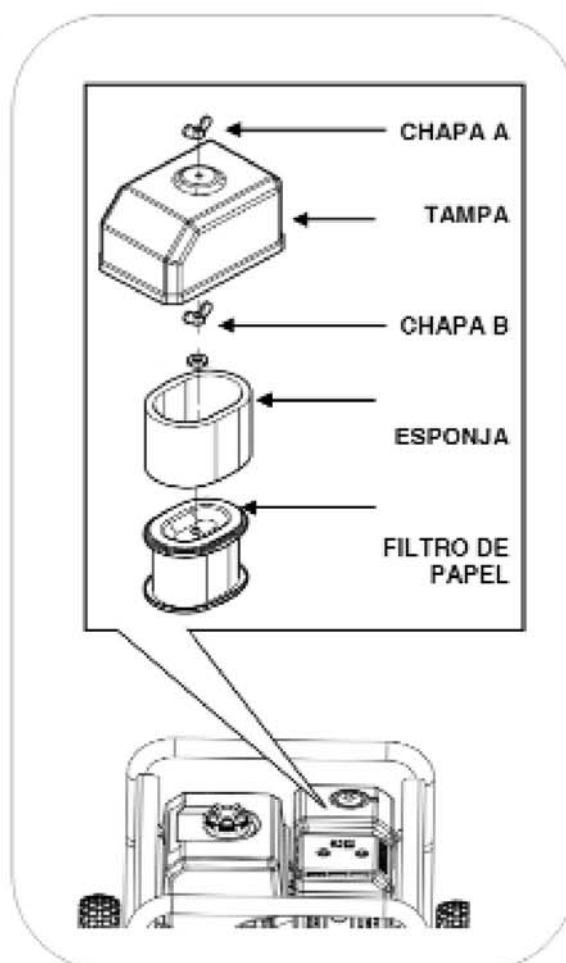

8.3 Manutenção da vela.

Velas recomendadas: **TORCHF7TC, NGKBP7ES, DENSO W22EP-U, BOSCH WR3C.**

- 1 Desligar a pipeta ou cachimbo da vela puxando para fora (como mostrado com a seta na figura abaixo)
- 2 Com a ajuda da chave de velas retirar a vela desenroscando-a do motor (rodar no sentido contrário ao dos ponteiros do relógio).

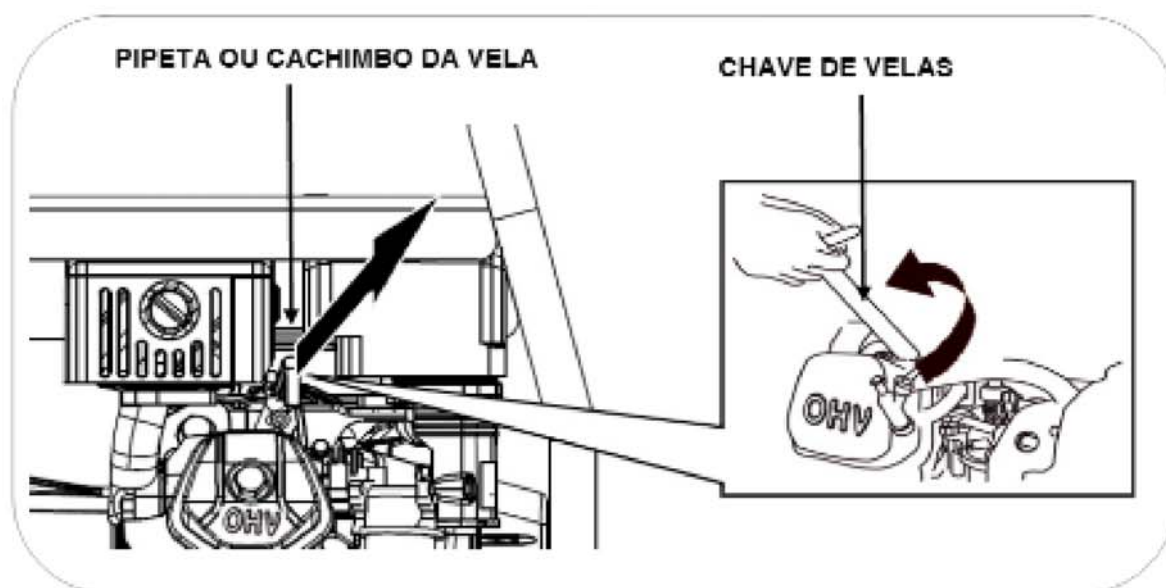

4 Inspeccionar visualmente a vela. Trocar por uma nova se o isolante estiver com fissuras ou fendas. Limpar o eléctrodo com uma escova de arame fino para retirar os resíduos de sujidade.

5 Medir a distância do eléctrodo com uma bitola. Valor normal 0,6 - 0,7 mm, Ajustar a abertura com cuidado se o valor não estiver certo.

6 Voltar a colocar a vela com cuidado, começando a enroscar com a mão para evitar que se danifiquem as roscas. Depois de enroscar a vela até ao fim da rosca realize o aperto final:

- Velas novas 1/2 volta com a chave de velas.
- Velas usada de 1/8/ a 1/4 de volta com a chave de velas.

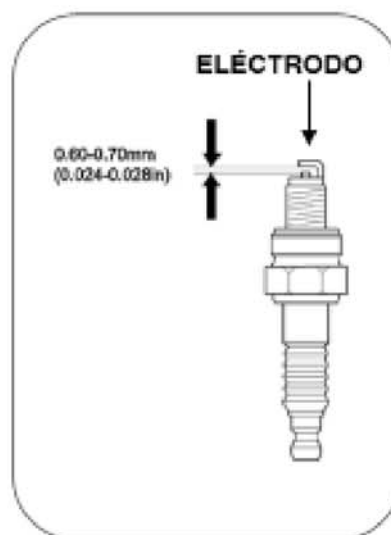

7 Voltar a instalar a pipeta ou cachimbo da vela e fechar a tampa de acesso à vela fixando-a com o respectivo parafuso.

NOTA: A vela deve estar firmemente apertada. Uma vela pouco ajustada pode aquecer, até danificar o motor. Do mesmo modo um aperto excessivo pode danificar a vela e pior ainda a rosca da cabeça do motor.

8.4 Manutenção da cuba de resíduos (modelos 2000-3000W).

PERIGO: A gasolina é extremamente explosiva e inflamável. É totalmente proibido fumar, foguear ou fazer qualquer tipo de chama no momento de executar esta operação de manutenção. Confirmar as instruções de segurança relativas à gasolina na página 4 deste manual.

- 1 Fechar a válvula da gasolina rodando para a esquerda.
- 2 Colocar um recipiente por baixo do carburador para recolher a gasolina derramada.
- 3 Com a ajuda de uma chave desenroscar a cuba rodando no sentido inverso ao dos ponteiros do relógio.

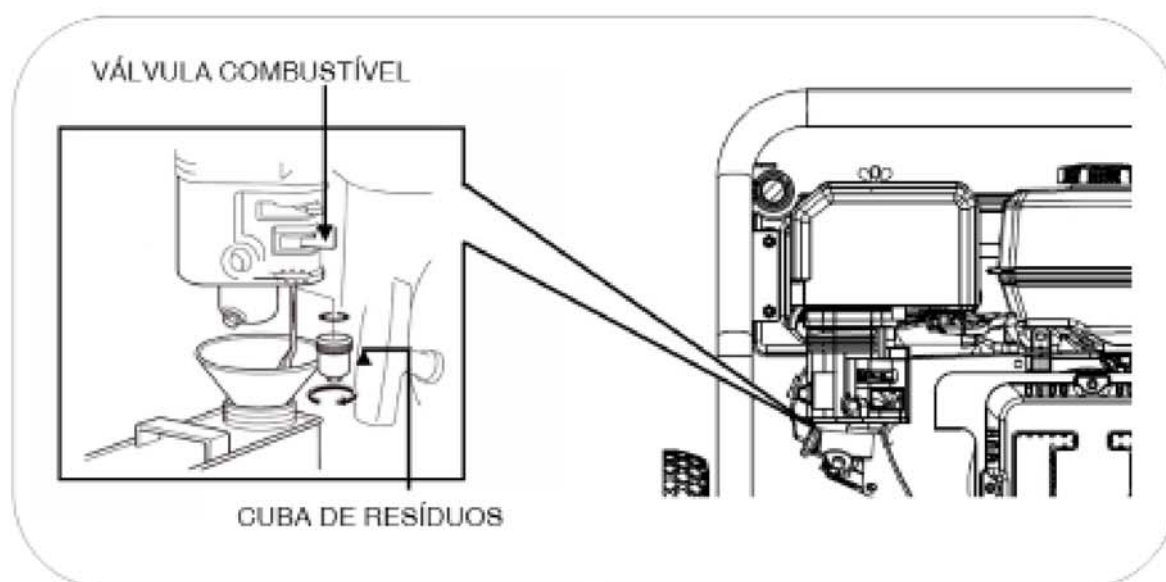

- 4 Retirar a cuba e a junta.
- 5 Limpar todos os resíduos da cuba.
- 6 Voltar a instalar a cuba de resíduos.

9. Transporte e armazenamento.

9.1 Transporte do gerador.

Para evitar derramamentos de combustível durante o transporte manter sempre a válvula da gasolina em OFF. Fixar o equipamento para que não possa deslocar-se.

NOTA: Nunca pôr de lado ou voltar para baixo o equipamento para o transportar, manter sempre na sua posição natural de trabalho.

PERIGO: Nunca utilizar o gerador dentro do veículo de transporte. Utilizar o gerador apenas com boas condições de ventilação.

PERIGO: Não deixar o veículo estacionado ao sol durante muito tempo com o gerador no seu interior. O aumento excessivo de temperatura poderá evaporar a gasolina e criar um ambiente explosivo no veículo.

ADVERTÊNCIA: Não encher demasiado o depósito se vai transportar o equipamento.

PRECAUÇÃO: Esvaziar o depósito de combustível, quando transportar o gerador por estrada muito acidentada ou através do campo.

9.2 Armazenamento do gerador.

A gasolina perde propriedades se estiver sem ser usada durante muito tempo e deixa resíduos que podem obstruir as passagens do carburador impedindo o arranque após uma paragem temporária. Se deixar de utilizar o grupo temporariamente (2-3 meses ou mais) é necessário retirar toda a gasolina do depósito e carburador.

- 1 Com a ajuda de uma bomba de sucção manual retirar a gasolina do depósito de combustível e armazená-la em contentor adequado.

NOTA: não usar garrafas de plástico normal, alguns plásticos decompõem-se parcialmente em contacto com a gasolina e contaminam-na, esta gasolina contaminada pode danificar um motor se for reutilizada.

PERIGO: A gasolina é explosiva e inflamável. Nunca fumar ou gerar qualquer tipo de chama ou faísca enquanto está a manusear gasolina.



- 2 Colocar um recipiente adequado por baixo do orifício de drenagem para recolher a gasolina drenada.
- 3 Com uma chave de parafusos soltar o parafuso de drenagem do carburador, começará a sair gasolina pelo orifício de drenagem do carburador. Depois de drenada toda a gasolina voltar a apertar o parafuso de drenagem.

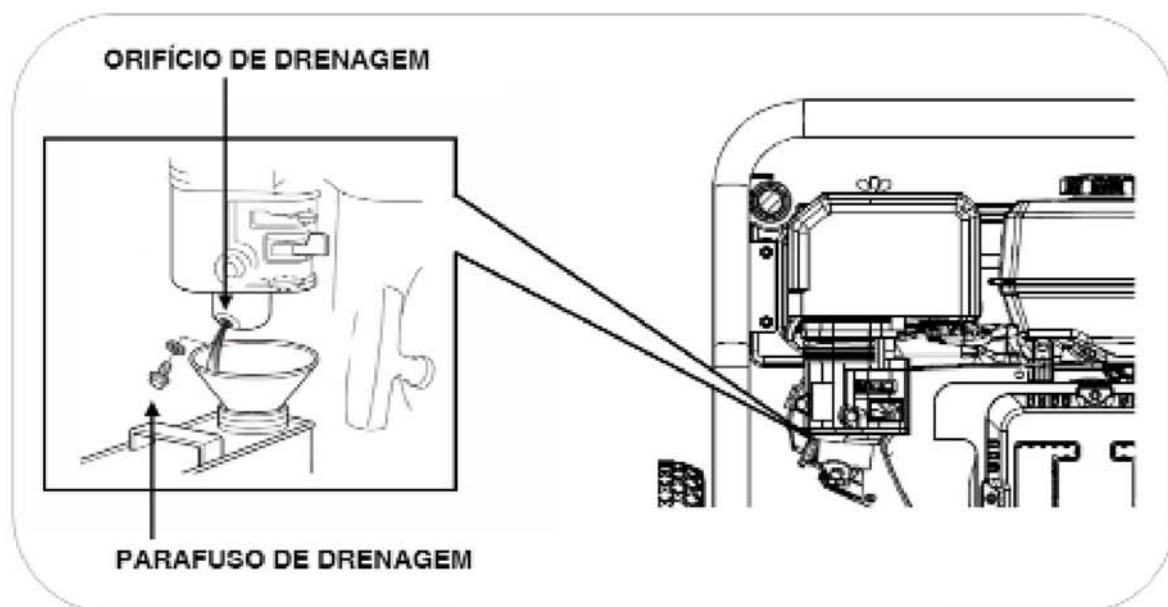

- 4 Retirar a vela (consultar página 26) e verter um pouco de óleo do motor limpo (10 ~ 20 ml) no cilindro. Puxar o manípulo de arranque suavemente, isto fará rodar o motor e distribuirá o óleo. Depois voltar a instalar a vela.

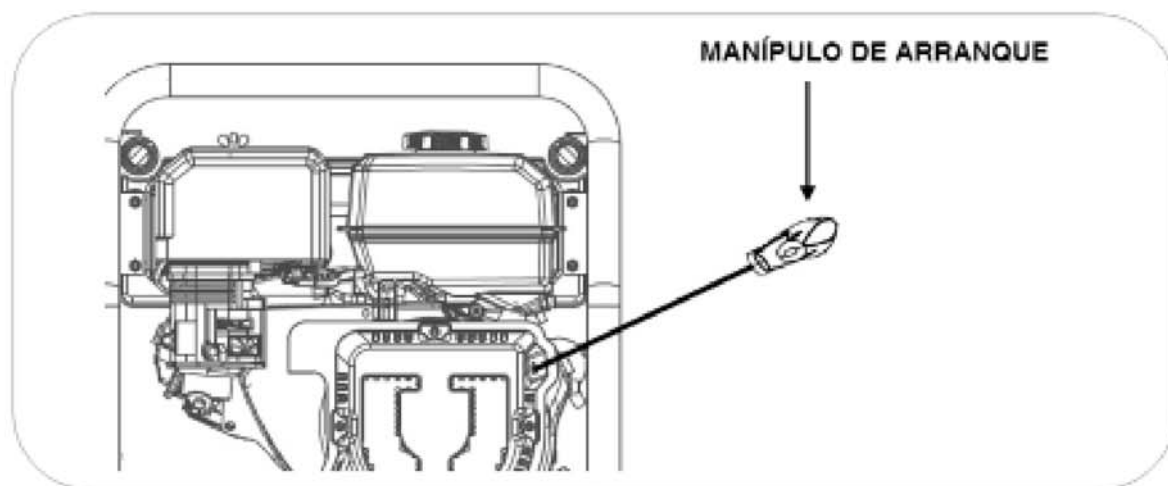

- 5 Puxar a cabo de arranque lentamente até sentir resistência. Neste ponto, o pistão está a subir no seu curso de compressão e as válvulas de admissão e escape estão fechadas. Esta posição, ajuda a proteger o motor contra a corrosão interna.

10. Solução de Problemas:

- Se não conseguir arrancar com o motor:

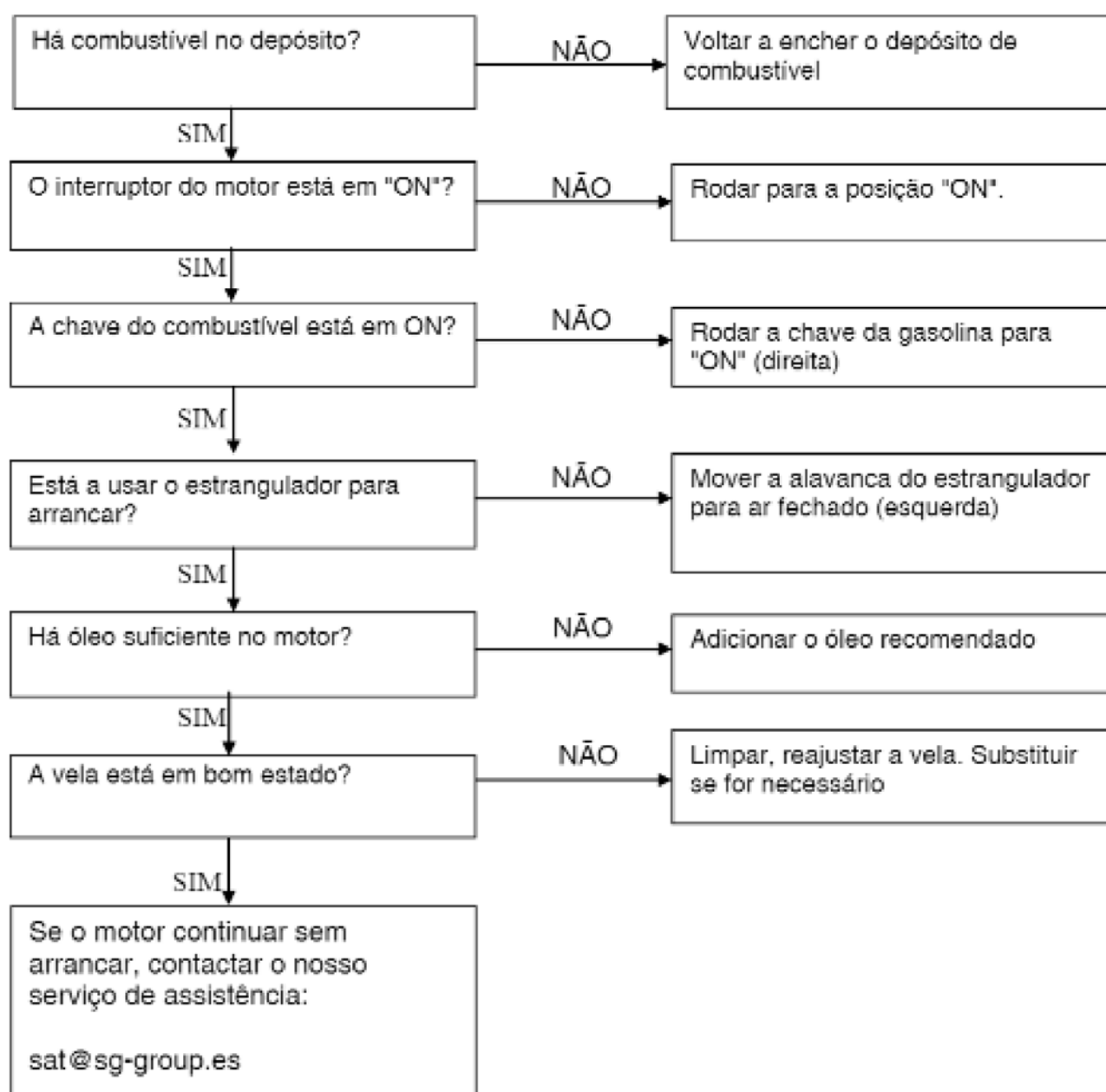

- Os equipamentos 230V ligados não funcionam:

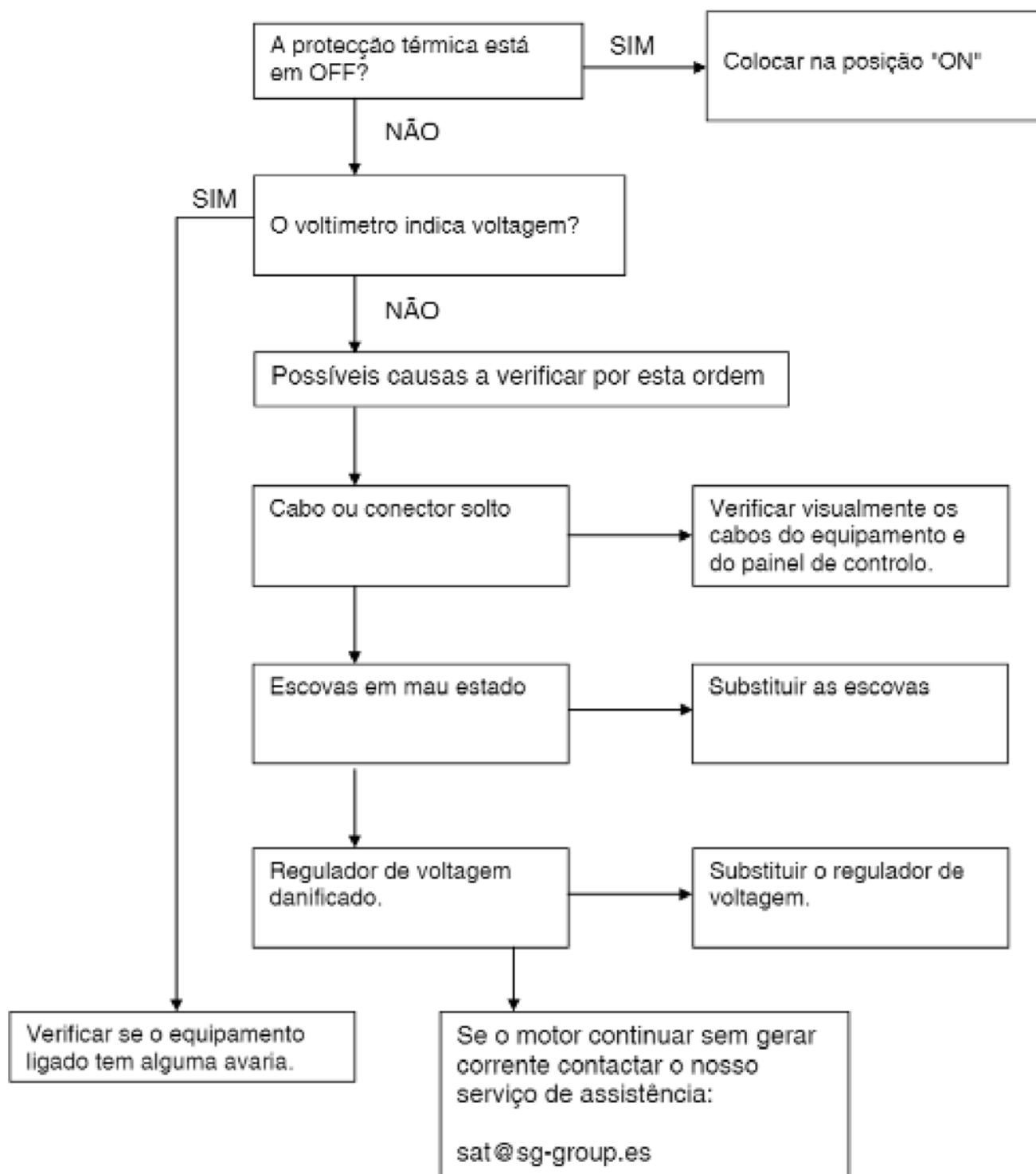

11. Informação técnica:

Características técnicas.

Modelo	VELETA
Regulação - Voltagem - Frequência	Estabilizador electrónico – 230V – 50Hz
AC Máxima	2200W
AC Nominal	2000W
Modelo do motor	Marca GENERGY modelo SG60
Cilindrada	190cc
Tipo de motor	4 tempos OHV refrigeração forçada a ar.
Nível sonoro a 7 m	70dB (A)
Pressão máx. garantidaCF-I wA conforme 2000/14/EC	95dB
Tipo de arranque	Manual
Capacidade depósito combustível	3,6L
Consumo hora - Autonomia a 25% 50% 75% carga	(0,7 l/h - 5,1h) (0,9 l/h - 4h) (1,1 l/h - 3,2h)
Capacidade de óleo - Tipo de óleo	0,6L SAE10W30 - SAE10W40
Kit de transporte	Não
Dimensões L x C x A (cm)	60 X 51 X 45
Peso equipamento / bruto embalagem (kg)	42 / 48
Referência	2013010

Modelo	JACA
Regulação - Voltagem - Frequência	Estabilizador electrónico – 230V – 50Hz
AC Máxima	3000W
AC Nominal	2600W
Modelo do motor	Marca GENERGY modelo SG70
Cilindrada	210cc
Tipo de motor	4 tempos OHV refrigeração forçada a ar.
Nível sonoro a 7 m	71dB (A)
Pressão máx. garantidaCE-LwA conforme 2000/14/EC	96dB
Tipo de arranque	Manual
Capacidade depósito combustível	3,6L
Consumo hora - Autonomia a 25% 50% 75% carga	(0,8 l/h - 4,5h) (1 l/h - 3,6h) (1,2 l/h - 3h)
Capacidade de óleo - Tipo de óleo	0,6L SAE10W30 - SAE10W40
Kit de transporte	Sim, com pneus de borracha 8" e jante metálica
Dimensões sem / com rodas L x C x A (cm)	60 x 51 x 45 / 70 x 65 x 50
Peso equipamento / bruto embalagem (kg)	46 / 52
Referência	2013011

Modelo	NAVACERRADA
Regulação - Voltagem - Frequência	Estabilizador electrónico – 230V – 50Hz
AC Máxima	5500W
AC Nominal	5000W
Modelo do motor	Marca GENERGY modelo SG130E
Cilindrada	385cc
Tipo de motor	4 tempos OHV refrigeração forçada a ar.
Nível sonoro a 7 m	72dB (A)
Pressão máx. garantidaCE-LwA conforme 2000/14/EC	97dB
Tipo de arranque	Manual-Eléctrico (bateria incluída)
Capacidade depósito combustível	6,5L
Consumo hora - Autonomia a 25% 50% 75% carga	(1,4 l/h -4,6h) (1,7 l/h – 3,8h) (2,2 l/h – 2,9h)
Capacidade de óleo - Tipo de óleo	1,1L SAE10W30 - SAE10W40
Kit de transporte	Sim, com pneus de borracha 10" e jante metálica
Dimensões sem / com rodas L x C x A (cm)	74 x 53 x 58 / 77 x 69 x 60
Peso equipamento / bruto embalagem (kg)	78 / 87
Referência	2013012

Modelo	ASTUN
Regulação - Voltagem - Frequência	Estabilizador electrónico – 230V – 50Hz
AC Máxima	7000W
AC Nominal	6000W
Modelo do motor	Marca GENERGY modelo SG150E
Cilindrada	420cc
Tipo de motor	4 tempos OHV refrigeração forçada a ar.
Nível sonoro a 7 m	74dB (A)
Pressão máx. garantidaCE-LwA conforme 2000/14/EC	97dB
Tipo de arranque	Manual-Eléctrico (bateria incluída)
Capacidade depósito combustível	6,5L
Consumo hora - Autonomia a 25% 50% 75% carga	(1,5 l/h -4,3h) (1,8 l/h – 3,6h) (2,4 l/h – 2,7h)
Capacidade de óleo - Tipo de óleo	1,1L SAE10W30 - SAE10W40
Kit de transporte	Sim, com pneus de borracha 10" e jante metálica
Dimensões sem / com rodas L x C x A (cm)	74 x 53 x 58 / 77 x 69 x 60
Peso equipamento / bruto embalagem (kg)	81 / 90
Referência	2013013

Modelo	CANDANCHU
Regulação - Voltagem - Frequência	Estabilizador electrónico – 230/400V – 50Hz
AC Máxima 400V 0,8 ϕ	6000W (7500va)
AC Nominal 400V 0,8 ϕ	5500W (6800va)
AC Máxima 230V	4400W
AC Nominal 230V	4000W
Modelo do motor	Marca GENERGY modelo SG150E
Cilindrada	420cc
Tipo de motor	4 tempos OHV refrigeração forçada a ar.
Nível sonoro a 7 m	74dB (A)
Pressão máx. garantida CE-LwA conforme 2000/14/EC	97dB
Tipo de arranque	Manual-Eléctrico (bateria incluída)
Capacidade depósito combustível	6,5L
Consumo hora - Autonomia a 25% 50% 75% carga	(1,5 l/h -4,3h) (1,8 l/h – 3,6h) (2,4 l/h – 2,7h)
Capacidade de óleo - Tipo de óleo	1,1L SAE10W30 - SAE10W40
Kit de transporte	Sim, com pneus de borracha 10" e jante metálica
Dimensões sem / com rodas L x C x A (cm)	74 x 53 x 58 / 77 x 69 x 60
Peso equipamento / bruto embalagem (kg)	81 / 90
Referência	2013014

Modelo	RENT AM-7M
Regulação - Voltagem - Frequência	Estabilizador electrónico – 230V – 50Hz
AC Máxima	7000W
AC Nominal	6000W
Modelo do motor	Marca GENERGY modelo SG150E
Cilindrada	420cc
Tipo de motor	4 tempos OHV refrigeração forçada a ar.
Nível sonoro a 7 m	74dB (A)
Pressão máx. garantida CE-LwA conforme 2000/14/EC	97dB
Tipo de arranque	Manual
Capacidade depósito combustível	6,5L
Consumo hora - Autonomia a 25% 50% 75% carga	(1,5 l/h -4,3h) (1,8 l/h – 3,6h) (2,4 l/h – 2,7h)
Capacidade de óleo - Tipo de óleo	1,1L SAE10W30 - SAE10W40
Kit de transporte	Sim, com pneus de borracha 10" e jante metálica
Dimensões sem / com rodas L x C x A (cm)	74 x 53 x 58 / 77 x 69 x 60
Peso equipamento / bruto embalagem (kg)	81 / 90
Referência	2013038

Modelo	RENT AM-7T
Regulação - Voltagem - Frequência	Estabilizador electrónico – 230/400V – 50Hz
AC Máxima 400V 0,8 Φ	6000W (7500va)
AC Nominal 400V 0,8 Φ	5500W (6800va)
AC Máxima 230V	4400W
AC Nominal 230V	4000W
Modelo do motor	Marca GENERGY modelo SG150E
Cilindrada	420cc
Tipo de motor	4 tempos OHV refrigeração forçada a ar.
Nível sonoro a 7 m	74dB (A)
Pressão máx. garantida CE-LwA conforme 2000/14/EC	97dB
Tipo de arranque	Manual
Capacidade depósito combustível	6,5L
Consumo hora - Autonomia a 25% 50% 75% carga	(1,5 l/h -4,3h) (1,8 l/h – 3,6h) (2,4 l/h – 2,7h)
Capacidade de óleo - Tipo de óleo	1,1L SAE10W30 - SAE10W40
Kit de transporte	Sim, com pneus de borracha 10" e jante metálica
Dimensões sem / com rodas L x C x A (cm)	74 x 53 x 58 / 77 x 69 x 60
Peso equipamento / bruto embalagem (kg)	81 / 90
Referência	2013037

Medições dos níveis de ruído:

- ✓ O nível sonoro a 7 m é a média aritmética do nível sonoro (LpA) obtido em quatro direcções e a 7 metros de distância do gerador.

NOTA: O nível de ruído pode variar consideravelmente em diferentes meios.

Cumprimento de normas do equipamento:

- ✓ Testado conforme EN12601:2010: segurança de grupos electrógenos accionados por motor de combustão.
- ✓ Conforme directivas 2006/42/EC Segurança de maquinaria
- ✓ Conforme directivas 2006/95/EC Baixa tensão
- ✓ Conforme directivas 2004/108/EC Compatibilidade electromagnética
- ✓ Conforme 2000/14/EC (emenda 2005/88/EC) Emissões sonoras de equipamento de exterior na sua fase II Junho 2006.

Correcção ambiental

As especificações de potência indicadas são com os seguintes valores:

Altitude: 0m Temperatura ambiente: 25° Humidade relativa: 30%

Factor “A” de correcção ambiental (Temperatura e altitude):

Altitude (metros)	Temperatura ambiente (graus celsius)				
	25	30	35	40	45
0	1	0,98	0,96	0,93	0,90
500	0,93	0,91	0,89	0,87	0,84
1000	0,87	0,85	0,82	0,80	0,78
2000	0,75	0,73	0,71	0,69	0,66
3000	0,64	0,62	0,6	0,58	0,56
4000	0,54	0,52	0,5	0,48	0,46

Factor “B” de correcção ambiental (humidade):

- ✓ Humidade relativa 60 % correcção factor C - 0,01
- ✓ Humidade relativa 80% correcção factor C - 0,02
- ✓ Humidade relativa 90% correcção factor C - 0,03
- ✓ Humidade relativa 100% correcção factor C - 0,04

Exemplo de cálculo da potência conforme as condições atmosféricas.

Gerador 3KW, altitude: 1000m, Temperatura: 35°C, Humidade: 80%

$$\begin{array}{ccccccc} \text{Potência nominal} & \times & (\text{Factor A} - \text{factor B}) & = & \text{Potência real} \\ \downarrow & & \downarrow & & \downarrow \\ 3 & \times & (0,82 - 0,02) & = & 2.4KW \end{array}$$

12. Informação da garantia:

O seu equipamento possui a seguinte garantia:

- ✓ 2 anos para equipamentos facturados a consumidores (domésticos).
- ✓ 1 ano para equipamentos facturados a empresas, sociedades, cooperativas, trabalhadores independentes ...

A garantia cobre qualquer defeito que o equipamento possa ter durante o período de garantia, sempre que a manutenção e cuidados do equipamento tenham sido adequados. A garantia cobrirá todos os sobressalentes necessários assim como a mão-de-obra.

A garantia não cobre consumíveis (filtros, pilhas, baterias, velas) nem operações de manutenção preventiva. Nem o desgaste normal de peças.

Declaración de conformidad del fabricante / Declaration of conformity of manufacturer / Declaraçao de conformidade

STOCK GARDEN ESPAÑA, Polígono Industrial Neinver, Calahorra 26500 (La Rioja)

Declaramos como empresa bajo nuestra responsabilidad que el producto:

The company hereby declares under its own responsibility that the product:

A empresa se responsabiliza e declara que o produto

- Denominación-Name-designação: Generador a gasolina-Gasoline gen set- gerador gasolina
- Marca-Brand-Marca: GENERGY
- Modelos-Models-Modelos: VELETA-JACA-NAVACERRADA-ASTUN-CANDANCHU-ASTUN RENT AM7M-CANDANCHU RENT AM7T

Al que hace referencia esta declaración, es conforme a las siguientes normas y directiva:

To which this declaration relates is in conformity with the following normative and directive

Esta declaração está de acordo com as seguintes normas e diretivas:

- ✓ Testado según/tested according EN12601:2010: grupos electrógenos accionados por motor de combustión/Reciprocating internal combustion engine driven generating sets
- ✓ 2006/42/EC Maquinaria/machinery
- ✓ 2006/95/EC Bajo Voltaje/low voltage
- ✓ 2004/108/EC Compatibilidad electromagnética/Electromagnetic compatibility
- ✓ 2000/14/EC (enmienda) 2005/88/EC Emisiones sonora equipamiento de exterior en su etapa II Junio 2006/ noise emission in the environment by equipment for use outdoors

Calahorra 01-01-2014



No retorne este producto a la tienda – Do not return this product to the store.

¡ESTAMOS AQUÍ PARA AYUDAR! WE ARE HERE TO HELP!

Envíe sus dudas a nuestro equipo postventa (respuesta en 24 horas)
Send your questions to our customer care team (reply within 24 hours)

sat@sg-group.es

Si lo prefiere llame directamente a nuestro equipo postventa
Contacto telefónico únicamente en español – phone service only available in Spanish

690 138 487

- Dudas primera puesta en marcha
Doubts first start of the machine
- Documentación técnica
Technical documentation
- Asesoramiento técnico-technical advice
- Mantenimiento-Maintenance
- Recambios-Spare parts



POLIGONO INDUSTRIAL NEINVER, CALAHORRA (LA RIOJA)

CONTACTO INFORMAÇÕES

INFO@SG-GROUP.ES

WWW.GENERGY.ES

